



PORSCHE



Panamera

Manuel Technique

Table des matières

Illustrations d'ensemble.....	4	Volant	50	Éclairage, clignotants et essuie-glaces.....	81
Poste du conducteur.....	5	Chauffage du volant	51	Commutateur d'éclairage.....	82
Volant et combiné d'instruments	6	Réglage de la colonne de direction.....	52	Assistant d'éclairage automatique	82
Tableau de bord	7	Volant multifonction.....	53	Combiné feux clignotants, feux de route, appels de phares	86
Console centrale avant	8	Pare-soleil	54	Éclairage des instruments.....	87
Panneau de commande avant (climatisation 2 et 4 zones).....	9	Miroir de courtoisie.....	54	Feux de détresse	87
Unité de commande du toit.....	10	Stores pare-soleil des vitres latérales arrière.....	55	Éclairage intérieur	88
Partie arrière	11	Store pare-soleil de lunette arrière.....	56	Récapitulatif – Essuie-glaces.....	90
Panneau de commande arrière (climatisation 4 zones).....	12	Climatisation	57	Commutateur d'essuie-glaces / lave-glace.....	91
Ouverture et fermeture	13	Récapitulatif – Panneau de commande	58	Combiné d'instruments et écran multifonction	94
Récapitulatif – Ouverture et fermeture		Récapitulatif – Panneau de commande		Combiné d'instruments	95
de l'extérieur	14	arrière (climatisation 4 zones).....	59	Affichages dans le combiné d'instruments.....	96
Ouverture et fermeture de l'extérieur	15	Vue d'ensemble de la climatisation	60	Batterie / Alternateur.....	98
Hayon arrière automatique	18	Climatisation à régulation automatique.....	61	Check Engine (contrôle des gaz d'échappement).....	99
Ouverture et fermeture de l'intérieur	22	Réglages de la climatisation sur l'écran multifonction.....	69	Signaux sonores	100
Ouverture et fermeture du capot moteur.....	25	Buses d'air	70	Utilisation de l'écran multifonction du combiné d'instruments	100
Anomalies d'ouverture et de fermeture	26	Boîte à gants réfrigérée.....	70	Menu Véhicule.....	104
Remarques relatives à la clé du véhicule et au verrouillage centralisé.....	29	Dégivrage du pare-brise	70	Menu Audio.....	107
Sièges, rétroviseurs, volant et protections pare-soleil	31	Dégivrage de la lunette arrière / des rétroviseurs extérieurs	71	Menu Navigation	108
Sièges avant	32	Chauffage autonome	72	Menu Carte.....	108
Fonction d'aide à l'entrée Confort	33	Vitres et toit ouvrant.....	74	Menu Téléphone.....	109
Réglage des sièges arrière.....	34	Lève-vitres électriques.....	75	Menu Parcours	109
Réglage du siège passager depuis l'arrière.....	34	Toit ouvrant	78	Menu Pression pneus (système de contrôle de la pression des pneumatiques, TPM).....	110
Chauffage des sièges avant et arrière	35			Menu Sport Chrono (chronomètre).....	116
Ventilation des sièges avant et arrière	35			Menu Limite vit.	118
Ceintures de sécurité.....	36			Menu ACC	118
Systèmes airbag.....	38				
Systèmes de retenue pour enfants (SRE)	40				
Rétroviseurs extérieurs	48				

Réglages du véhicule dans l'écran multifonction	118
Récapitulatif des messages d'avertissement et d'information	134
Réglages personnels	145
Récapitulatif – Réglages personnels	146
Mémorisation des réglages personnels	147
Conduite et sécurité	150
Avant de prendre la route	151
Remarques concernant la période de rodage	151
Modifications techniques	151
Conduite sur circuit (p. ex. école de conduite Porsche (Magny-Cours), compétitions de clubs sport)	152
Trajets à l'étranger	152
Sorties d'échappement	153
Recyclage	153
Prise de diagnostic	153
Contacteur d'allumage, verrouillage de direction	153
Démarrage et arrêt du moteur	156
Fonction Stop-Start	157
Frein de parking électrique	160
Pédale de frein	161
Porsche Ceramic Composite Brake (PCCB)	162
Tempostat	163
Régulateur de vitesse adaptatif	164
Assistance changement de voie (LCA)	175
Affichage de la limite de vitesse	181
Avertissement de changement de voie	183
Téléphones mobiles et CB	186
Systèmes de communication Porsche PCM et CDR	186

USB / iPod [®] et AUX	186
Commande vocale	187
Appareils de péage	187
Porsche Car Connect	187
Boîte de vitesses Porsche Doppelkupplung (PDK)	188
Position du levier sélecteur boîte de vitesses Porsche Doppelkupplung (PDK)	190
Programme restreint (mode dégradé)	195
Tiptronic S	195
Positions du levier sélecteur Tiptronic S	197
Déverrouillage d'urgence du levier sélecteur PDK / Tiptronic S	200
Systèmes de transmission et de réglage du châssis	201
Porsche Traction Management (PTM)	202
Porsche Stability Management (PSM)	202
Fonction HOLD : gestion de position arrêtée	206
Système de freinage ABS (système antiblocage)	207
Porsche Active Suspension Management (PASM)	208
Porsche Active Suspension Management (PASM) avec suspension pneumatique et régulation de la hauteur de caisse	209
PTV Plus (Porsche Torque Vectoring Plus)	212
Porsche Dynamic Chassis Control (PDCC)	212
Modes « Sport » et « Sport Plus »	213
Échappement sport	215
Aileron arrière télescopique	215

Rangements, coffre à bagages et système de transport sur toit	218
Rangements	219
Porte-boissons / Porte-gobelet	222
Cendrier	225
Allume-cigares	226
Prises électriques	227
Compartiment réfrigéré à l'arrière	229
Rabattement et redressement des sièges arrière	229
Coffre à bagages	230
Fixation du chargement	231
Couvre bagages du coffre	232
Couvre-bagages rigide	234
Housse à skis	234
Système de transport sur toit	235

Dispositif d'attelage	239
Traction d'une remorque	240
Dispositif d'attelage de remorque à crochet rétractable électriquement	243

Stationnement	246
Assistance parking	247
Caméra de recul	249
Surround View	249
Pivotement du rétroviseur vers le bas pour l'assistance au stationnement	250
Mécanisme d'ouverture de porte de garage (télécommande universelle)	251

Système d'alarme et système antivol.....	255
Système d'alarme.....	256
Système antidémarrage.....	257
Verrouillage de la direction.....	257
Prévention des vols.....	258
Porsche Vehicle Tracking System (PVTS).....	258
Maintenance et entretien.....	263
Remarques concernant la maintenance.....	264
Contrôle du niveau d'huile moteur.....	266
Appoint d'huile moteur.....	266
Liquide lave-glace.....	268
Remplacement du filtre à air.....	268
Remplacement du filtre antipoussières.....	268
Raclettes d'essuie-glace.....	269
Système d'épuration des gaz d'échappement.....	269
Jerrican de réserve.....	270
Filtre à particules pour moteur diesel.....	271
Ravitaillement en carburant.....	271
Remarques concernant l'entretien.....	275
Assistance en cas de panne.....	281
Remarques concernant l'assistance en cas de panne.....	282
Contrôle du niveau et appoint du liquide de refroidissement.....	284
Liquide de frein.....	285
Direction assistée.....	286
Pneumatiques et jantes.....	286
Vis de roue.....	294
Crevaision.....	295
Élargisseurs de voie.....	297
Protection des piétons / Capot avant actif.....	299
Installation électrique.....	300
Batterie (12 volts).....	305

Alimentation en courant externe, assistance au démarrage.....	308
Remplacement de la pile de la clé du véhicule (télécommande).....	310
Remplacement de la pile dans la télécommande du chauffage autonome.....	310
Remplacement des ampoules.....	311
Phares.....	311
Réglage des phares.....	315
Modification du réglage des phares pour une circulation à droite.....	315
Remorquage.....	316
Extincteur.....	320

Pression des pneumatiques et caractéristiques techniques..... 321

Identification du véhicule.....	322
Caractéristiques moteur.....	323
Consommation de carburant et émission de gaz d'échappement.....	324
Jantes, pneumatiques.....	325
Pression de gonflage sur des pneumatiques froids (20 °C).....	326
Poids.....	334
Contenances.....	337
Performances.....	338
Dimensions.....	339

Index alphabétique..... 341

Illustrations d'ensemble

Poste du conducteur.....	5
Volant et combiné d'instruments	6
Tableau de bord	7
Console centrale avant.....	8
Panneau de commande avant (climatisation 2 et 4 zones).....	9
Unité de commande du toit.....	10
Partie arrière.....	11
Panneau de commande arrière (climatisation 4 zones).....	12

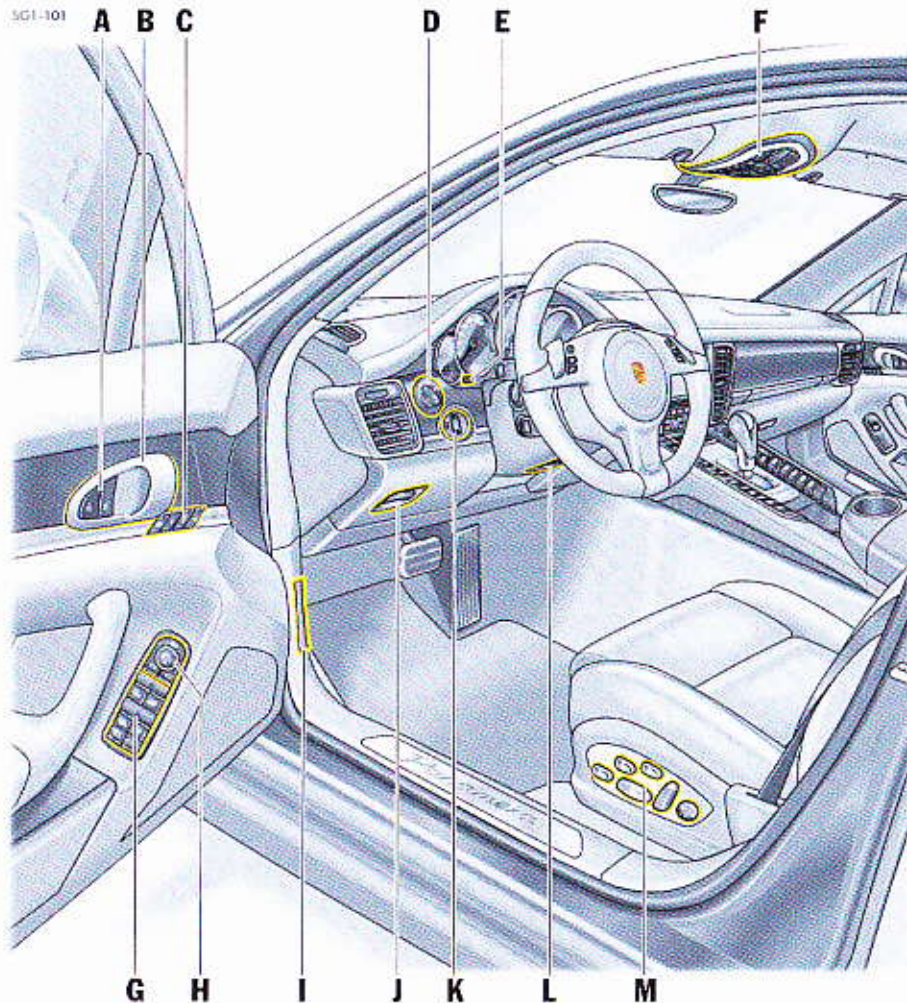

Poste du conducteur

- A** Bouton de verrouillage centralisé
Voir page 23.
- B** Poignée de porte
Voir page 24.
- C** Touches de mémorisation des réglages personnels
Voir page 147.
- D** Commutateur d'éclairage
Voir page 82.
- E** Réglage de luminosité de l'éclairage des instruments
Voir page 87.
- F** Unité de commande du toit
Voir page 10.
- G** Lève-vitres
Voir page 75.
- H** Réglage des rétroviseurs extérieurs
Voir page 48.
- I** Déverrouillage du capot moteur
Voir page 25.
- J** Frein de parking électrique
Voir page 160.
- K** Contacteur d'allumage, verrouillage de direction
Voir page 153.
- L** Réglage de la colonne de direction
Voir page 52.
- M** Réglage du siège
Voir page 32.

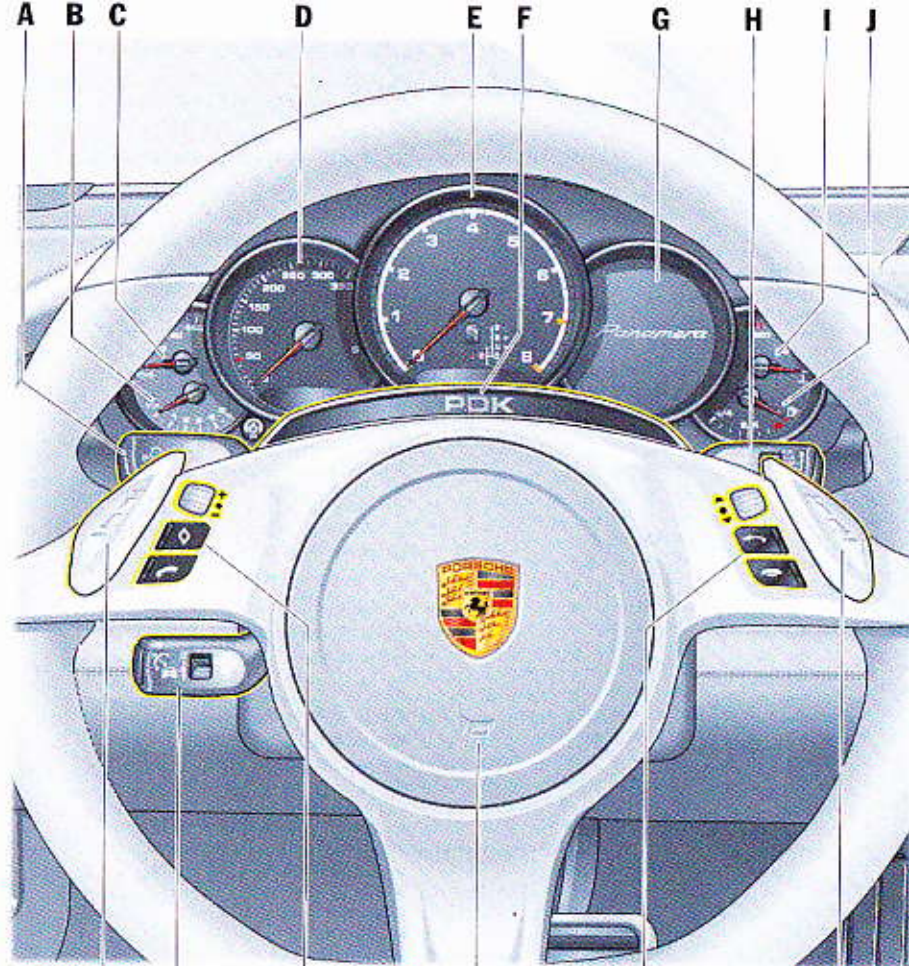

SF7-191

K L M N M K

Volant et combiné d'instruments

- A** Clignotants
Voir page 86.
- B** Affichage de la pression de l'huile moteur
Voir page 97.
- C** Affichage de la température de l'huile moteur
Voir page 96.
- D** Compteur de vitesse
Voir page 96.
- E** Compte-tours
Voir page 96.
- F** Affichage mode Sport / Launch Control
Voir page 213.
- G** Écran multifonction
Voir page 96.
- H** Essuie-glaces
Voir page 90.
- I** Affichage de la température du liquide de refroidissement
Voir page 96.
- J** Affichage du niveau de carburant
Voir page 98.
- K** Touches de passage de rapport PDK / Tiptronic S
Voir page 50.
- L** Tempostat
Voir page 163.
Régulateur de vitesse adaptatif
Voir page 164.
- M** Éléments de commande du téléphone, écran multifonction
Voir page 101.
- N** Avertisseur sonore
Voir page 51.



Tableau de bord

- A** Horloge Sport Chrono
Voir page 116.
- B** Système de communication Porsche
Voir page 186.
- C** Buses d'air
Voir page 70.
- D** Boîte à gants
Voir page 219.
- E** Porte-boissons / Porte-gobelet
Voir page 222.
- F** Console centrale avant
Voir page 8.
- G** Cendrier, allume-cigares
Voir page 225.
- H** Porte-boissons / Porte-gobelet
Voir page 222.
- I** Accoudoir, coffret de rangement
Voir page 220.

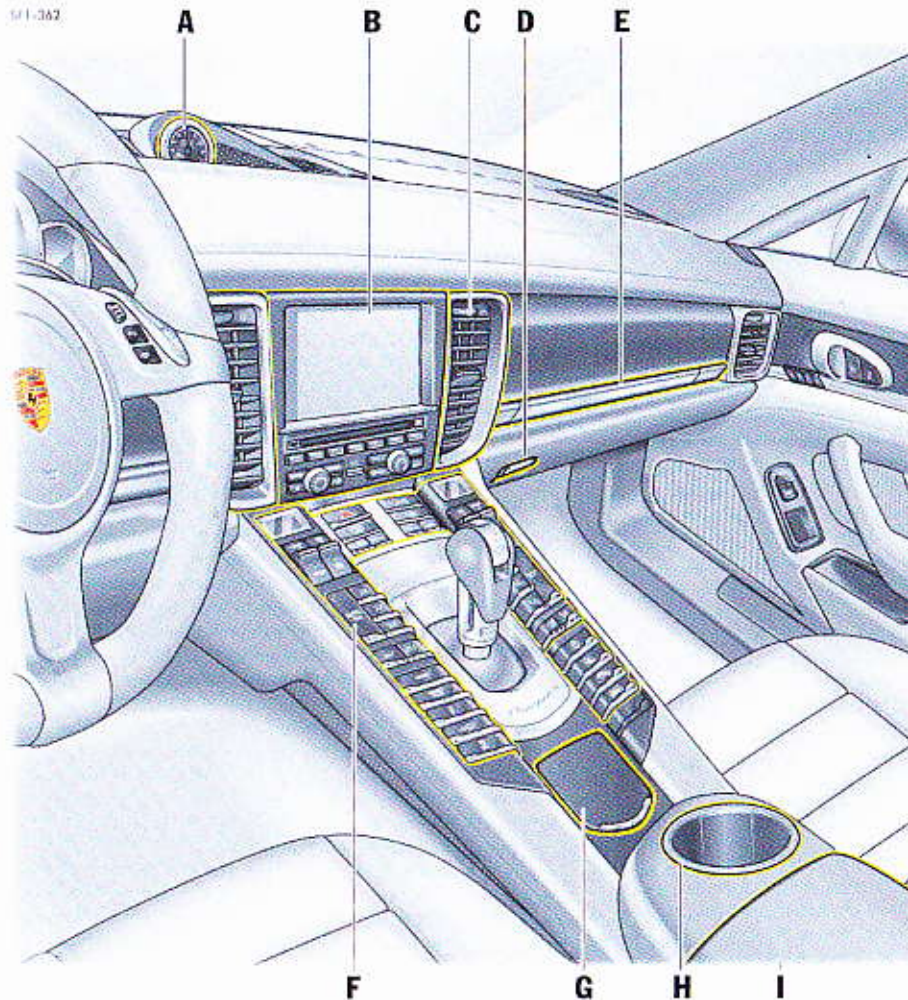
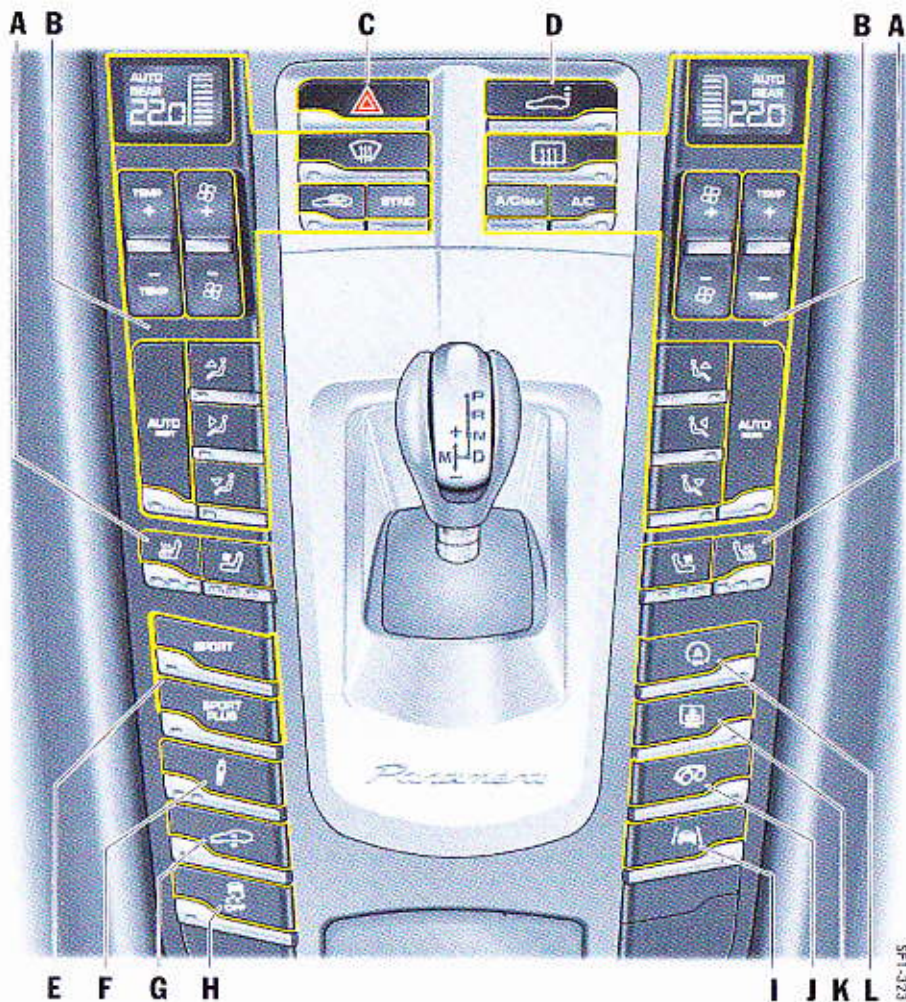

Console centrale avant

- A** Chauffage / Ventilation de siège
Voir page 35.
- B** Climatisation
Voir page 60.
- C** Feux de détresse
Voir page 87.
- D** Aileron télescopique
Voir page 215.
- E** Modes « Sport » / « Sport Plus »
Voir page 213.
- F** Porsche Active Suspension Management (PASM)
Voir page 208.
- G** Niveau surélevé
Voir page 210.
- H** Porsche Stability Management (PSM)
Voir page 202.
- I** Avertissement de changement de voie
Voir page 183.
- J** Échappement Sport
Voir page 215.
- K** Store pare-soleil de lunette arrière / de vitres latérales arrière
Voir page 55.
- L** Fonction Stop-Start / Mode croisière
Voir page 157.

SF1-023

Panneau de commande avant (climatisation 2 et 4 zones)

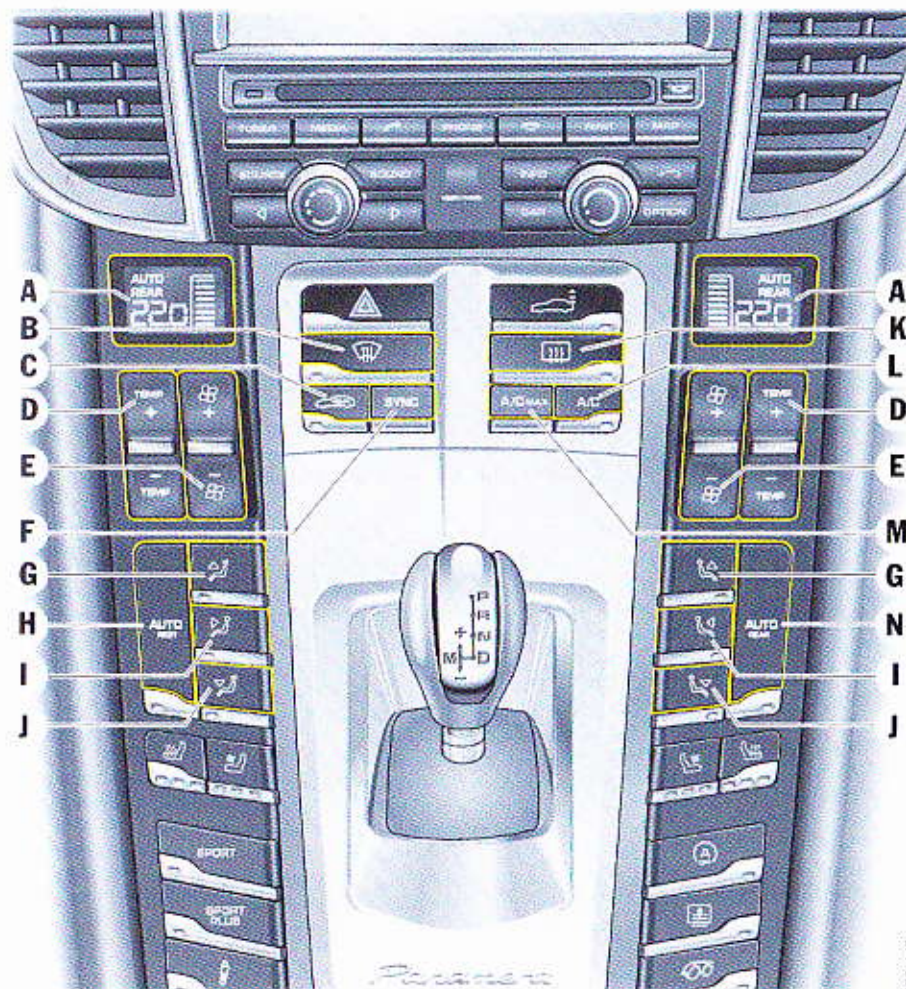

- A** Écran de la climatisation (côté gauche / côté droit)
- B** Dégivrage du pare-brise
Voir page 70.
- C** Recyclage de l'air
Voir page 67.
- D** Réglage de la température (côté gauche / côté droit)
Voir page 62.
- E** Réglage du débit d'air (côté gauche / côté droit)
Voir page 63.
- F** Mode SYNC (reprise des réglages de la climatisation du côté conducteur pour l'ensemble du véhicule)
Voir page 68.
- G** Air dirigé vers le pare-brise (côté gauche / côté droit)
Voir page 63.
- H** Mode AUTO côté gauche
Voir page 61.
Mode REST (utilisation de la chaleur résiduelle du moteur)
Voir page 69.
- I** Air dirigé vers les buses centrales et latérales (côté gauche / côté droit)
Voir page 63.
- J** Air dirigé vers le plancher (côté gauche / côté droit)
Voir page 63.
- K** Dégivrage de la lunette arrière / des rétroviseurs extérieurs
Voir page 71.
- L** Mode A/C (marche / arrêt du compresseur de climatisation)
Voir page 65.
- M** Mode A/C MAX
Voir page 66.
- N** Mode AUTO côté droit
Voir page 61.
Mode REAR (réglage des zones de climatisation arrière avec le panneau de commande avant)
Voir page 64.

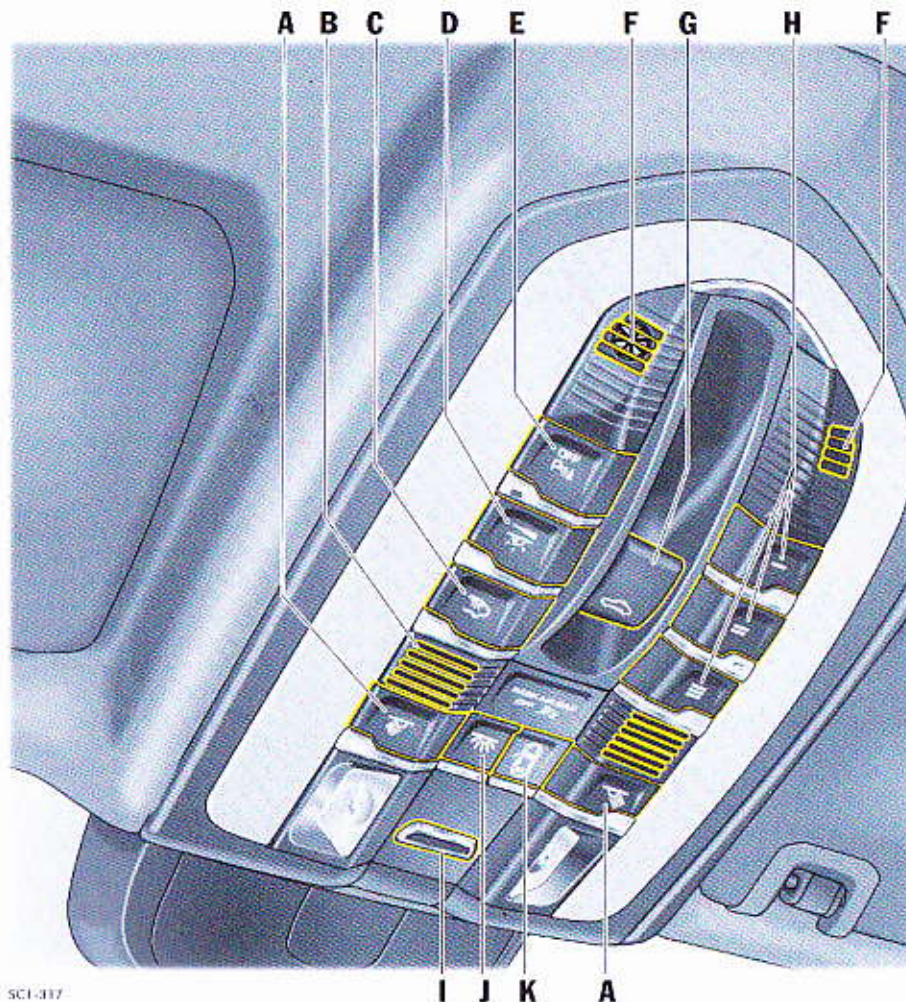

Unité de commande du toit

- A** Lampe de lecture avant
Voir page 88.
- B** Microphone mains libres
- C** Éclairage intérieur arrière
Voir page 88.
- D** Réglage de la luminosité de l'éclairage d'ambiance
Voir page 89.
- E** Assistance parking
Voir page 248.
- F** Capteurs de surveillance de l'habitacle
Voir page 256.
- G** Toit ouvrant
Voir page 78.
- H** Commande d'ouverture de porte de garage / HomeLink[®]
Voir page 251.
- I** Éclairage d'orientation
Voir page 89.
- J** Éclairage intérieur avant
Voir page 88.
- K** Éclairage intérieur en cas d'ouverture de porte
Voir page 89.

SCI-017

Partie arrière

- A** Éclairage intérieur / Spot de lecture
Voir page 88.
- B** Poignée de porte
Voir page 24.
- C** Buses d'air
Voir page 70.
- D** Réglage des sièges
Voir page 34.
- E** Verrouillage centralisé
Voir page 22.
- F** Climatisation
Voir page 59.
- G** Porte-boissons / Porte-gobelet
Voir page 224.
- H** Cendrier
Voir page 225.
- I** Lève-vitres / Store pare-soleil de vitre
arrière latérale
Voir page 75.

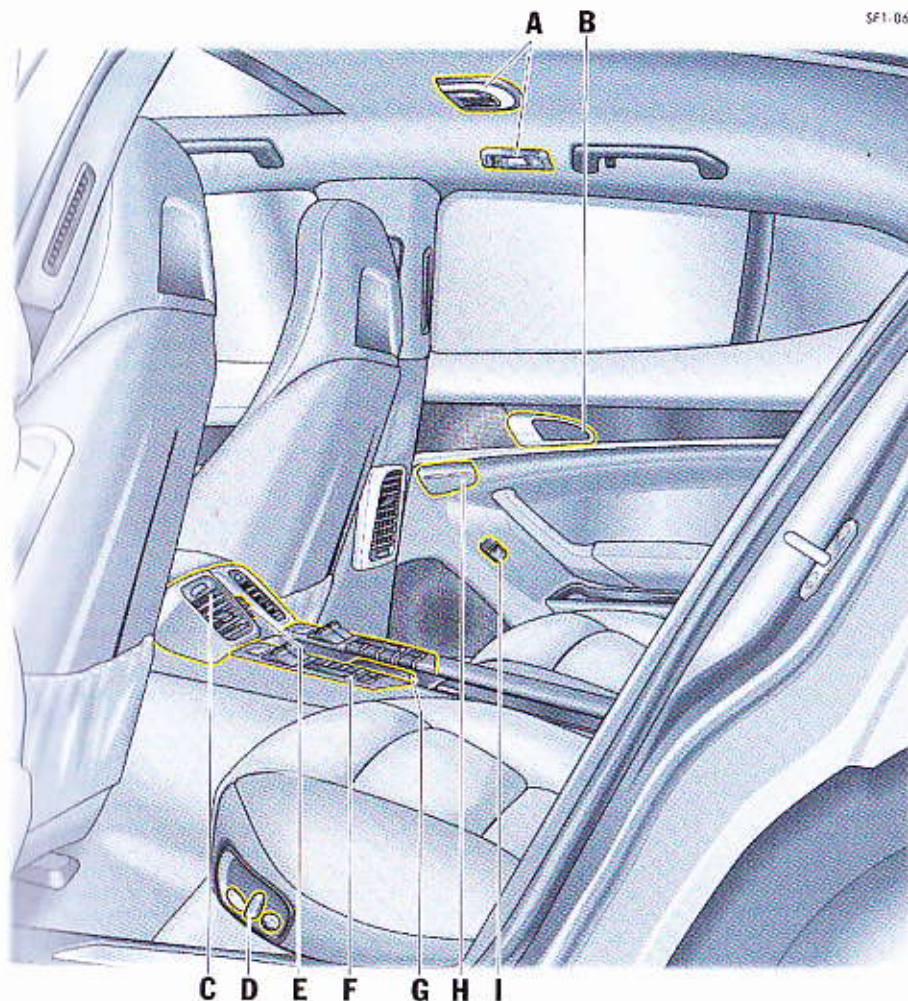

C D E F G H I

Panneau de commande arrière (climatisation 4 zones)

A Mode A/C MAX (Panamera Executive)
Voir page 66.

B Écran de la climatisation
(côté gauche / côté droit)

C Réglage de la température
(côté gauche / côté droit)
Voir page 62.

D Réglage du débit d'air
(côté gauche / côté droit)
Voir page 63.

E Air dirigé vers les buses de portes
et la buse centrale
(côté gauche / côté droit)

Voir page 63.

F Mode AUTO (côté gauche / côté droit)
Voir page 61.

G Air dirigé vers les buses de portes,
la buse centrale et vers le plancher
(côté gauche / côté droit)

Voir page 63.

H Air dirigé vers les buses de portes
et le plancher (côté gauche / côté droit)
Voir page 63.

I Mode SYNC (reprise des réglages de la
climatisation arrière droite pour l'ensemble
du véhicule) (Panamera Executive)
Voir page 68.

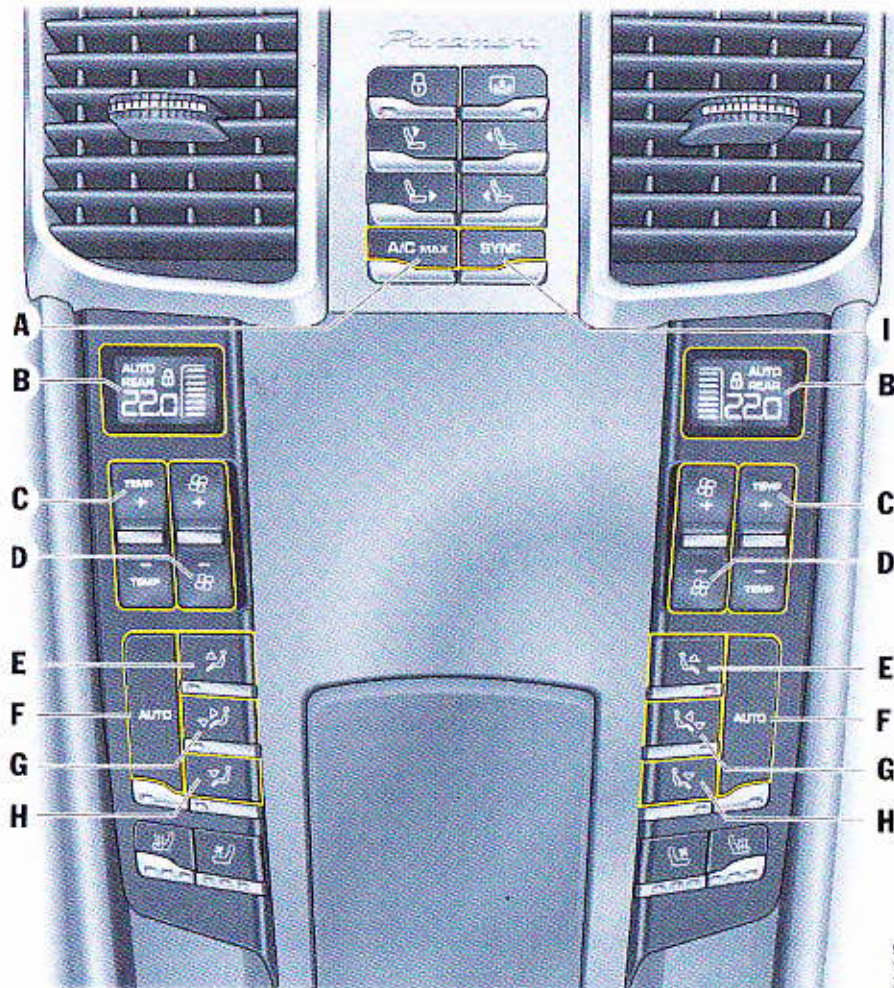

811145

Ouverture et fermeture

Récapitulatif – Ouverture et	
fermeture de l'extérieur	14
Ouverture et fermeture de l'extérieur	15
Hayon arrière automatique	18
Ouverture et fermeture de l'intérieur	22
Ouverture et fermeture du capot moteur	25
Anomalies d'ouverture et de fermeture.....	26
Remarques relatives à la clé du véhicule	
et au verrouillage centralisé	29

Récapitulatif – Ouverture et fermeture de l'extérieur

L'option Porsche Entry & Drive est reconnaissable aux touches **A** dans les poignées des portes.

Ce récapitulatif ne se substitue pas aux descriptions que vous trouverez au chapitre « OUVERTURE ET FERMETURE DE L'EXTÉRIEUR ».

En particulier, il ne remplace pas les mises en garde qui y figurent.



Clés du véhicule

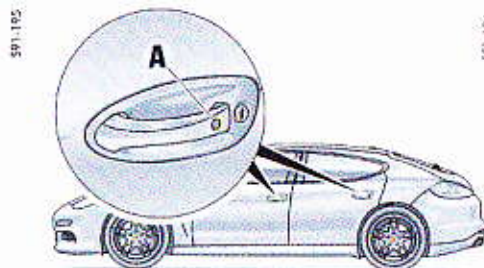

Porsche Entry & Drive

Ce que je veux

Déverrouiller le véhicule

Ce que je dois faire

Avec la clé du véhicule :

Appuyez sur la touche  de la clé du véhicule.

Avec Porsche Entry & Drive :

Saisissez la poignée de la porte.

Le résultat

Les feux de détresse clignotent 1 fois.
Les portes peuvent être ouvertes.

Verrouiller le véhicule

Avec la clé du véhicule :

Appuyez sur la touche  de la clé du véhicule.

Avec Porsche Entry & Drive :

Appuyez sur la touche **A** dans la poignée de la porte.

Les feux de détresse clignotent 2 fois.
Les portes sont verrouillées.

Verrouiller le véhicule quand des personnes / animaux restent dans le véhicule

(désactivation de l'alarme volumétrique du système d'alarme)

Avec la clé du véhicule :

Appuyez deux fois sur la touche  de la clé du véhicule (en l'espace d'env. 2 secondes).

Avec Porsche Entry & Drive :

Appuyez deux fois sur la touche **A** dans la poignée de la porte (en l'espace d'env. 2 secondes).

Les feux de détresse clignotent 1 fois de manière prolongée.

Les portes sont verrouillées mais peuvent néanmoins être ouvertes de l'intérieur en tirant sur la poignée intérieure.

Désactiver le signal d'alarme

Appuyez sur la touche  de la clé du véhicule.

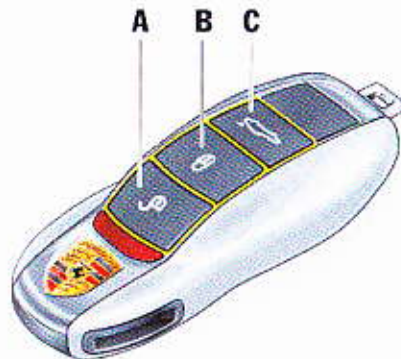

- A - Déverrouillage du véhicule
 B - Verrouillage du véhicule
 C - Déverrouillage du hayon arrière et des portières

Ouverture et fermeture de l'extérieur

En fonction de l'équipement de votre véhicule, vous avez la possibilité d'ouvrir et de refermer votre véhicule avec la clé, ou de verrouiller et déverrouiller sans clé grâce au système Porsche Entry & Drive.

i Information

Ce chapitre décrit les réglages usine du véhicule. L'écran multifonction du combiné d'instruments vous permet de modifier ces réglages et de les mémoriser sur la clé du véhicule voulue (pour les véhicules équipés du pack Mémoire Confort). Pour plus d'informations sur l'adaptation des réglages d'ouverture et de verrouillage :

- ▷ Reportez-vous au chapitre « RÉGLAGES DU VERROUILLAGE » à la page 128.

i Information

Si vous déverrouillez la porte conducteur avec la clé de secours dans la serrure, vous devez mettre le contact (position **1** du contacteur d'allumage) dans les 10 secondes qui suivent l'ouverture de la porte de manière à ne pas déclencher l'alarme. Les autres portes du véhicule restent verrouillées. Le véhicule se verrouille automatiquement au bout de 30 secondes si vous n'ouvrez pas la porte conducteur.

Pour plus d'informations sur le déverrouillage du véhicule avec la clé de secours :

- ▷ Reportez-vous au chapitre « IMPOSSIBLE DE DÉVERROUILLER LE VÉHICULE » à la page 27.

Avec la clé

Pour verrouiller et déverrouiller le véhicule, utilisez les touches intégrées à la clé du véhicule.

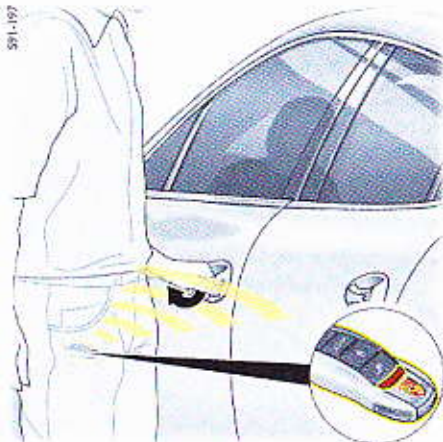

Avec Porsche Entry & Drive

Pour les véhicules équipés du Porsche Entry & Drive, vous pouvez déverrouiller, verrouiller et démarrer votre véhicule sans sortir la clé de votre poche.

Il vous suffit d'avoir la clé sur vous, par exemple dans la poche de votre pantalon.

i Information

Afin de ne pas perturber le système Porsche Entry & Drive, il est recommandé de ne pas conserver la clé du véhicule avec des appareils électroniques activés (p. ex. téléphone portable, tablette, carte du conducteur (Driver Card) / télécommande (Remote Keypad) (Porsche Vehicle Tracking System)).

- ▷ Reportez-vous au chapitre « ANOMALIES D'OUVERTURE ET DE FERMETURE » à la page 26.

i Information

Le véhicule est verrouillé automatiquement 30 secondes après avoir été déverrouillé si vous n'avez ouvert ni hayon arrière ni aucune porte. Le système d'alarme s'active. L'alarme volumétrique et le capteur d'inclinaison sont désactivés (fonctionnement restreint du système antivol) après le reverrouillage automatique du véhicule.

Les portes peuvent ainsi être ouvertes de l'intérieur en tirant sur la poignée de porte.

- ▷ Informez les personnes restées à l'intérieur du véhicule que l'ouverture de la porte déclenche l'alarme.

L'alarme volumétrique et le capteur d'inclinaison se réactivent quand vous reverrouillez le véhicule.

Règlage du déverrouillage des portes

Vous pouvez effectuer le réglage permettant de déverrouiller uniquement la porte conducteur et le hayon arrière, ou bien toutes les portes lorsque vous ouvrez le véhicule.

Vous pouvez déverrouiller toutes les portes indépendamment de ce réglage.

- ▷ Appuyez deux fois sur la touche  de la clé du véhicule en l'espace d'env. 5 secondes.

Pour plus d'informations sur l'adaptation des réglages d'ouverture et de verrouillage :

- ▷ Reportez-vous au chapitre « RÉGLAGES DU VERROUILLAGE » à la page 128.



Déverrouillez à l'aide de la clé du véhicule.

1. Appuyez sur la touche .
Les feux de détresse clignotent 1 fois.
Les portes sont déverrouillées.
2. Tirez sur la poignée de la porte.

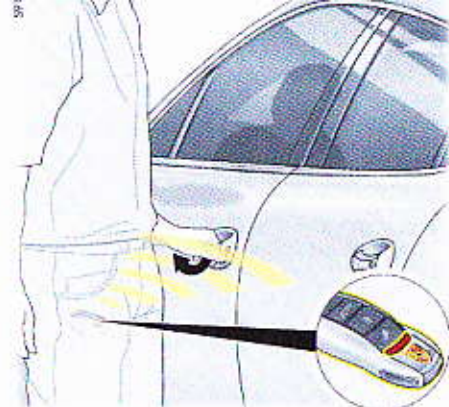

Déverrouillage avec Porsche Entry & Drive (sans clé)

Vous avez la possibilité de déverrouiller la porte correspondante si vous vous trouvez à proximité du véhicule (côté conducteur ou passager) que vous souhaitez ouvrir avec la clé.

1. Saisissez la poignée de la porte.
Les feux de détresse clignotent 1 fois.
Les portes sont déverrouillées.
2. Tirez sur la poignée de la porte.

Portières à ouverture et fermeture sans positions d'arrêt

Votre véhicule est équipé de portières à ouverture et fermeture sans positions d'arrêt. Les 4 portières du véhicule s'arrêtent dans chaque position d'ouverture.

1. Ouvrez la portière et maintenez-la dans la position souhaitée pendant 1 seconde env.

i Information

Il est nécessaire d'exercer un peu plus de force pour débloquer la portière de sa position d'arrêt.



Verrouillez les portes

⚠ AVERTISSEMENT Verrouillage des portes de l'extérieur

En cas de verrouillage du véhicule de l'extérieur, aucune personne ni aucun animal ne doit rester dans le véhicule, les portes et les fenêtres ne pouvant pas être ouvertes de l'intérieur. Les portes verrouillées compliquent l'accès des secours à l'habitacle en cas d'urgence.

1. Veillez à ce qu'aucune personne ni aucun animal ne se trouve dans le véhicule lors du verrouillage de celui-ci.

Verrouillage à l'aide de la clé du véhicule.

1. Fermez la porte.
2. Appuyez 1 fois sur la touche .
Les feux de détresse clignotent 2 fois.
Les portes ne peuvent être ouvertes ni de l'intérieur, ni de l'extérieur.
ou
Si des personnes ou des animaux restent à l'intérieur du véhicule, appuyez deux fois sur la touche .
Les feux de détresse clignotent 1 fois de manière prolongée.

Les portes peuvent être ouvertes de l'intérieur en tirant sur la poignée de porte.

3. Informez les personnes restées à l'intérieur du véhicule que l'ouverture de la porte déclenche l'alarme.

i Information

- Si la portière côté conducteur n'est pas correctement fermée, le véhicule ne peut pas être verrouillé.
Les feux de détresse signalent que l'opération de verrouillage a réussi uniquement lorsque toutes les portes, le capot moteur et le hayon arrière sont fermés.
- Si le véhicule est verrouillé avec simplement la porte conducteur fermée, le véhicule est préverrouillé. Veillez à conserver la clé du véhicule à l'extérieur du véhicule lors de la fermeture des portes restées ouvertes et / ou du hayon arrière.
Si la clé du véhicule reste à l'intérieur du véhicule, le véhicule ne pourra être déverrouillé qu'avec la deuxième clé.

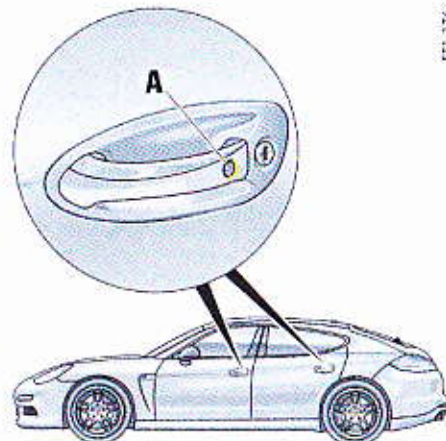

Verrouillage avec Porsche Entry & Drive (sans clé)

Vous devez avoir la clé du véhicule sur vous.

1. Fermez la porte.
2. Appuyez sur le bouton de verrouillage centralisé **A** dans la poignée de la porte. Les feux de détresse clignotent 2 fois. Les portes ne peuvent être ouvertes ni de l'intérieur, ni de l'extérieur.
ou
Si des personnes ou des animaux restent à l'intérieur du véhicule, appuyez deux fois sur le bouton de verrouillage centralisé **A** dans la poignée de la porte. Les feux de détresse clignotent 1 fois de manière prolongée. Les portes peuvent être ouvertes de l'intérieur en tirant sur la poignée de porte.
3. Informez les personnes restées à l'intérieur du véhicule que l'ouverture de la porte déclenche l'alarme.



Information

- Si une porte ou le hayon arrière n'est pas correctement fermé, le véhicule ne peut pas être verrouillé. Un signal sonore est émis dans l'habitacle et un message d'avertissement apparaît à l'écran multifonction.
- La clé du véhicule doit être en dehors du véhicule lors du verrouillage des portes, sinon elles ne seront pas verrouillées.
- Si la clé du véhicule se trouve hors de portée, il devient impossible d'ouvrir les portes après leur verrouillage.

Hayon arrière automatique

Ouverture et fermeture automatiques du hayon arrière



DANGER Inhalation de gaz d'échappement toxiques

Des gaz d'échappement toxiques peuvent pénétrer dans l'habitacle si le hayon arrière est ouvert et que le moteur tourne.

- ▷ Maintenez toujours le hayon arrière fermé quand le moteur tourne.



AVERTISSEMENT Ouverture ou fermeture non contrôlée du hayon automatique

- ▷ N'ouvrez et ne fermez le hayon arrière que lorsque le véhicule est à l'arrêt.
- ▷ N'ouvrez et ne fermez le hayon arrière que lorsqu'aucune personne, aucun animal ou aucun objet ne se trouve dans sa zone de déplacement.
- ▷ Observez systématiquement le processus d'ouverture ou de fermeture afin de pouvoir intervenir à tout moment en cas de danger.

Pour plus d'informations sur l'interruption du processus d'ouverture et de fermeture :

- ▷ Reportez-vous au chapitre « INTERRUPTION DU PROCESSUS D'OUVERTURE OU DE FERMETURE EN CAS DE DANGER » à la page 21.

AVIS

- Risque de dommages dû à l'ouverture ou à la fermeture non contrôlée du hayon arrière. Lors de l'ouverture ou de la fermeture, le hayon risque de buter contre le plafond du garage ou contre un chargement ressortant du système de transport sur toit ou du coffre.
- ▷ Veillez à conserver un espace libre suffisant derrière et au-dessus du véhicule (p. ex. systèmes de transport sur toit, plafond de garage).
 - ▷ Ne laissez pas le chargement dépasser au-dessus ou en dehors du coffre.

AVIS

Risque de dommages au niveau du hayon arrière dû à la poursuite non contrôlée de l'ouverture du hayon lorsque le couvre-bagages n'est pas accroché.

Si le couvre-bagages n'est pas accroché au hayon arrière, celui-ci continue de monter lentement, même après l'arrêt automatique, risquant de buter contre le plafond du garage ou contre un système de transport monté sur le toit.

- ▷ Utilisez le hayon automatique uniquement si le couvre-bagages y est accroché.



Information

- Les portes du véhicule sont également déverrouillées après le déverrouillage du hayon arrière.
- Le véhicule se reverrouille automatiquement 30 secondes après avoir été déverrouillé si vous n'avez ouvert ni le hayon arrière ni aucune porte.

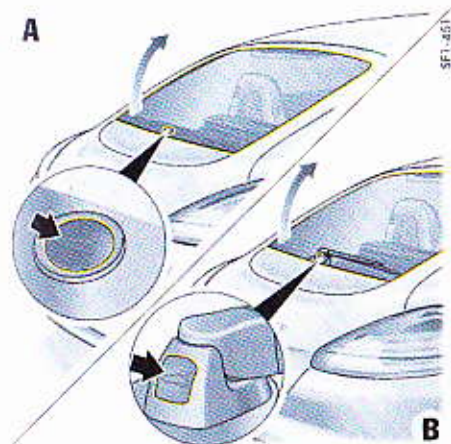

Ouverture automatique du hayon arrière

i Information

Le hayon arrière s'ouvre jusqu'à la hauteur d'ouverture réglée.

Il existe **trois** variantes d'ouverture du hayon arrière :

Variante 1

- ▷ Appuyez sur le bouton (**flèche**).
En fonction de l'équipement du véhicule, la touche se trouve au niveau de la lunette arrière **A** ou de l'essuie-glace arrière **B**.
Le hayon arrière s'ouvre automatiquement. Dans ce cas, le véhicule doit être déverrouillé. Pour les véhicules avec l'option Porsche Entry & Drive, le véhicule ne doit pas être déverrouillé. Il vous suffit d'avoir la clé sur vous, par exemple dans la poche de votre pantalon.



Variante 2

- ▷ Lorsque le contact est coupé,  appuyez pendant env. 1 seconde sur la touche de la clé du véhicule.
Si le véhicule est verrouillé, après déverrouillage du hayon, la porte du conducteur ou l'ensemble du véhicule se déverrouille, selon les réglages réalisés à l'écran multifonction.

Pour plus d'informations sur les réglages du verrouillage et du déverrouillage à l'écran multifonction :

- ▷ Reportez-vous au chapitre « RÉGLAGES DU VERROUILLAGE » à la page 128.

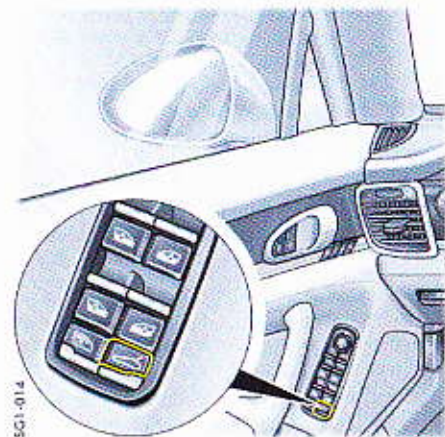

Variante 3

- ▷ Appuyez sur le bouton  dans la porte du conducteur.

i Information

Lorsque vous tractez une remorque, vous ne pouvez ouvrir le hayon arrière qu'au moyen de la touche du hayon arrière.

Fermeture automatique du hayon arrière

⚠ ATTENTION

Fermeture automatique

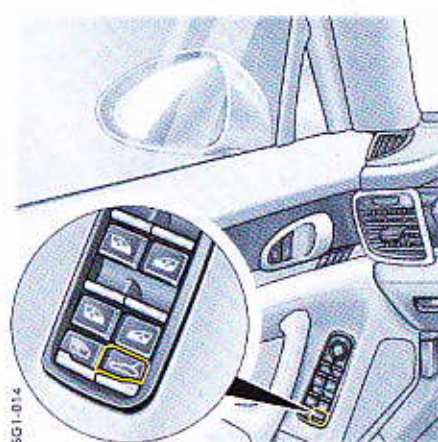

Après son abaissement, le hayon s'enclenche automatiquement dans la serrure.

- ▷ Attention à ne pas mettre les doigts sous le hayon.
- ▷ Attention à ne pas mettre des objets ou des parties du corps au niveau des pièces mobiles (pêne dans la serrure) du système de fermeture électrique.
- ▷ Ne laissez pas d'enfants sans surveillance dans le véhicule.



Il existe **deux** variantes de fermeture du hayon arrière :

Variante 1

1. Lorsque le contact est mis, maintenez le bouton  enfoncé dans la porte du conducteur.
Un signal sonore retentit et le hayon arrière se ferme.
2. Appuyez 1 fois sur la touche  de la clé du véhicule.
Le véhicule est verrouillé.

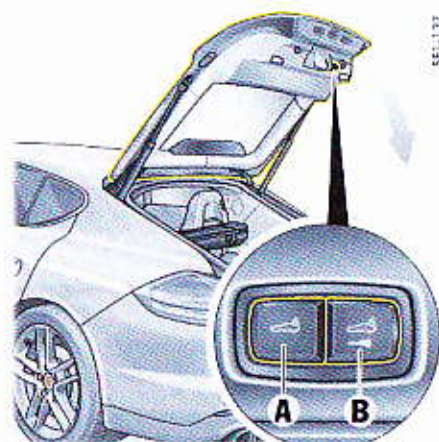

- A - Fermeture automatique du hayon arrière
- B - Fermeture et verrouillage automatiques du hayon arrière avec Porsche Entry & Drive

Variante 2

- ▷ Veillez à ce que votre chargement ne dépasse pas du hayon arrière lorsque vous fermez celui-ci, car sinon le processus est interrompu et le hayon arrière s'ouvre de nouveau d'env. 1 cm.

 1. Actionnez le bouton **A** dans la garniture du hayon arrière.
Le hayon est fermé.
 2. Appuyez 1 fois sur la touche  de la clé du véhicule.
Le véhicule est verrouillé.

Fermeture et verrouillage automatiques du hayon arrière avec Porsche Entry & Drive

- Actionnez le bouton **B** dans la garniture du hayon arrière.
Le hayon arrière est fermé et le véhicule est verrouillé.

Pour la fermeture automatique du hayon arrière et le verrouillage du véhicule, la clé du véhicule doit :
se trouver à l'arrière **et**
en dehors du véhicule.

Si ces conditions ne sont pas remplies, un message d'avertissement s'affiche à l'écran multifonction du combiné d'instruments.

Pour plus d'informations sur les messages d'avertissement de l'écran multifonction :

- Reportez-vous au chapitre « RÉCAPITULATIF DES MESSAGES D'AVERTISSEMENT ET D'INFORMATION » à la page 134.



Information

Sur les véhicules équipés du Porsche Entry & Drive, il devient impossible d'ouvrir le hayon arrière quand la clé du véhicule est hors de portée de la télécommande.



Information

Si vous avez laissé la clé du véhicule à l'intérieur du véhicule après avoir actionné la touche de verrouillage **B**, le hayon arrière se ferme automatiquement et un signal sonore retentit. Le véhicule n'est pas verrouillé.

Interruption du processus d'ouverture ou de fermeture en cas de danger

Le processus d'ouverture ou de fermeture s'interrompt immédiatement si vous :

- appuyez sur la touche  de la clé du véhicule

ou

appuyez sur le bouton  dans la porte du conducteur

ou

appuyez sur le bouton **A** ou **B** dans la garniture du hayon arrière

ou

appuyez brièvement sur le bouton de déverrouillage au niveau du hayon arrière.

Vous pouvez relancer le processus automatique à tout moment en actionnant le bouton correspondant.

Détection d'obstacle lors de l'ouverture

Si l'ouverture du hayon arrière est entravée par un obstacle, il s'arrête. Un signal sonore retentit. Une fois l'obstacle retiré, il est possible de reprendre le processus d'ouverture si vous :

- appuyez sur la touche  de la clé du véhicule

ou

appuyez sur le bouton  dans la porte du conducteur

ou

appuyez sur le bouton de déverrouillage au niveau du hayon arrière.

Détection d'obstacle lors de la fermeture

Si la fermeture du hayon arrière est entravée par un obstacle, le processus s'arrête.

Un signal sonore retentit et le hayon arrière se rouvre d'env. 1 cm.

Une fois l'obstacle retiré, vous pouvez actionner le bouton dans la garniture pour fermer le hayon arrière.

Arrêt automatique en cas de mouvement involontaire du hayon arrière

Si le hayon arrière s'abaisse de lui-même directement après le processus d'ouverture, par exemple en raison du poids généré par une couche de neige, il est freiné électriquement et de brefs signaux sonores retentissent tant que le hayon est en mouvement.

- Maintenez le hayon arrière immobile pendant env. 1 seconde.

La fonction de freinage est désactivée.

Réglage de la hauteur d'ouverture du hayon arrière

Vous pouvez régler individuellement la hauteur d'ouverture du hayon arrière afin, par exemple, qu'il ne heurte pas le plafond de votre garage. Pour les véhicules avec régulation de la hauteur de caisse, la hauteur du véhicule varie en fonction du réglage.

- ▷ Sur les véhicules équipés de la régulation de la hauteur de caisse, réglez toujours le hayon arrière avec la caisse au niveau le plus haut afin qu'il ne puisse pas entrer en contact avec le plafond du garage par inadvertance, par exemple.

AVIS

Risque de dommages au niveau du hayon dû à la poursuite non contrôlée de l'ouverture de ce dernier.

Si le couvre-bagages n'est pas accroché au hayon arrière, celui-ci continue de monter lentement, même après l'arrêt automatique, risquant de buter contre le plafond du garage ou contre un système de transport monté sur le toit.

- ▷ Utilisez le hayon automatique uniquement si le couvre-bagages y est accroché.

1. Placez-vous derrière le véhicule et ouvrez le hayon arrière.
2. Avec la touche  de la clé du véhicule, arrêtez le processus d'ouverture automatique aux 2/3 env. de la hauteur d'ouverture.
3. Remontez le hayon arrière à la main de manière à obtenir la hauteur d'ouverture souhaitée. Veillez à conserver une distance suffisante avec un éventuel obstacle.

4. Appuyez sur le bouton **A** de la garniture de hayon arrière pendant env. 3 secondes. Un signal sonore de confirmation retentit. La hauteur d'ouverture du hayon arrière est maintenant programmée.

Vous pouvez maintenant fermer le hayon arrière en appuyant sur le bouton.

Ce réglage ne peut pas être supprimé. Si vous avez besoin de régler de nouveau la hauteur, répétez les points 1 à 4 de cette procédure.

Dysfonctionnement de l'entraînement du hayon arrière

La fonction automatique n'est pas active si la tension de la batterie du véhicule est trop faible. Lorsque vous actionnez un bouton, la serrure du hayon arrière se déverrouille et trois signaux sonores brefs retentissent. Le hayon arrière peut alors être ouvert entièrement à la main.

- ▷ Rechargez la batterie du véhicule.

Actionnement de secours du hayon arrière

Si le processus d'ouverture / de fermeture automatique est interrompu en raison d'une défaillance :

- ▷ Fermez ou ouvrez le hayon arrière à la main.

Protection contre les surcharges

Si une sollicitation trop importante est détectée au niveau de l'entraînement du hayon arrière, trois brefs signaux d'avertissement retentissent. La fonction automatique du hayon arrière n'est pas disponible pendant env. 30 secondes.

Ouverture et fermeture de l'intérieur

Ce chapitre décrit les réglages usine du véhicule. L'écran multifonction du combiné d'instruments vous permet de modifier ces réglages et de les mémoriser sur la clé du véhicule voulue (pour les véhicules équipés du pack Mémoire Confort). Pour plus d'informations sur l'adaptation des réglages d'ouverture et de verrouillage :

- ▷ Reportez-vous au chapitre « RÉGLAGES DU VERROUILLAGE » à la page 128.

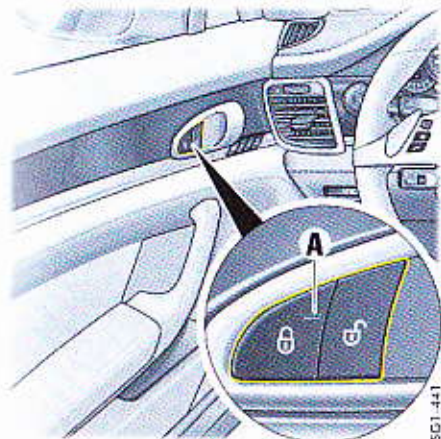

SG1-441

Bouton de verrouillage centralisé dans la garniture de porte

Verrouillage des portes

Condition

Toutes les portes et le hayon arrière sont bien fermés.

- ▷ Appuyez sur le bouton de verrouillage centralisé  dans la garniture de porte. Lorsque le contact est mis, le voyant de contrôle **A** s'allume au niveau du bouton de fermeture centralisée dans la garniture de porte.

Toutes les portes du véhicule ainsi que le hayon arrière sont verrouillés. Vous pouvez ouvrir les portes en tirant sur la poignée intérieure.

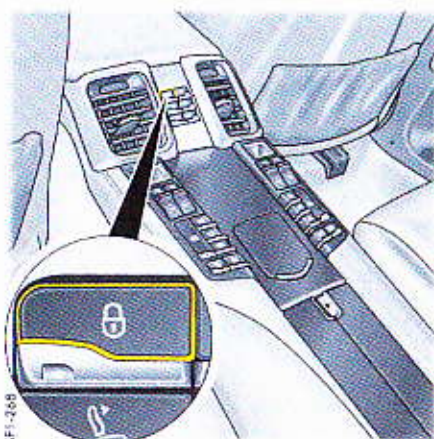

SF1-268

Bouton de verrouillage centralisé arrière

Automatique avec Auto Lock

Lorsque votre vitesse dépasse env. 5 km/h, le véhicule se verrouille automatiquement si cette fonction est activée.

Pour plus d'informations sur l'adaptation des réglages d'ouverture et de verrouillage :

- ▷ Reportez-vous au chapitre « RÉGLAGES DU VERROUILLAGE » à la page 128.

/ Déverrouillage des portes

- ▷ Appuyer sur le bouton de verrouillage centralisé  dans la garniture de porte. Le voyant de contrôle **A** s'éteint au niveau du bouton de verrouillage centralisé dans la garniture de porte.

Toutes les portes du véhicule ainsi que le hayon arrière sont déverrouillés.

Automatique avec Auto Unlock

Véhicules **sans** Porsche Entry & Drive : Lorsque vous retirez la clé du véhicule, le véhicule se déverrouille automatiquement.

Véhicules **avec** Porsche Entry & Drive : Lorsque vous ouvrez la porte du conducteur une fois le contact coupé, le véhicule est automatiquement déverrouillé.

Information

Il n'est pas possible de déverrouiller le véhicule à l'aide de la touche de verrouillage centralisé si vous l'avez verrouillé à l'aide de la clé du véhicule ou de la clé de secours.

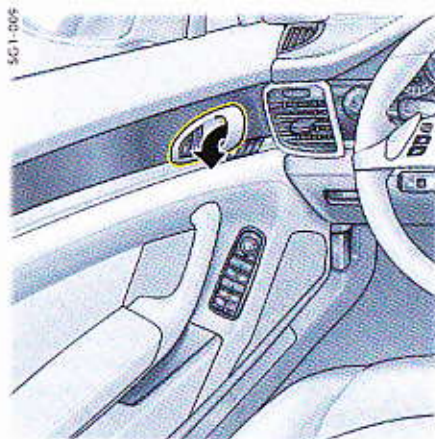

Ouverture des portes

- ▷ Tirez sur la poignée de la porte (flèche).



Information

Il est impossible d'ouvrir les portes de l'intérieur si vous avez verrouillé le véhicule en appuyant une fois sur la touche  située sur la clé du véhicule ou, sur les véhicules équipés du Porsche Entry & Drive, sur la poignée de porte.

Fermeture des portes (véhicules dotés du Softclose)

Les véhicules dotés du Softclose disposent d'une assistance de fermeture électrique pour les quatre portières.

- ▷ Appuyez ou tirez légèrement sur la porte pour l'enclencher dans la serrure. La porte s'enclenche automatiquement.

⚠ ATTENTION

Fermeture automatique

- Après son actionnement, la porte s'enclenche automatiquement dans la serrure.
- ▷ Attention à ne pas mettre les doigts entre la porte et les parties fixes du véhicule.
 - ▷ Attention à ne pas mettre des objets ou des parties du corps au niveau des pièces mobiles (pêne dans la serrure) du système de fermeture électrique.
 - ▷ Ne laissez pas d'enfants sans surveillance dans le véhicule.

Interruption du processus d'enclenchement en cas de danger

- ▷ De l'intérieur, tirez sur la poignée de la porte ou De l'extérieur, tirez sur la poignée de la porte Le processus d'enclenchement s'interrompt immédiatement.

En cas de défaillance de l'assistance de fermeture

- ▷ Appuyez ou tirez manuellement sur la porte pour l'enclencher dans la serrure.

Sécurisation des portes arrière

Vous pouvez bloquer les portes arrière pour éviter l'ouverture de l'intérieur en cas d'actionnement involontaire de la poignée de porte.

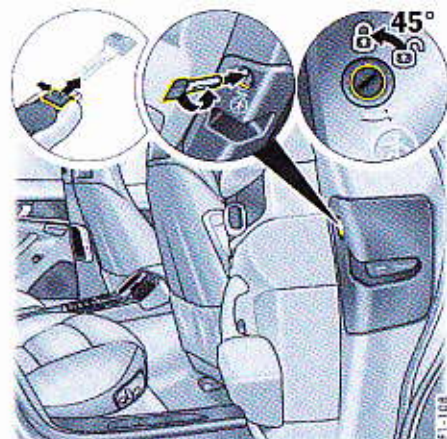

Sécurité enfants porte arrière droite

Activation et désactivation de la sécurité enfants sur les véhicules non dotés du Softclose

- La sécurité enfants se trouve au niveau de la serrure des portes arrière. Quand la sécurité enfants est activée, les portes ne peuvent pas être ouvertes de l'intérieur.
- ▷ Pour **verrouiller** : tournez la sécurité enfants à l'aide de la clé de secours d'env. 45° dans le sens inverse des aiguilles d'une montre pour la porte arrière droite et d'env. 45° dans le sens des aiguilles d'une montre pour la porte arrière gauche. Lorsque la sécurité enfants est activée, le barillet se trouve en position verticale.
 - ▷ Pour **déverrouiller** : tournez la sécurité enfants à l'aide de la clé de secours d'env. 45° dans le sens des aiguilles d'une montre pour la porte arrière droite et d'env. 45° dans le sens inverse des aiguilles d'une montre pour la porte arrière gauche.

Pour plus d'informations sur la clé de secours :

- ▷ Reportez-vous au chapitre « CLÉ DE SECOURS » à la page 30.

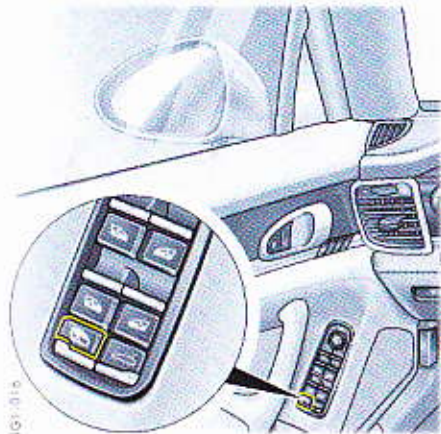

Activation et désactivation de la sécurité enfants sur les véhicules dotés du Softclose

La sécurité enfants est activée avec la sécurité anti-jeu.

- ▷ Actionnez le commutateur de sécurité . Si la sécurité enfants est active, le voyant de contrôle correspondant est allumé dans le commutateur de sécurité.

Information

Si la sécurité enfants est activée, les boutons de lève-vitres des portes arrière ainsi que le panneau de commande de la console centrale arrière, à l'exception du bouton de verrouillage centralisé, sont également verrouillés.

En cas de défaillance de la sécurité enfants, un message d'avertissement s'affiche à l'écran multifonction du combiné d'instruments.

Pour plus d'informations sur les messages d'avertissement de l'écran multifonction :

- ▷ Reportez-vous au chapitre « RÉCAPITULATIF DES MESSAGES D'AVERTISSEMENT ET D'INFORMATION » à la page 134.

Ouverture et fermeture du capot moteur

Ouverture

AVIS

Risque de détérioration du capot moteur ou des essuie-glaces

Si les essuie-glaces se trouvent en position rabattus vers l'avant lors de l'ouverture du capot moteur, ils risquent d'être endommagés ou d'endommager le capot moteur.

- ▷ Vérifiez que les essuie-glaces ne sont pas rabattus vers l'avant lorsque vous ouvrez le capot moteur.
- ▷ Avant d'ouvrir le capot moteur, désactivez toujours les essuie-glaces (position **0**).

Pour plus d'informations sur les essuie-glaces :

- ▷ Reportez-vous au chapitre « ESSUIE-GLACES AVANT ET LAVE-PHARES » à la page 91.

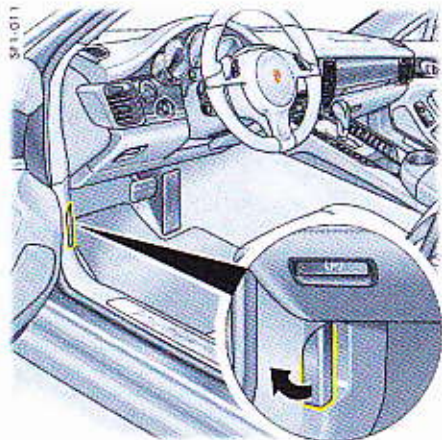

1. Ouvrez la porte côté conducteur.
2. Tirez sur le levier de déverrouillage (flèche). Le capot moteur est déverrouillé.



3. Actionnez la poignée de déverrouillage (flèche).
4. Ouvrez entièrement le capot moteur.

Fermeture

1. Abaissez le capot et laissez-le retomber dans la serrure en l'accompagnant. Si nécessaire, appuyez sur le capot, dans la zone de la serrure, avec la paume de la main.
2. Vérifiez si le capot est correctement enclenché dans la serrure et si le levier de déverrouillage a retrouvé sa position initiale.

Si le capot n'est pas bien fermé, un message s'affiche à l'écran multifonction du combiné d'instruments lorsque le véhicule roule.

Anomalies d'ouverture et de fermeture

Actionnement de secours du hayon arrière

Si vous ne pouvez pas ouvrir le hayon à l'aide de la clé du véhicule (p. ex. quand la pile de la télécommande est déchargée), vous devez procéder à un actionnement de secours :

1. Déverrouillez et ouvrez la porte du conducteur à l'aide de la clé de secours.
2. Mettez le contact dans les 10 secondes qui suivent, de manière à ne pas déclencher l'alarme.
3. Appuyez sur la touche de verrouillage centralisé dans la garniture de porte à l'avant ou dans la console centrale à l'arrière.

Le hayon arrière est déverrouillé et peut être ouvert à l'aide du bouton.

Pour plus d'informations sur la clé de secours :

- ▷ Reportez-vous au chapitre « CLÉ DE SECOURS » à la page 30.

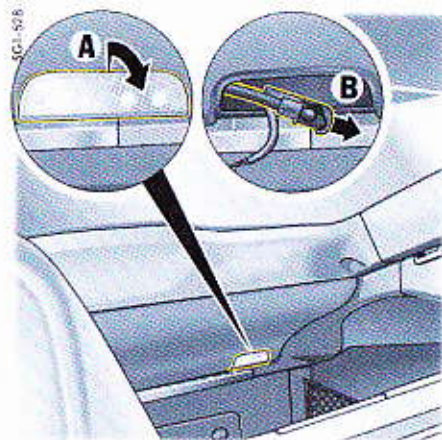

Si vous ne pouvez toujours pas ouvrir le hayon (p. ex. quand la batterie du véhicule est déchargée), vous devez procéder à un actionnement de secours :

1. Rabattez les dossiers de sièges arrière.
- ▷ Reportez-vous au chapitre « RABATTEMENT ET REDRESSEMENT DES SIÈGES ARRIÈRE » à la page 229.
2. Allez dans le coffre en passant au-dessus des sièges rabattus.
3. Déclipsez l'éclairage à l'intérieur du hayon arrière **A** dans le sens du déplacement. Le câble de déverrouillage d'urgence pour ouvrir le hayon arrière est situé dans la garniture au-dessus de l'éclairage.
4. Actionnez le câble du déverrouillage d'urgence **B** dans le sens de la flèche. Le déverrouillage doit être audible. Le hayon arrière se laisse maintenant ouvrir à la main.
5. Clipsez le câble du déverrouillage d'urgence **B** dans le support près l'éclairage.

Une seule porte se déverrouille

Le réglage du verrouillage et du déverrouillage des portes et du hayon arrière a été modifié dans l'écran multifonction du combiné d'instruments.

Vous pouvez ouvrir toutes les portes indépendamment de ce réglage.

- ▶ Appuyez deux fois sur la touche  de la clé du véhicule en l'espace d'env. 5 secondes.

Impossible de déverrouiller le véhicule

Il est possible que la télécommande de la clé du véhicule

- soit entravée dans son fonctionnement par des ondes radio (ainsi que le contact radio entre la télécommande et le véhicule pour Porsche Entry & Drive),
- soit en panne suite à un défaut,
- contienne une pile de clé déchargée.
Reportez-vous au chapitre « REMPLACEMENT DE LA PILE DE LA CLÉ DU VÉHICULE (TÉLÉCOMMANDE) » à la page 310.
- ▶ Veillez à ne pas conserver la clé du véhicule avec des appareils électroniques activés (p. ex. téléphone portable, tablette, câble de chargement, carte du conducteur (Driver Card) / télécommande (Remote Keypad) (Porsche Vehicle Tracking System)). Changez éventuellement le lieu de rangement de la clé du véhicule.
- ▶ Si le véhicule ne peut toujours pas être ouvert, tenez la télécommande au niveau de la lunette arrière, en haut au centre, et appuyez sur la touche .

Déverrouillage du véhicule à l'aide de la clé de secours

1. Déverrouillez et ouvrez la porte du conducteur à l'aide de la clé de secours extraite de la télécommande.
Pour plus d'informations sur la clé de secours : Reportez-vous au chapitre « CLÉ DE SECOURS » à la page 30.
2. Mettez le contact dans les 10 secondes qui suivent, de manière à ne pas déclencher l'alarme.

Impossible de mettre le contact (autre procédure pour les véhicules avec l'option Porsche Entry & Drive)

S'il n'est pas possible de mettre le contact ou de démarrer le moteur, le message « **Attention Aucune clé trouvée dans le véhicule** » s'affiche à l'écran multifonction.

1. Veillez à ne pas conserver la clé du véhicule avec des appareils électroniques activés (p. ex. téléphone portable, tablette, carte du conducteur (Driver Card) / télécommande (Remote Keypad) (Porsche Vehicle Tracking System)). Changez éventuellement le lieu de rangement de la clé du véhicule.
2. S'il est toujours impossible de mettre le contact, tournez le module en position **O** du contacteur d'allumage.
3. Démarrez à nouveau le moteur.
S'il est impossible de démarrer le moteur, le message « **Attention Aucune clé trouvée dans le véhicule** » apparaît de nouveau. Après env. 1 seconde, le message « **Tourner la manette à gauche, retirer, insérer la clé** » apparaît.
4. Tournez le module en position **O** du contacteur d'allumage et le retirer.
Mettez le contact avec la clé de contact (pas la clé de secours).

Impossible de verrouiller le véhicule

Reconnaissable à l'absence de clignotement des feux de détresse et du bruit spécifique du verrouillage.

Il est possible que la télécommande de la clé du véhicule

- soit entravée dans son fonctionnement par des ondes radio (ainsi que le contact radio entre la télécommande et le véhicule pour Porsche Entry & Drive),
- soit en panne suite à un défaut,
- contienne une pile de clé déchargée.
Reportez-vous au chapitre « REMPLACEMENT DE LA PILE DE LA CLÉ DU VÉHICULE (TÉLÉCOMMANDE) » à la page 310.
- ▷ Veillez à ne pas conserver la clé du véhicule avec des appareils électroniques activés (p. ex. téléphone portable, tablette, câble de chargement, carte du conducteur (Driver Card) / télécommande (Remote Keypad) (Porsche Vehicle Tracking System)). Changez éventuellement le lieu de rangement de la clé du véhicule.
- ▷ S'il est toujours impossible de verrouiller le véhicule, verrouillez-le à l'aide de la clé de secours dans la serrure de porte.
Pour plus d'informations sur la clé de secours : Reportez-vous au chapitre « CLÉ DE SECOURS » à la page 30.

En cas de défaut du verrouillage centralisé, tous les éléments de fermeture centrale encore opérationnels sont verrouillés lorsque vous actionnez le barillet de la serrure de la porte côté conducteur.

Pour la fermeture des portes avec l'actionnement de secours :

- ▷ Reportez-vous au chapitre « LES PORTES NE SE VERROUILLENT PAS TOUTES » à la page 28.
- ▷ Faites réparer les défauts du verrouillage centralisé. Consultez un atelier spécialisé. Nous vous recommandons de faire exécuter ces opérations par un concessionnaire Porsche, car celui-ci dispose du personnel d'atelier formé tout spécialement ainsi que des pièces détachées et outils nécessaires.

Désactivation de la fonction de veille (pour les véhicules avec Porsche Entry & Drive)

Le système Porsche Entry & Drive se désactive au bout de 96 heures pour la porte côté conducteur et de 36 heures pour les portes des passagers, si le véhicule n'est pas déverrouillé pendant cet intervalle.

1. Tirez **une fois** sur la poignée de la porte pour réactiver le système.
2. Tirez **de nouveau** sur la poignée pour ouvrir la porte.

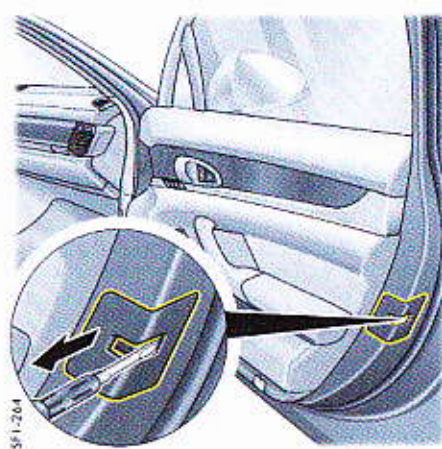

3F1-764

Les portes ne se verrouillent pas toutes

Le verrouillage centralisé est en panne. Vous devez verrouiller les portes en appliquant la procédure de secours.

1. Ouvrez la porte passager.
2. Déclipsez le cache à l'aide d'un tournevis et retirez-le.

Information

Le retrait du cache nécessite une force importante. Il existe donc un risque d'endommagement du cache.

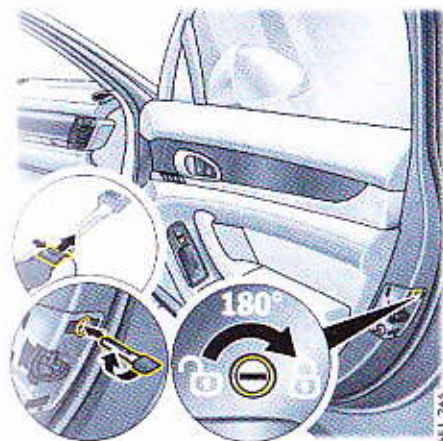

3. Tournez la sécurité vers l'extérieur, à l'aide de la clé de secours.
4. Remettez le cache en place.
5. Renouvelez l'opération pour les portes arrière.
6. Fermez toutes les portes.

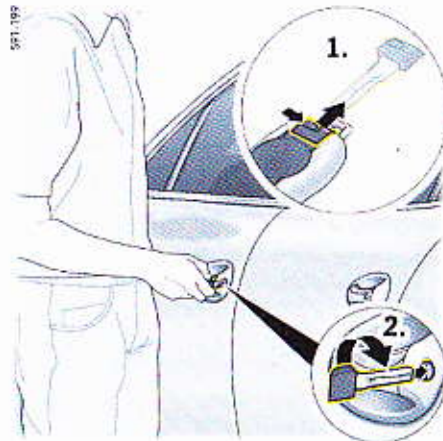

7. Verrouillez la porte conducteur à l'aide de la clé de secours dans la serrure.

Vous pouvez ouvrir les portes de l'intérieur en tirant sur la poignée de porte.

Pour plus d'informations sur la clé de secours :

- ▷ Reportez-vous au chapitre « CLÉ DE SECOURS » à la page 30.

Remarques relatives à la clé du véhicule et au verrouillage centralisé

Clés du véhicule

Deux clés principales à clé de secours intégrée vous sont remises avec le véhicule. Ces clés du véhicule permettent d'ouvrir toutes les serrures de votre véhicule.

- ▷ Prenez soin de vos clés et ne les prêtez que dans des cas exceptionnels.
- ▷ Assurez-vous, même en quittant le véhicule pour une courte durée, que la clé du véhicule est retirée et que vous l'avez avec vous. N'oubliez pas la clé du véhicule à l'intérieur du véhicule.
- ▷ Informez votre assurance de la perte ou du vol de vos clés de véhicule et / ou de la fabrication de clés supplémentaires ou de substitution.
- ▷ Des tiers risquent en effet d'essayer d'ouvrir les serrures mécaniques à l'aide de clés du véhicule perdues.

i Information

Selon les équipements du véhicule, de nombreux réglages sont mémorisés sur la clé du véhicule utilisée lorsque vous verrouillez le véhicule.

Pour plus d'informations sur la mémorisation des réglages du véhicule dans la clé du véhicule :

- ▷ Reportez-vous au chapitre « MÉMORISATION DES RÉGLAGES PERSONNELS » à la page 147.



Clé de secours

Retrait de la clé de secours

1. Poussez le bouton de déverrouillage sur le côté.
2. Retirez la clé du véhicule par l'arrière.

Insertion de la clé de secours

- ▷ Insérez la clé du véhicule jusqu'à ce que le bouton de déverrouillage s'enclenche de manière audible.

Clés de substitution

Les clés du véhicule ne peuvent être obtenues que par l'intermédiaire d'un concessionnaire Porsche. L'obtention de nouvelles clés peut, dans certains cas, exiger une période d'attente assez longue. Vous devez donc toujours avoir une clé en réserve. Conservez-la en lieu sûr, mais jamais dans ou sur le véhicule.

Les codes des nouvelles clés du véhicule devront être « signalés » au calculateur du véhicule par un concessionnaire Porsche. Vous devrez pour ce faire réenregistrer toutes les clés faisant partie du véhicule.

Au total, il est possible d'enregistrer 8 clés.

Verrouillage centralisé

Votre véhicule est équipé d'un verrouillage centralisé. Le verrouillage et le déverrouillage concernent :

- les portes
- le hayon arrière
- la trappe du réservoir de carburant.

Lors du verrouillage et du déverrouillage du véhicule, le verrouillage centralisé est toujours opérationnel.

L'écran multifonction du combiné d'instruments vous permet de régler différentes variantes de verrouillage et de déverrouillage des portes et du hayon arrière. Vous pouvez ouvrir toutes les portes indépendamment de ce réglage.

- ▷ Appuyez deux fois sur la touche  de la clé du véhicule en l'espace de 5 secondes.

Sièges, rétroviseurs, volant et protections pare-soleil

Sièges avant	32
Fonction d'aide à l'entrée Confort	33
Règlage des sièges arrière	34
Règlage du siège passager depuis l'arrière	34
Chauffage des sièges avant et arrière.....	35
Ventilation des sièges avant et arrière.....	35
Ceintures de sécurité	36
Systèmes airbag	38
Systèmes de retenue pour enfants (SRE).....	40
Rétroviseurs extérieurs.....	48
Volant.....	50
Chauffage du volant.....	51
Règlage de la colonne de direction.....	52
Volant multifonction	53
Pare-soleil	54
Miroir de courtoisie	54
Stores pare-soleil des vitres latérales arrière..	55
Store pare-soleil de lunette arrière	56

Sièges avant

Position des sièges

Pour conduire en toute sécurité et sans fatigue, il est important d'adopter une bonne position assise. Pour déterminer la position qui vous convient le mieux, nous vous conseillons de procéder comme suit :

1. Réglez la hauteur de l'assise de sorte que l'espace au-dessus de votre tête soit suffisant et que vous ayez une bonne vue d'ensemble de votre véhicule.
2. Réglez l'approche du siège de sorte que, lorsque vous appuyez sur la pédale d'accélérateur, votre jambe ne soit pas tout à fait tendue et que votre pied repose encore à plat sur la pédale.
3. Posez les mains sur la partie supérieure du volant. Réglez l'inclinaison du dossier et la position du volant de façon à ce que vos bras soient presque tendus. Les épaules doivent cependant encore s'appuyer au dossier.
4. Corrigez si nécessaire le réglage du siège en approche.

Réglage du siège

⚠ AVERTISSEMENT

Réglage du siège en conduisant

Si vous réglez le siège en conduisant, celui-ci peut reculer plus que souhaité. Ceci peut conduire à la perte de contrôle du véhicule.

▷ Ne réglez jamais le siège en conduisant.

⚠ ATTENTION

Réglage des sièges

Si des personnes ou des animaux se trouvent dans la zone de déplacement du siège pendant le réglage, des parties du corps peuvent être coincées ou écrasées.

▷ Choisissez un réglage de siège ne mettant personne en danger.



Information

En association avec l'équipement de fixation ISOFIX pour les systèmes de retenue pour enfants sur le siège passager, la plage de réglage du dossier passager est limitée. Le dossier côté passager ne peut plus être réglé en position allongée.



- A Réglage de l'inclinaison du siège.
B Réglage de la hauteur de l'assise.

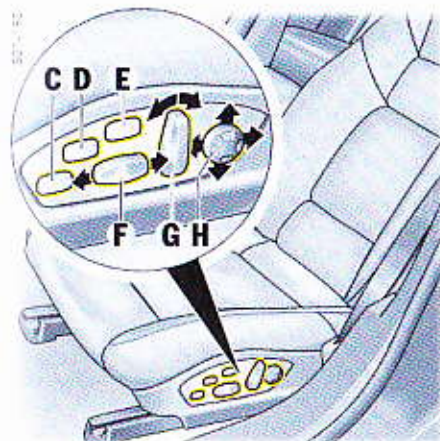

- C Réglage de la profondeur de l'assise.
 - D Réglage des bandes latérales de l'assise.
 - E Réglage des bandes latérales du dossier.
 - F Réglage de l'approche du siège.
 - G Réglage de l'inclinaison du dossier.
 - H Réglage du soutien lombaire (voûte du dossier pour le soutien du bassin et de la colonne vertébrale).
- ▷ Actionnez l'élément de commande correspondant dans le **sens des flèches** jusqu'à atteindre le réglage souhaité.

Mémorisation des réglages des sièges

Pour plus d'informations sur la mémorisation et l'appel des réglages de sièges :

- ▷ Reportez-vous au chapitre « MÉMORISATION DES RÉGLAGES PERSONNELS » à la page 147.

Fonction d'aide à l'entrée Confort

La fonction d'aide à l'entrée Confort vous facilite la montée et la descente du véhicule.

⚠ ATTENTION Réglage automatique du siège conducteur

Les animaux ou les personnes installés derrière le siège conducteur peuvent être coincés lors du réglage automatique vers l'arrière de ce dernier.

- ▷ Désactivez la fonction d'aide à l'entrée Confort en présence de passagers situés derrière le siège conducteur.

AVIS

Risque de détérioration si la banquette arrière est rabattue lors du rappel des réglages en mémoire. Le siège pourrait reculer et être endommagé.

- ▷ Désactivez la fonction d'aide à l'entrée Confort lorsque la banquette arrière est rabattue.

Condition

- La fonction doit être activée dans l'écran multifonction.

Pour plus d'informations sur l'activation et la désactivation de la fonction d'aide à l'entrée Confort :

- ▷ Reportez-vous au chapitre « ACTIVATION ET DÉSACTIVATION DE LA FONCTION D'AIDE À L'ENTRÉE DANS LE VÉHICULE » à la page 128.

Descente du véhicule

Le volant se déplace vers le haut :

- dès que vous retirez la clé du véhicule **ou**
- dès que vous coupez le contact **et** que vous ouvrez la porte côté conducteur sur les véhicules équipés du Porsche Entry & Drive.

Le siège conducteur recule :

- dès que vous retirez la clé du véhicule **et** que vous ouvrez la porte côté conducteur **ou**
- dès que vous coupez le contact **et** que vous ouvrez la porte côté conducteur sur les véhicules équipés du Porsche Entry & Drive.

Entrée dans le véhicule

Le siège côté conducteur et le volant se trouvent dans leur position d'aide à l'entrée.

Dès que vous fermez la porte côté conducteur et introduisez la clé du véhicule ou que vous mettez le contact sur un véhicule équipé du Porsche Entry & Drive, le siège et le volant se placent dans la position mémorisée.

i Information

En cas de changement de clé, le siège se met dans sa nouvelle position d'entrée, le cas échéant, spécifique à la clé.

i Information

Une intervention manuelle sur le réglage du siège interrompt la fonction d'aide à l'entrée Confort. La position de conduite doit alors être réglée manuellement.

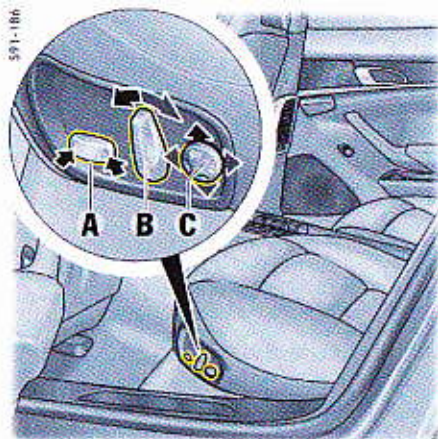

Réglage des sièges arrière

- A Réglage de la profondeur de l'assise.
 - B Réglage de l'inclinaison du dossier.
 - C Réglage du soutien lombaire (voûte du dossier pour le soutien du bassin et de la colonne vertébrale).
- ▷ Actionnez l'élément de commande correspondant dans le **sens des flèches** jusqu'à atteindre le réglage souhaité.

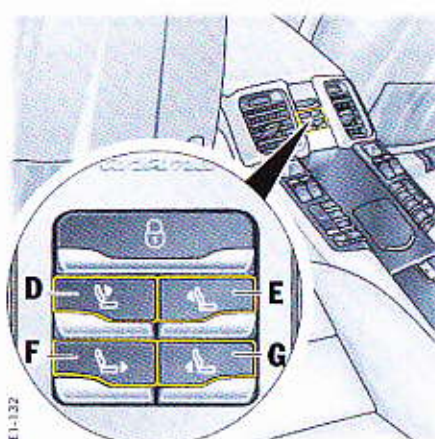

Réglage du siège passager depuis l'arrière

- D Réglage de l'inclinaison du dossier vers l'avant
 - E Réglage de l'inclinaison du dossier vers l'arrière
 - F Réglage du siège vers l'avant et vers le haut
 - G Réglage du siège vers l'arrière et vers le bas
- ▷ Appuyez sur le bouton jusqu'à atteindre le réglage souhaité.

Vous pouvez interrompre le réglage du siège passager depuis le panneau de commande arrière à tout moment en actionnant un des boutons de réglage au niveau du siège passager.

AVIS

Risque de détérioration au niveau du siège passager et de la ceinture de sécurité lors du réglage du siège si un système de retenue pour enfants est monté.

Si vous utilisez un système de retenue pour enfants sur le siège passager, le réglage de ce siège risque d'entraîner des dommages sur celui-ci ou sur la ceinture de sécurité.

- ▷ Si un système de retenue pour enfants est monté sur le siège passager, ne réglez pas ce siège.

Pour plus d'informations sur l'utilisation des systèmes de retenue pour enfants :

- ▷ Reportez-vous au chapitre « SYSTÈMES DE RETENUE POUR ENFANTS (SRE) » à la page 40.

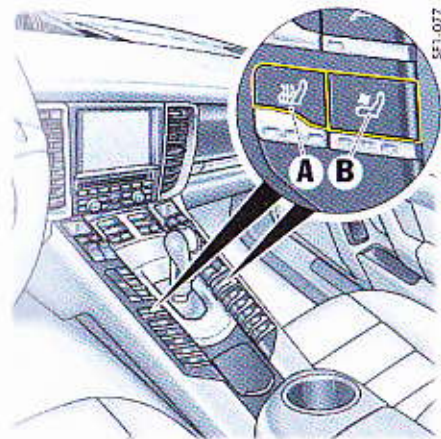

Chauffage des sièges avant et arrière

Le chauffage des sièges est opérationnel lorsque le moteur tourne. Vous pouvez régler la puissance de chauffage sur trois niveaux en appuyant plusieurs fois sur le bouton de chauffage du siège **A**.

Marche

- ▷ Appuyez sur le bouton de chauffage du siège **A** (plusieurs fois).
Le niveau de chauffage sélectionné est indiqué par le nombre de voyants de contrôle allumés.

Arrêt

- ▷ Appuyez (plusieurs fois) sur le bouton de chauffage du siège **A** jusqu'à ce que tous les voyants de contrôle soient éteints.

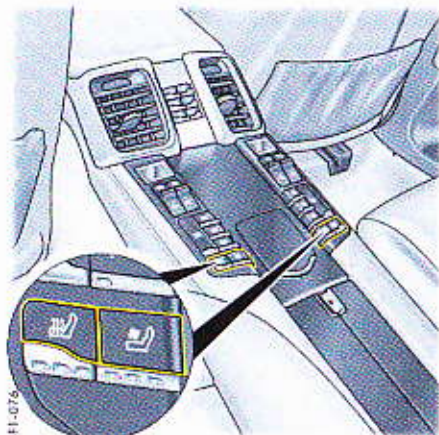

Ventilation des sièges avant et arrière

La ventilation des sièges est opérationnelle lorsque le moteur tourne. Vous pouvez régler la ventilation des sièges sur trois niveaux en appuyant plusieurs fois sur le bouton de ventilation du siège **B**.

Marche

- ▷ Appuyez sur le bouton de ventilation du siège **B** (plusieurs fois).
Le niveau de ventilation sélectionné est indiqué grâce au nombre de voyants de contrôle allumés.

Arrêt

- ▷ Appuyez (plusieurs fois) sur le bouton de ventilation du siège **B** jusqu'à ce que tous les voyants de contrôle soient éteints.

i Information

Lorsque la température de l'habitacle est élevée, le chauffage de siège n'est pas opérationnel.
Lorsque la température de l'habitacle est basse, la ventilation des sièges n'est pas opérationnelle.

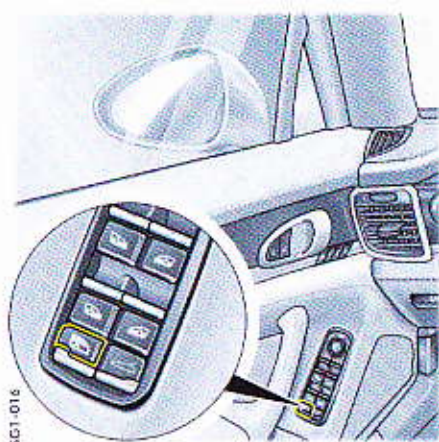

Désactivation du panneau de commande pour le chauffage et la ventilation de siège

Le bouton de sécurité situé dans l'unité de commande de la porte côté conducteur permet de désactiver les boutons de lève-vitres des portes arrière ainsi que le panneau de commande de la console centrale arrière, à l'exception du bouton de verrouillage centralisé.

Lorsque la sécurité antieau est activée, sur les véhicules dotés du Softclose la sécurité enfants des portes arrière est activée.

Activation / Désactivation de la sécurité antieau

- ▷ Actionnez le commutateur de sécurité . Le voyant de contrôle du bouton s'allume. Les réglages actuels du chauffage de siège et de la ventilation de siège restent en mémoire. La fonction du bouton de chauffage et de ventilation de siège arrière est désactivée.

Ceintures de sécurité

Les ceintures de sécurité ne sont pas adaptées aux personnes d'une taille inférieure à 150 cm. Dans ce cas, il convient d'utiliser des dispositifs de retenue appropriés.



DANGER

Ceintures de sécurité non enclenchées ou mal utilisées

En cas d'accident, les ceintures de sécurité non enclenchées n'offrent aucune protection. En cas d'accident, les ceintures de sécurité enclenchées de manière inappropriée augmentent le risque de blessures.

- ▷ Pour leur sécurité, tous les passagers doivent attacher leur ceinture pour chaque trajet. Informez également les passagers des instructions de ce chapitre.
- ▷ N'utilisez jamais **une seule et même** ceinture de sécurité pour maintenir deux personnes à la fois.
- ▷ Ôtez les vêtements amples et enveloppants, car ils empêchent l'ajustement optimal des ceintures ainsi que votre liberté de mouvement.
- ▷ Ne faites pas passer la ceinture sur des objets rigides ou fragiles (lunettes, stylos, pipes, etc.). Ces objets peuvent en effet constituer un risque de blessures supplémentaire.
- ▷ Les sangles ne doivent pas être entortillées ou lâches.



DANGER

Utilisation de ceintures de sécurité endommagées

Des ceintures de sécurité endommagées, fortement sollicitées ou usées n'offrent pas une protection suffisante en cas d'accident. Les systèmes prétensionneurs qui se sont déclenchés doivent être remplacés.

- ▷ Contrôlez régulièrement que toutes les ceintures sont en bon état, que leur toile n'est pas endommagée et que les serrures et les points de fixation fonctionnent bien.
- ▷ Les ceintures endommagées ou ayant subi de très fortes tensions lors d'un accident doivent être remplacées sans délai par des ceintures homologuées adaptées au siège.
- ▷ Ceci s'applique également aux systèmes prétensionneurs et aux limiteurs d'effort des sièges s'ils se sont déclenchés. Vous devez par ailleurs contrôler les points d'ancrage des ceintures. Consultez un atelier spécialisé. Nous vous recommandons de faire exécuter ces opérations par un concessionnaire Porsche, car celui-ci dispose du personnel d'atelier formé tout spécialement ainsi que des pièces détachées et outils nécessaires.
- ▷ Veillez à ce que les ceintures soient toujours intégralement enroulées lorsqu'elles ne sont pas utilisées, de manière à éviter qu'elles ne se salissent ou ne se détériorent.

Voyant de contrôle et message d'avertissement

Pour vous rappeler que vous devez attacher votre ceinture de sécurité jusqu'à ce que la languette de la ceinture conducteur soit introduite dans sa serrure :

le voyant de contrôle du combiné d'instruments s'allume une fois le contact mis, un message d'avertissement s'affiche à l'écran multifonction du combiné d'instruments, un signal d'avertissement sonore (gong) retentit pendant env. 90 secondes dès que la vitesse dépasse 24 km/h.

Prétensionneurs

In cas d'accident, toutes les ceintures de sécurité subissent une prétension en fonction de l'intensité de la collision.

Les prétensionneurs se déclenchent en cas de :

- collisions frontales et arrière
- collisions latérales
- retournement du véhicule

Information

Le système prétensionneur ne peut se déclencher qu'une seule fois, il doit être remplacé dès le premier déclenchement.

Les travaux sur le système prétensionneur ne doivent être réalisés que par un atelier spécialisé. Nous vous recommandons de faire exécuter ces opérations par un concessionnaire Porsche, car celui-ci dispose du personnel d'atelier formé tout spécialement ainsi que des pièces détachées et outils nécessaires.

Le déclenchement des prétensionneurs provoque un dégagement de fumée. Cette fumée n'est pas le signe d'un incendie à bord du véhicule.

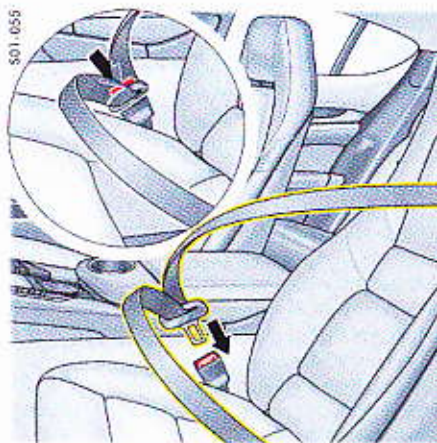

Mise en place de la ceinture de sécurité

1. Adoptez la position assise dans laquelle vous vous sentez le mieux.
2. Réglez le dossier des sièges de sorte que le brin supérieur de la ceinture soit toujours contre le buste et passe au milieu de l'épaule.
3. Prenez la ceinture par la languette de verrouillage et tirez lentement et régulièrement celle-ci par-dessus la poitrine et la hanche.

Information

La ceinture peut se bloquer lorsque le véhicule est incliné ou lorsqu'elle est déroulée par saccades. La ceinture à enrouleur est bloquée lors d'accélération ou de freinages, de conduite en virage ou dans les côtes.

4. Introduisez ensuite la languette dans la serrure correspondante, du côté intérieur du siège, jusqu'à ce que vous entendiez un déclic.
5. Veillez à ce que les ceintures ne soient pas coincées ou entortillées et qu'elles ne frottent pas contre des arêtes vives.
6. La sangle inférieure de la ceinture doit toujours s'appliquer étroitement sur le bassin. Pour cela, tirez la sangle supérieure vers le haut une fois la ceinture attachée.
Pour les femmes enceintes, la sangle inférieure de la ceinture doit être placée le plus bas possible sur le bassin et ne doit pas exercer de pression sur le bas-ventre.
7. Pendant le trajet, assurez-vous aussi que la sangle inférieure reste bien plaquée contre le bassin en tirant sur le brin supérieur de la ceinture.

Ouverture de la ceinture de sécurité

1. Maintenez la languette de verrouillage.
2. Appuyez sur la touche rouge (**flèche**).
3. Guidez la languette jusqu'à l'enrouleur.

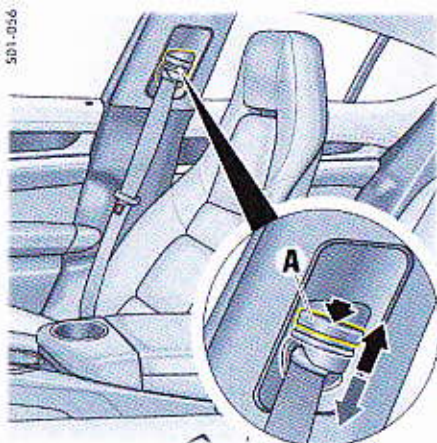

Réglage en hauteur de la ceinture

Les points de renvoi des ceintures des sièges avant sont réglables en hauteur.

- ▷ Réglez la hauteur de la ceinture pour que la sangle passe par le centre de l'épaule et qu'elle ne prenne pas la gorge.

Réglage de la hauteur de la ceinture

- ▷ Vers le haut – déplacez le point de renvoi de la ceinture vers le haut.
- ▷ Vers le bas – appuyez sur la touche de verrouillage **A** et déplacez le point de renvoi.

Systèmes airbag

Consignes générales de sécurité



DANGER

Mauvaise position du siège ou chargement mal arrimé

Les systèmes airbag peuvent remplir leur fonction de protection uniquement lorsque tous les occupants sont attachés et que la position des sièges est correcte. Les objets et les bagages doivent être fixés de manière sûre.

- ▷ **Le port de la ceinture est impératif dans tous les cas** car le déclenchement du système airbag dépend de l'intensité du choc et de l'angle de collision.
- ▷ Veillez à ce qu'aucune personne, aucun animal ni aucun objet ne se trouve entre le conducteur ou les passagers et le champ d'action des airbags.
- ▷ Saisissez toujours le volant par sa couronne.
- ▷ Pour que l'airbag exerce efficacement son rôle de protection, une certaine distance doit être maintenue entre celui-ci et le conducteur ou les passagers.

Choisissez donc une position assise à une distance suffisante des airbags.

Ne vous appuyez pas contre la face interne des portes (airbags latéraux).

- ▷ Aucun objet ne doit dépasser du vide-poches. Le vide-poches doit rester fermé lorsque le véhicule roule.
- ▷ Ne transportez pas d'objets lourds sur et devant les sièges.
- ▷ Ne déposez aucun objet sur le tableau de bord.
- ▷ Informez également vos passagers des instructions de ce chapitre.
- ▷ Posez toujours les pieds sur le plancher lorsque le véhicule roule. Ne posez pas les pieds sur le tableau de bord ou sur les sièges.



DANGER

Dysfonctionnements en cas de systèmes airbag manipulés

Les systèmes airbag manipulés n'offrent aucune protection. Ils risquent de ne pas se déclencher ou de se déclencher de manière non contrôlée. Un déclenchement non contrôlé peut entraîner de graves blessures.

- ▷ Aucune modification ne doit être apportée au câblage ni aux éléments du système airbag.
- ▷ N'apposez aucun autocollant ni habillage supplémentaire sur le volant ou dans la zone de l'airbag passager, des airbags latéraux et rideaux.
- ▷ N'utilisez pas de housses de siège.
- ▷ Ne posez aucun câble électrique pour équipements supplémentaires à proximité des faisceaux de câbles d'airbag.
- ▷ Ne démontez pas les composants de l'airbag (p. ex. volant, sièges avant, habillages de toit).
- ▷ Si vous revendez votre Porsche, pensez à informer l'acheteur que le véhicule est équipé d'un « système airbag » et renvoyez-le au chapitre « Systèmes airbag » de ce Manuel Technique.



DANGER

Non-activation de systèmes airbag déclenchés

Les systèmes airbag ne peuvent être déclenchés qu'une seule fois.

- ▷ Faites remplacer immédiatement les systèmes airbag qui se sont déclenchés.
- ▷ Consultez un atelier spécialisé pour tout défaut au niveau du système airbag.

Fonctionnement

Les airbags, associés à la ceinture de sécurité, représentent le système de sécurité offrant aux occupants la meilleure protection possible contre les blessures susceptibles de se produire en cas d'accident.

Les airbags protègent la tête, le bassin et la partie supérieure du corps, tout en amortissant la projection du conducteur et des passagers dans le sens du choc, qu'il soit frontal ou latéral.

Les **airbags frontaux** se trouvent, côté conducteur, sous la plaque rembourrée du volant et, côté passager, dans le tableau de bord et au niveau des genoux côté conducteur et côté passager.

Les **airbags latéraux** des sièges avant sont montés latéralement dans les dossiers des sièges. Les airbags latéraux des sièges arrière (en fonction de l'équipement spécifique) sont intégrés aux revêtements latéraux.

Les **airbags rideaux** sont montés dans l'encadrement de toit latéral.

Les différents airbags peuvent se déclencher en fonction de l'angle et de la violence de la collision. Après amorçage, les airbags frontaux se vident si rapidement que le risque de perturbation visuelle est insignifiant. De même, la détonation d'amorçage en cas d'accident se perd dans le bruit de la collision.

Voyant d'avertissement

Les dysfonctionnements sont signalés par le voyant de contrôle dans le compte-tours.

- 1. Faites les contrôler par un atelier spécialisé dans les cas suivants :
 - si le voyant de contrôle ne s'allume pas lorsque vous mettez le contact **ou**
 - si le voyant de contrôle ne s'éteint pas lorsque le moteur tourne **ou**
 - si le voyant de contrôle s'allume pendant que vous roulez.

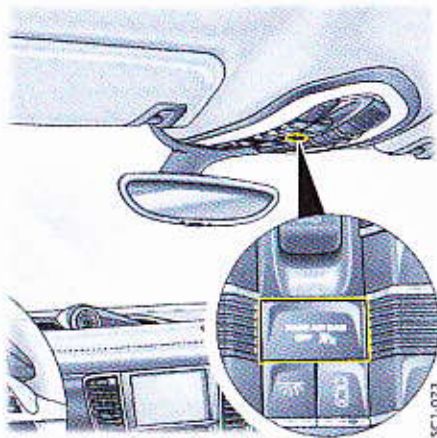

Voyant de contrôle PASS AIR BAG OFF

Pour plus d'informations sur le mode de fonctionnement du voyant de contrôle PASS AIR BAG OFF :

- ▷ Reportez-vous au chapitre « DÉSACTIVATION ET ACTIVATION DE L'AIRBAG PASSAGER » à la page 45.

DANGER

Anomalie ou panne de l'airbag passager

Si le voyant de contrôle de l'airbag PASS AIR BAG OFF ne s'allume pas une fois le contact mis et l'airbag désactivé, il peut s'agir d'un défaut du système.

- ▷ Ne montez pas de systèmes de retenue pour enfants sur le siège passager.
- ▷ Faites réparer le défaut sans tarder.

DANGER

Airbag passager désactivé

Si vous laissez l'airbag passager désactivé après le démontage du système de retenue pour enfants, il ne se déclenche pas en cas d'accident.

- ▷ Réactivez impérativement l'airbag passager après le démontage du système de retenue pour enfants.

Mise au rebut

Les générateurs de gaz intacts, les véhicules complets ou les systèmes avec unité airbag ne doivent pas être mis au rebut en tant que ferraille, déchets « normaux » ou dans d'autres lieux de stockage pour substances dangereuses. Votre concessionnaire Porsche vous fournira toutes les informations sur ce sujet.

Systèmes de retenue pour enfants (SRE)

Porsche recommande des systèmes de retenue pour enfants de Porsche Tequipment.

- ▷ Faites-vous conseiller par votre concessionnaire Porsche sur les possibilités d'installation des systèmes de retenue pour enfants Porsche.
- ▷ Reportez-vous au chapitre « SYSTÈMES DE RÉTENUÉ POUR ENFANTS PRÉCONISÉS (FIXATION AVEC LA CEINTURE DE SÉCURITÉ DU VÉHICULE) » à la page 41.
- ▷ Reportez-vous au chapitre « SYSTÈMES DE RÉTENUÉ POUR ENFANTS PRÉCONISÉS (FIXATION AVEC LE SYSTÈME ISOFIX) » à la page 42.



DANGER

Système de retenue pour enfants sur le siège passager

Risque de blessures graves, voire mortelles dû à l'airbag passager pour les personnes de très petite taille ou de faible poids.

L'airbag passager remplit sa fonction de protection uniquement pour les personnes d'une taille et d'un poids minimum définis. En cas d'installation d'un système de retenue pour enfants sur le siège passager ou pour les personnes plus petites ou d'un poids inférieur, le déclenchement de l'airbag peut entraîner des blessures graves, voire mortelles.

- ▷ En cas d'installation de systèmes de retenue pour enfants sur le siège passager, l'airbag passager doit obligatoirement être désactivé. Faites-vous conseiller par votre concessionnaire Porsche sur les possibilités d'installation d'un système de retenue pour enfants Porsche.



DANGER

Utilisation non conforme du système de retenue pour enfants

Les systèmes de retenue pour enfants non adaptés au type du véhicule ou installés de manière non conforme dans le véhicule n'offrent pas une protection suffisante en cas d'accident.

- ▷ Observez impérativement les instructions du manuel de montage séparé des systèmes de retenue pour enfants.
- ▷ N'utilisez que des Systèmes de retenue pour enfants préconisés par Porsche. Ces systèmes ont été testés en relation avec l'habitacle de votre Porsche et les tranches de poids correspondantes des enfants. Les autres systèmes n'ont pas été testés et peuvent constituer des risques de blessures importants.

- ▷ L'airbag passager doit être désactivé.

- ▷ Coupez systématiquement le chauffage des sièges, lorsque des systèmes de retenue pour enfants sont montés.

Pour désactiver l'airbag passager

- ▷ Reportez-vous au chapitre « DÉSACTIVATION ET ACTIVATION DE L'AIRBAG PASSAGER » à la page 45.

Répartition des systèmes de retenue pour enfants par tranches de poids

Enfants de la tranche de poids 0 et 0+ : jusqu'à 13 kg

Les enfants appartenant à cette tranche de poids sont placés dans des dispositifs de retenue installés **dos à la route**.

Ces systèmes de retenue pour enfants doivent, dans la mesure du possible, être installés sur les sièges arrière.

Enfants de la tranche de poids I : de 9 à 18 kg

Les enfants appartenant à cette tranche de poids doivent être placés dans des systèmes de retenue installés **dans le sens de la marche**.

Ces systèmes de retenue pour enfants doivent, dans la mesure du possible, être installés sur les sièges arrière.

Enfants de la tranche de poids II : de 15 à 25 kg

Les enfants appartenant à cette tranche de poids doivent être placés dans des systèmes de retenue installés **dans le sens de la marche**.

Ces systèmes de retenue pour enfants doivent, dans la mesure du possible, être installés sur les sièges arrière.

Enfants de la tranche de poids III : de 22 à 36 kg

Les enfants appartenant à cette tranche de poids doivent être placés dans des systèmes de retenue installés **dans le sens de la marche**.

Ces systèmes de retenue pour enfants doivent, dans la mesure du possible, être installés sur les sièges arrière.

Systèmes de retenue pour enfants préconisés (fixation avec la ceinture de sécurité du véhicule)

Reportez-vous au chapitre « UTILISATION DE SYSTÈMES DE RETENUE POUR ENFANTS (FIXATION AVEC LA CEINTURE DE SÉCURITÉ DU VÉHICULE) » à la page 43.

Tranche de poids	Fabricant	Type	Numéro d'homologation	Réf. Porsche	Montage sur siège arrière ¹	Montage sur siège passager
Groupe 0 et 0+ : jusqu'à 13 kg	Britax-Römer	Porsche Babyseat G0+	E1 04301146	955.044.802.94	autorisé	<ul style="list-style-type: none"> - Installation dos à la route. - Uniquement avec l'airbag passager désactivé. - Réglez le siège passager dans sa position arrière supérieure¹.
Groupe I : de 9 à 18 kg	Britax-Römer	Porsche Junior Seat ISOFIX G1	E1 04301199	955.044.802.92	autorisé	<ul style="list-style-type: none"> - Installation dans le sens de la marche. - Uniquement avec l'airbag passager désactivé. - Réglez le siège passager dans sa position arrière supérieure¹.
Groupe II : de 15 à 25 kg	Britax-Römer	Porsche Junior Plus G2 + G3	E1 04301169	955.044.802.90	autorisé	<ul style="list-style-type: none"> - Veillez à ce que le guidage de ceinture du système de retenue pour enfants se trouve devant et sous le point de renvoi de ceinture du siège passager. - Réglez l'inclinaison du dossier du siège passager de manière à obtenir à un contact stable entre le siège et le système de retenue pour enfants.
Groupe III : de 22 à 36 kg	Britax-Römer	Porsche Junior Plus G2 + G3	E1 04301169	955.044.802.90	autorisé	

¹ Veillez à respecter une distance confortable entre le siège avant et l'enfant assis derrière.

Systèmes de retenue pour enfants préconisés (fixation avec le système ISOFIX)

▷ Reportez-vous au chapitre « UTILISATION DE SYSTÈMES DE RETENUE POUR ENFANTS (FIXATION AVEC LE SYSTÈME ISOFIX) » à la page 44.

Tranche de poids	Fabricant	Type	Numéro d'homologation	Réf. Porsche	Montage sur siège arrière ¹	Montage sur siège passager
Groupe 0 et 0+ : jusqu'à 13 kg	Britax-Römer	Porsche Babyseat ISOFIX GO+ uniquement en association avec : la base ISOFIX	E ₁ 04301146	955.044.802.94 uniquement en association avec : 955.044.802.95	autorisé	<ul style="list-style-type: none"> - Installation dos à la route. - Uniquement avec l'airbag passager désactivé. - Réglez le siège passager dans sa position arrière supérieure¹.
Groupe I : de 9 à 18 kg	Britax-Römer	Porsche Junior Seat ISOFIX G1	E ₁ 04301199	955.044.802.92	autorisé	<ul style="list-style-type: none"> - Installation dans le sens de la marche. - Uniquement avec l'airbag passager désactivé.
Groupe II : de 15 à 25 kg	Britax-Römer	Porsche Junior Plus ISOFIT G2 + G3	E ₁ 04301198	955.044.802.96	autorisé	<ul style="list-style-type: none"> - Réglez le siège passager dans sa position arrière supérieure¹.
Groupe III : de 22 à 36 kg	Britax-Römer	Porsche Junior Plus ISOFIT G2 + G3	E ₁ 04301198	955.044.802.96	autorisé	<ul style="list-style-type: none"> - Veillez à ce que le guidage de ceinture du système de retenue pour enfants se trouve devant et sous le point de renvoi de ceinture du siège passager. - Réglez l'inclinaison du dossier du siège passager de manière à obtenir à un contact stable entre le siège passager et le système de retenue pour enfants.

¹ Veillez à respecter une distance confortable entre le siège avant et l'enfant assis derrière.

Utilisation de systèmes de retenue pour enfants (fixation avec la ceinture de sécurité du véhicule)

Remarque : l'obligation de compatibilité des systèmes de retenue pour enfants selon la norme ECE-R16 qui sont fixés à l'aide d'une ceinture de sécurité du véhicule. Le marquage « Universel » ou « Semi-Universel » figure sur l'étiquette orange ECE du système de retenue pour enfants (figure).

Tranche de poids	Système de retenue pour enfants sur le siège arrière extérieur	Système de retenue pour enfants sur le siège passager ^{1,2}
Groupe 0 : jusqu'à 10 kg	U/L	U/L
Groupe 0+ : jusqu'à 13 kg	U/L	U/L
Groupe I : de 9 à 18 kg	U/L	U/L
Groupe II : de 15 à 25 kg	U/L	U/L
Groupe III : de 22 à 36 kg	U/L	U/L



Exemples d'étiquette ECE

571-379

Il convient aux systèmes de retenue pour enfants de la catégorie « Universel » autorisés pour l'utilisation dans cette tranche de poids.

1 Veuillez tenir compte de la liste des types de véhicules jointe au système de retenue pour enfants, ainsi que de la liste des types de véhicules publiée sur Internet par le fabricant du système de retenue pour enfants correspondant.

2 Uniquement avec l'airbag passager désactivé.

3 Veuillez respecter les consignes de montage du système de retenue pour enfants sur le siège passager à la page 41.

Utilisation de systèmes de retenue pour enfants (fixation avec le système ISOFIX)

Récapitulatif sur la compatibilité des systèmes de retenue pour enfants avec système ISOFIX selon la norme ECE-R16.
Le marquage « Universel » ou « Semi-Universel » figure sur l'étiquette orange ECE du système de retenue pour enfants.

Tranche de poids	Catégorie de tailles	Dispositif	Points de fixation ISOFIX dans le véhicule		
			Siège arrière extérieur	Siège passager ^{1, 2, 3}	
Porte-bébé (systèmes de retenue pour enfants tournés vers la gauche ou la droite)	F	ISO / L1	X	X	
	G	ISO / L2	X	X	
Groupe 0 : jusqu'à 10 kg	E	ISO / R1	IL	IL	
	Groupe 0+ : jusqu'à 13 kg	E	ISO / R1	IL	IL
		D	ISO / R2	IL	IL
Groupe I : de 9 à 18 kg	C	ISO / R3	IL	IL	
	D	ISO / R2	IL	IL	
	C	ISO / R3	IL	IL	
	B	ISO / F2	IL / IUF	IL	
	B1	ISO / F2X	IL / IUF	IL	
	A	ISO / F3	IL / IUF	IL	
Groupe II : de 15 à 25 kg			IL	IL	
Groupe III : de 22 à 36 kg			IL	IL	

X : siège inapproprié à des systèmes de retenue pour enfants de cette catégorie de tailles.

IL : convient aux systèmes de retenue pour enfants ISOFIX conformément à la liste page 42 et aux systèmes de retenue pour enfants avec système ISOFIX certifiés « Semi-Universel ». Veuillez tenir compte de la liste des types de véhicules jointe au système de retenue pour enfants, ainsi que de la liste des types de véhicules publiée sur Internet par le fabricant du système de retenue pour enfants correspondant.

IUF : convient aux systèmes de retenue pour enfants orientés dans le sens de la marche de la catégorie « Universel » qui sont autorisés pour l'utilisation dans cette tranche de poids et qui sont fixés à l'aide du système ISOFIX du véhicule et de la sangle de fixation « Top Tether ».

Reportez-vous au chapitre « POINTS DE FIXATION SUPÉRIEURS POUR LES SYSTÈMES DE RETENUE POUR ENFANTS AVEC SANGLE D'ANCRAGE ISOFIX (TOP TETHER) » à la page 47.

¹ Uniquement en association avec la désactivation de l'airbag passager.

² Veuillez respecter les consignes de montage du système de retenue pour enfants sur le siège passager à la page 42.

³ Si le siège du passager est équipé d'œilletons de fixation pour le système ISOFIX, il est approprié pour l'installation d'un système de retenue pour enfants ISOFIX certifié « Semi-Universel ». Veuillez tenir compte de la liste des types de véhicules jointe au système de retenue pour enfants et des systèmes de retenue pour enfants préconisés par Porsche en page 42.

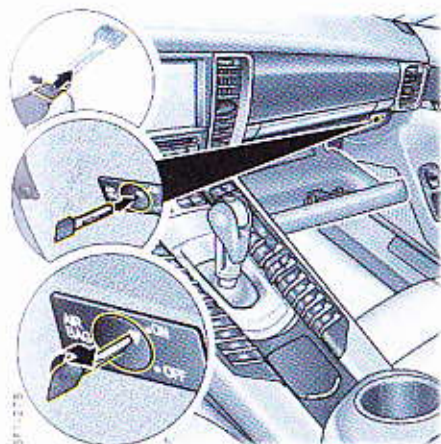

Désactivation et activation de l'airbag passager

1. Coupez le contact.
2. Ouvrez la boîte à gants.
3. Retirez la clé de secours de la clé du véhicule.
Pour plus d'informations sur la clé de secours : Reportez-vous au chapitre « CLÉ DE SECOURS » à la page 30.
4. Insérez la clé de secours dans le commutateur à clé jusqu'à la deuxième résistance. Le panneton est alors introduit aux 3/4 env. dans le commutateur à clé.
5. Désactivez **OFF** ou activez **ON** l'airbag passager à l'aide de la clé de secours, sans exercer trop de force.
6. Retirez la clé de secours du commutateur à clé.
7. Fermez la boîte à gants.

⚠ DANGER

Airbag passager désactivé

Si vous laissez l'airbag passager désactivé après le démontage du système de retenue pour enfants, il ne se déclenchera pas en cas d'accident.

- ▷ Désactivez l'airbag passager uniquement si un système de retenu pour enfants est installé sur le siège passager.
- ▷ Réactivez impérativement l'airbag passager après le démontage du système de retenue pour enfants.

⚠ DANGER

Déclenchement intempestif de l'airbag passager

Si la clé de secours reste dans le commutateur à clé pendant le trajet, elle risque de tourner involontairement dans le commutateur, suite à des secousses, et éventuellement déclencher l'airbag, ce qui peut provoquer des blessures graves ou mortelles.

- ▷ Ne laissez jamais la clé insérée dans le commutateur à clé pendant un trajet.

AVIS

Risque de détérioration du commutateur à clé ou du système d'airbag.

- ▷ Tournez la clé de secours uniquement lorsque elle est insérée dans le commutateur à clé jusqu'au deuxième point de résistance.
- ▷ Activez ou désactivez l'airbag passager uniquement lorsque le contact est coupé.



Information

En cas de désactivation de l'airbag passager, le message d'avertissement de la ceinture de sécurité côté passager est également désactivé.



Information

La fixation ISOFIX n'est pas montée de série sur le siège passager. Elle peut faire l'objet d'un montage ultérieur.

En association avec cet équipement, la plage de réglage du dossier passager est limitée.

- ▷ Consultez un atelier spécialisé. Nous vous recommandons de faire exécuter ces opérations par un concessionnaire Porsche, car celui-ci dispose du personnel d'atelier formé tout spécialement ainsi que des pièces détachées et outils nécessaires.

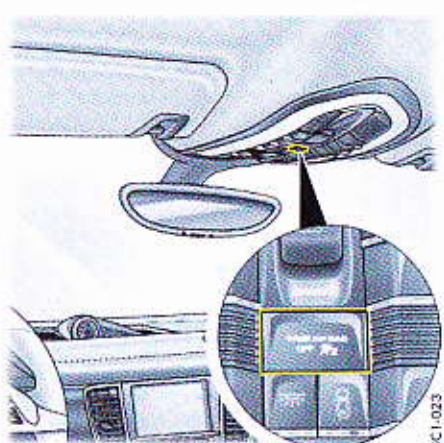

SCI-1023

Voyant de contrôle PASS AIR BAG OFF

Si l'airbag passager est désactivé, le voyant de contrôle **PASS AIR BAG OFF** reste allumé dans l'unité de commande du toit, une fois le contact mis.



DANGER

Anomalie ou panne de l'airbag passager

Si le voyant de contrôle de l'airbag **PASS AIR BAG OFF** ne s'allume pas une fois le contact mis et l'airbag désactivé, il peut s'agir d'un défaut du système.

- ▷ Ne montez pas de systèmes de retenue pour enfants sur le siège passager.
- ▷ Faites réparer le défaut sans tarder. Consultez un atelier spécialisé. Nous vous recommandons de faire exécuter ces opérations par un concessionnaire Porsche, car celui-ci dispose du personnel d'atelier formé tout spécialement ainsi que des pièces détachées et outils nécessaires.

Vous trouverez d'informations importantes sur le thème AIRBAG dans le chapitre correspondant :

- ▷ Reportez-vous au chapitre « SYSTÈMES AIRBAG » à la page 38.
- ▷ Faites-vous conseiller par votre concessionnaire Porsche sur les possibilités d'installation des systèmes de retenue pour enfants Porsche.

Porte-bébé

Les systèmes de retenue pour enfants tournés vers la gauche ou la droite de la catégorie de tailles F et G (p. ex. porte-bébés) ne doivent généralement être utilisés sur aucune variante de siège.

- ▷ Reportez-vous au chapitre « UTILISATION DE SYSTÈMES DE RETENUE POUR ENFANTS (FIXATION AVEC LE SYSTÈME ISOFIX) » à la page 44.

Porsche recommande des systèmes de retenue pour enfants de Porsche Tequipment (p. ex. Porsche Babyseat ISOFIX GD+).

- ▷ Reportez-vous au chapitre « SYSTÈMES DE RETENUE POUR ENFANTS PRÉCONISÉS (FIXATION AVEC LA CEINTURE DE SÉCURITÉ DU VÉHICULE) » à la page 41.
- ▷ Reportez-vous au chapitre « SYSTÈMES DE RETENUE POUR ENFANTS PRÉCONISÉS (FIXATION AVEC LE SYSTÈME ISOFIX) » à la page 42.

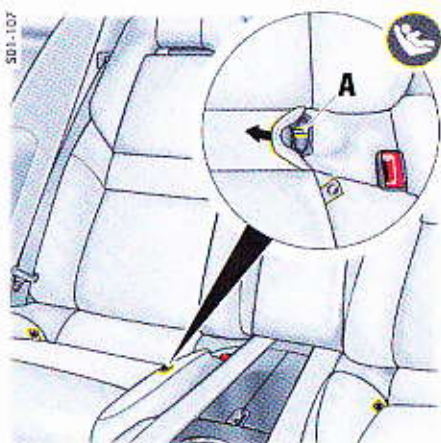

Montage de systèmes de retenue pour enfants avec système ISOFIX

- ▷ Reportez-vous au chapitre « SYSTÈMES DE RETENUE POUR ENFANTS PRÉCONISÉS (FIXATION AVEC LE SYSTÈME ISOFIX) » à la page 42.

Les assises du siège passager (en fonction de l'équipement spécifique) et des sièges arrière présentent des repères à droite et à gauche de l'ancrage pour le système de retenue pour enfants ISOFIX.

Les œillets de retenue **A** de l'ancrage pour le système de retenue pour enfants ISOFIX se trouvent au-dessus des repères.

1. Fixez le système de retenue pour enfants aux œillets de retenue **A**, conformément au manuel d'utilisation du système de retenue pour enfants.
2. Tirez sur le système de retenue pour enfants afin de vérifier si les deux fixations sont bien enclenchées.

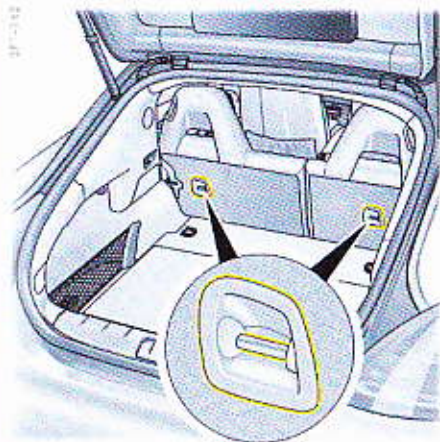

Points de fixation supérieurs pour les systèmes de retenue pour enfants avec sangle d'ancrage ISOFIX (Top Tether)

Si vous utilisez un système de retenue pour enfants muni d'une sangle d'ancrage ISOFIX (Top Tether), les points de fixation situés à l'arrière du dossier du siège arrière servent à fixer la sangle d'ancrage.

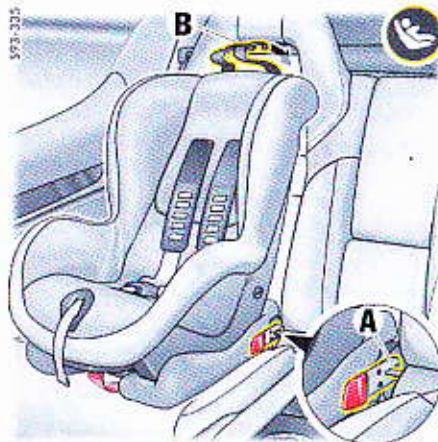

Montage des systèmes de retenue pour enfants avec sangle d'ancrage ISOFIX (Top Tether)

- ▷ Observez impérativement les instructions du manuel de montage séparé du système de retenue pour enfants.
- 1. Fixez le système de retenue pour enfants aux ceillots de retenue **A**, conformément au manuel d'utilisation du système de retenue pour enfants.
- 2. Tirez sur le système de retenue pour enfants afin de vérifier si les deux fixations sont bien enclenchées.
- 3. Faites passer la sangle d'ancrage ISOFIX (Top Tether) **B** à travers l'appuie-tête.

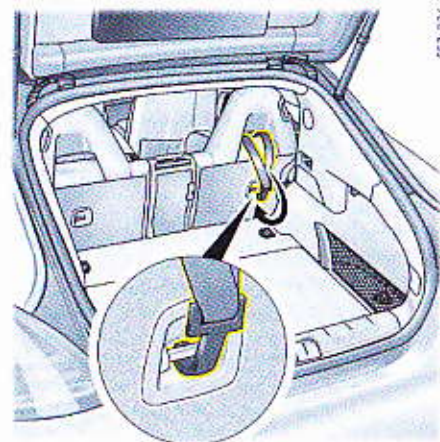

- 4. Fixez la sangle d'ancrage ISOFIX (Top Tether) aux points d'ancrage à l'arrière du dossier et serrez-la.

⚠ DANGER

Utilisation non conforme du système de retenue pour enfants

Risque de blessures graves, voire mortelles dû à des systèmes de retenue pour enfants utilisés de manière inappropriée.

Les systèmes de retenue pour enfants non adaptés au type du véhicule ou installés de manière non conforme dans le véhicule n'offrent pas une protection suffisante en cas d'accident.

- ▷ Observez impérativement les instructions du manuel de montage séparé des systèmes de retenue pour enfants.
 - ▷ Respectez impérativement les législations en vigueur dans les différents pays concernant l'utilisation de systèmes de retenue pour enfants.
 - ▷ N'utilisez que des Systèmes de retenue pour enfants préconisés par Porsche.
- Ces systèmes ont été testés en relation avec l'habitacle de votre Porsche et les tranches de poids correspondantes des enfants.
- Les autres systèmes n'ont pas été testés et peuvent constituer des risques de blessures importants.
- ▷ L'airbag passager doit être désactivé.

Rétroviseurs extérieurs

Le rétroviseur bombé vers l'extérieur (convexe) côté passager et le rétroviseur asphérique côté conducteur offrent un champ de vision élargi.

⚠ AVERTISSEMENT

Évaluation erronée des conditions de circulation en se basant sur la représentation déformée de l'environnement dans les rétroviseurs extérieurs

Les rétroviseurs bombés font paraître les véhicules ou objets plus petits et plus éloignés qu'ils ne le sont en réalité.

- ▷ Tenez compte de cette distorsion lorsque vous évaluez la distance qui vous sépare des véhicules roulant derrière vous et lorsque vous effectuez un stationnement.
- ▷ Utilisez également le rétroviseur intérieur pour évaluer la distance.

AVIS

Risque de détérioration des rétroviseurs extérieurs lors du lavage du véhicule dans des installations de lavage automatique.

- ▷ Rabattez les rétroviseurs extérieurs avant d'utiliser l'installation de lavage automatique.

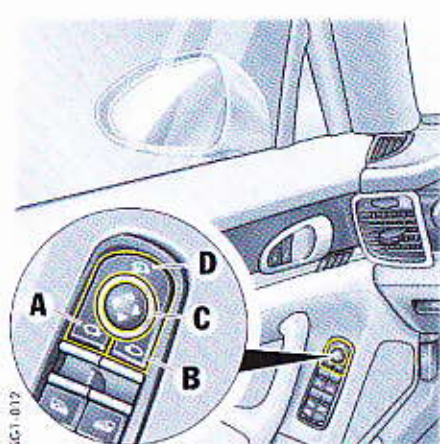

5C1-012

- A - Sélection du rétroviseur extérieur côté conducteur
- B - Sélection du rétroviseur extérieur côté passager
- C - Réglage des rétroviseurs extérieurs
- D - Rabattement des rétroviseurs extérieurs

Réglage des rétroviseurs extérieurs

Le réglage électrique des rétroviseurs extérieurs est opérationnel :

- Lorsque le contact est mis.
- Lorsque le contact est coupé jusqu'à la première ouverture de la porte du conducteur ou du passager, mais au maximum pendant 10 minutes.

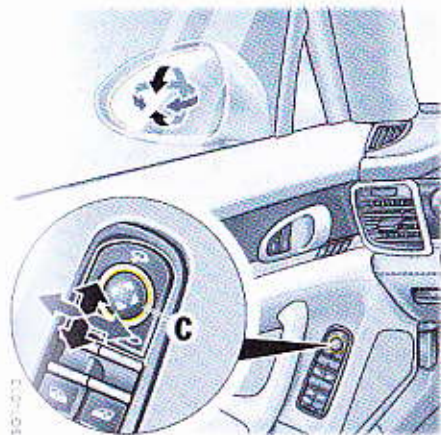

1. Choisissez le bouton de sélection **A** pour le côté conducteur ou le bouton de sélection **B** pour le côté passager. Le voyant de contrôle du bouton sélectionné s'allume.
2. Modifiez le réglage des rétroviseurs extérieurs en appuyant sur le bouton de réglage **C** dans la direction voulue.

En cas de panne du réglage électrique

- ▷ Réglez le rétroviseur en appuyant sur la surface du miroir.

Rabattement et déploiement des rétroviseurs extérieurs

- ▷ Appuyez sur le bouton **D**. Les deux rétroviseurs extérieurs se rabattent ou se déploient automatiquement.

En cas de panne du réglage électrique

- ▷ Rabattez ou déployez manuellement les rétroviseurs.

i Information

À partir d'une vitesse de 50 km/h, il n'est plus possible de rabattre les rétroviseurs extérieurs.

Rabattement / Déploiement automatique des rétroviseurs extérieurs

Lorsque vous avez verrouillé le véhicule, les rétroviseurs extérieurs peuvent être rabattus automatiquement.

Rabattement automatique des rétroviseurs extérieurs

- ▷ Maintenez la touche **U** sur la clé du véhicule enfoncée pendant au moins 1 seconde.

ou

Sur les véhicules équipés du Porsche Entry & Drive, maintenez la touche de verrouillage enfoncée au niveau de la poignée de porte côté conducteur pendant au moins 1 seconde. Les rétroviseurs extérieurs se rabattent.

i Information

Les feux de détresse clignotent une fois, quand toutes les vitres et le toit ouvrant sont complètement fermés.

Déploiement automatique des rétroviseurs extérieurs

- ▷ Mettez le contact. Les rétroviseurs extérieurs se déploient.

i Information

Lorsque vous mettez le contact, les rétroviseurs extérieurs ne se déploient pas automatiquement si vous les avez rabattus manuellement à l'aide du bouton **D**.

En cas de panne du réglage électrique

- ▷ Déployez manuellement les rétroviseurs.

Mémorisation des réglages des rétroviseurs extérieurs

Sur les véhicules équipés d'un pack Mémoire Conducteur ou Mémoire Confort, il est possible de mémoriser les réglages individuels des rétroviseurs extérieurs sur les touches de mémorisation situées dans la porte conducteur et sur la clé du véhicule. Pour plus d'informations sur la mémorisation et l'appel des réglages du véhicule :

- ▷ Reportez-vous au chapitre « MÉMORISATION DES RÉGLAGES PERSONNELS » à la page 147.

U Dégivrage des rétroviseurs extérieurs

Lorsque le moteur tourne, le dégivrage des rétroviseurs extérieurs est activé automatiquement dès que vous activez le dégivrage de la lunette arrière.

Pour plus d'informations sur l'activation du dégivrage de la lunette arrière :

- ▷ Reportez-vous au chapitre « DÉGIVRAGE DE LA LUNETTE ARRIÈRE / DES RÉTROVISEURS EXTÉRIEURS » à la page 71.

Pivotement du rétroviseur vers le bas pour l'assistance au stationnement

Sur les véhicules équipés d'un pack Mémoire Conducteur ou Mémoire Confort, le rétroviseur du côté passager pivote légèrement vers le bas lors du passage de la marche arrière afin que le rebord du trottoir vienne se placer dans votre champ visuel.

- ▷ Reportez-vous au chapitre « PIVOTEMENT DU RÉTROVISEUR VERS LE BAS POUR L'ASSISTANCE AU STATIONNEMENT » à la page 250.

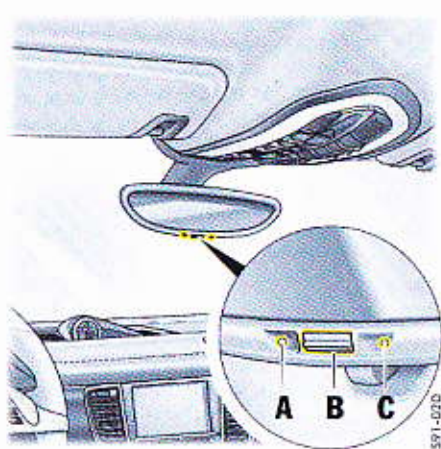

Rétroviseur anti-éblouissement intérieur

Des capteurs placés sur la face avant et arrière du rétroviseur intérieur mesurent l'incidence lumineuse. Selon l'intensité lumineuse, les rétroviseurs passent automatiquement en mode anti-éblouissement.

i Information

L'incidence lumineuse ne doit pas être modifiée dans la zone de détection des détecteurs **C** (par exemple par l'apposition d'autocollants sur la lunette arrière ou par des bagages dans le coffre ou sur le couvre-bagages).

Désactivation du réglage automatique anti-éblouissement

- ▷ Appuyez sur le bouton **B**.
Le voyant de contrôle **A** s'éteint.

i Information

Le réglage anti-éblouissement se désactive automatiquement quand :

- la marche arrière est enclenchée ou
- l'éclairage intérieur est allumé.

Activation du réglage automatique anti-éblouissement

- ▷ Appuyez sur le bouton **B**.
Le voyant de contrôle **A** s'allume.

A ATTENTION Fuite d'électrolyte si le rétroviseur est cassé

De l'électrolyte peut s'échapper du miroir d'un rétroviseur si celui-ci est cassé. Ce liquide irrite la peau et les yeux.

- ▷ En cas de contact de l'électrolyte avec la peau ou les yeux, lavez immédiatement à l'eau claire. Le cas échéant, consultez un médecin.

AVIS

Risque de détérioration de la peinture, des éléments en cuir et en plastique ainsi que des vêtements.

L'électrolyte ne peut être nettoyé que s'il est encore humide.

- ▷ Nettoyez les éléments concernés à l'eau.

Rétroviseur extérieur à réglage automatique anti-éblouissement

Le réglage anti-éblouissement des rétroviseurs extérieurs est automatiquement activé avec celui du rétroviseur intérieur.

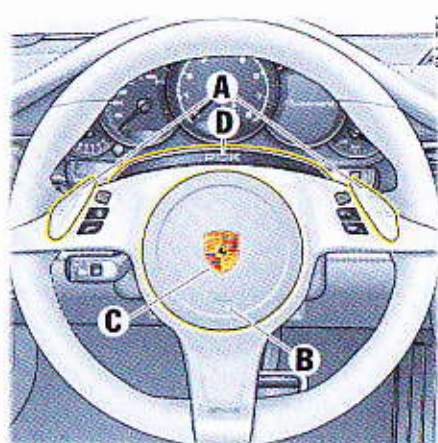

Volant avec touches de passage de rapport

- A** - Touches de passage de rapport
- B** - Avertisseur sonore
- C** - Unité d'airbag
- D** - Affichage mode Sport / Launch Control

Volant

Touches / Palettes de passage de rapport PDK / Tiptronic S

La boîte de vitesses Porsche Doppelkupplung (PDK) est une boîte à sept rapports, la boîte Porsche Tiptronic S comporte quant à elle huit rapports. Les deux boîtes de vitesses comportent un mode de sélection automatique et un mode de sélection manuel.

Avec les touches de passage de rapport ou les palettes de passage de rapport **A** au niveau du volant, vous pouvez passer temporairement du mode automatique au mode manuel.

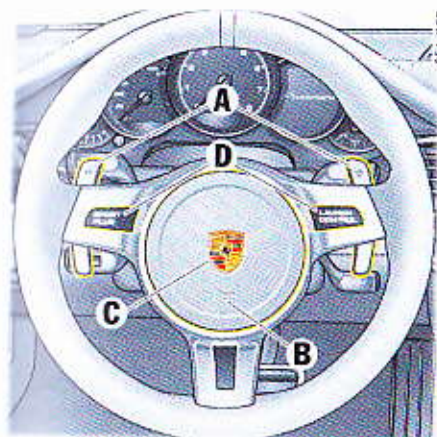

Volant équipé de palettes de changement de vitesses

- A - Palettes de passage de rapport
- B - Avertisseur sonore
- C - Unité d'airbag
- D - Affichage mode Sport / Launch Control

Pour plus d'informations sur le passage de rapport avec la boîte Porsche Doppelkupplung (PDK) :

- 1 - Reportez-vous au chapitre « BOÎTE DE VITESSES PORSCHE DOPPELKUPPLUNG (PDK) » à la page 188.

Pour plus d'informations sur le passage de rapports avec Tiptronic S :

- 1 - Reportez-vous au chapitre « TIPTRONIC S » à la page 195.

Avertisseur sonore

- 1 - Appuyez sur la touche **B** pour actionner l'avertisseur sonore.

Unité d'airbag

L'unité d'airbag **C** se trouve derrière la plaque rembourrée du volant.

L'airbag, associé à la ceinture de sécurité, représente le système de sécurité offrant au conducteur la meilleure protection possible contre les blessures susceptibles de se produire en cas d'accident.

Pour plus d'informations sur le système d'airbag :

- ▷ Reportez-vous au chapitre « SYSTÈMES AIRBAG » à la page 38.

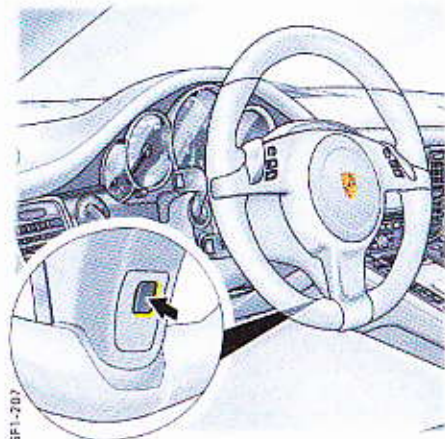

Chauffage du volant

Le volant chauffant est prêt à fonctionner lorsque le moteur tourne. Vous pouvez le mettre en marche et l'arrêter à l'aide du bouton situé au dos du volant.

Activation et désactivation du volant chauffant

- ▷ Appuyez sur le bouton.
Sur l'écran multifonction, le message « **Volant chauffant activé** » ou « **Volant chauffant désactivé** » s'affiche pendant 2 secondes.

Réglage de la colonne de direction

En fonction de l'équipement du véhicule, vous pouvez régler le volant manuellement ou électriquement dans quatre directions.

⚠ AVERTISSEMENT Réglage du volant en conduisant

Si vous réglez le volant en conduisant, celui-ci peut reculer plus que souhaité. Ceci peut conduire à la perte de contrôle du véhicule.

▷ Ne réglez jamais le volant pendant que vous conduisez.

⚠ ATTENTION Appel incontrôlé des réglages de la mémoire

Des parties du corps peuvent être coincées ou écrasées en cas d'actionnement involontaire des touches de mémorisation à l'arrêt.

▷ Ne laissez pas d'enfants sans surveillance dans le véhicule.

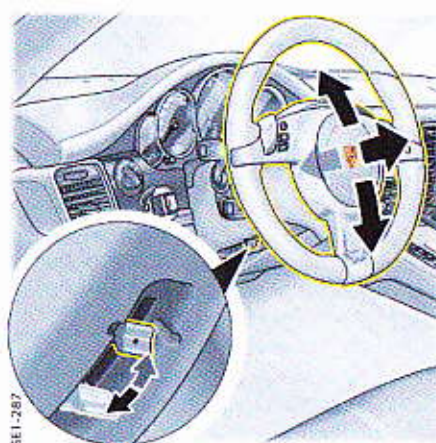

Réglage manuel de la colonne de direction

Réglage manuel du volant

1. Insérez la clé du véhicule entièrement dans le contacteur d'allumage.
2. Pivotez le levier de verrouillage vers le bas.
3. Adaptez le réglage de la colonne de direction à l'inclinaison de votre dossier et à la position de votre siège, en déplaçant la colonne de direction en hauteur et en profondeur.
4. Rebasculez le levier de verrouillage en position initiale et laissez un cran s'encliquer distinctement.

Si nécessaire, déplacez légèrement la colonne de direction dans le sens longitudinal.

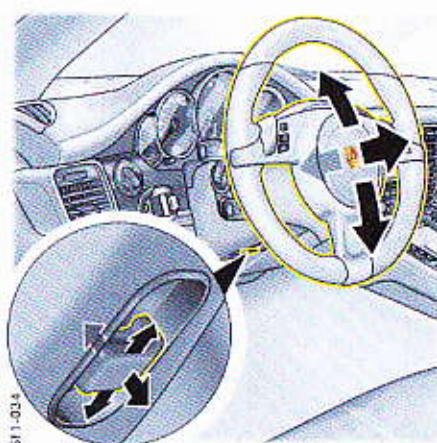

Réglage électrique de la colonne de direction

Réglage électrique du volant

- ▷ Appuyez sur le commutateur de commande situé sous la colonne de direction dans la direction voulue et jusqu'au réglage souhaité.

Le réglage de la colonne de direction est mémorisé avec les réglages du véhicule.

Pour plus d'informations sur la mémorisation et l'appel du réglage de la colonne de direction :

- ▷ Reportez-vous au chapitre « MÉMORISATION DES RÉGLAGES PERSONNELS » à la page 147.

Volant multifonction

AVERTISSEMENT Réglage et utilisation en conduisant

Vous risquez de ne plus être attentif aux événements extérieurs si vous réglez et utilisez l'écran multifonction, l'autoradio, le système de navigation, le téléphone, etc. en conduisant. Ceci peut conduire à la perte de contrôle du véhicule.

- 1. Quand vous conduisez, n'utilisez ces composants que lorsque les conditions de circulation le permettent.
- 2. Entrez les commandes et les réglages importants uniquement lorsque le véhicule est à l'arrêt.

Les touches de fonction du volant vous permettent d'utiliser les systèmes de communication Porsche suivants selon l'équipement de votre véhicule :

- Téléphone
- PCM
- CDR 31
- Écran multifonction du combiné d'instruments



Fonctionnement du volant multifonction

- Lorsque le contact est mis.
- ▷ Avant d'actionner les touches de fonction, veuillez consulter la notice fournie avec les systèmes de communication Porsche.

i Information

Il n'est pas possible d'activer et de désactiver les systèmes de communication Porsche à l'aide du volant multifonction.

Touches de fonction du volant multifonction

Les sélecteurs supérieurs gauche et droit du volant possèdent également une fonction de bouton-poussoir.

- + / -** **Tourner le bouton de réglage du volume**
Vers le haut – plus fort.
Vers le bas – moins fort.
Appuyer sur le bouton de réglage du volume
Activer et désactiver le volume / la sourdine.
- ▲ / ▼** **Tourner le bouton rotatif**
Sélectionner / Marquer un menu principal ou une option de menu dans l'écran multifonction. Tourner pour cela le bouton rotatif vers le haut ou le bas.
Appuyer sur le bouton rotatif
Accéder directement au sous-menu ou à la fonction sélectionnée.
- ◇** **Appuyer sur la touche multifonction**
Appeler la fonction mémorisée.
Vous pouvez affecter la fonction désirée à cette touche dans l'écran multifonction du combiné d'instruments.
- ↶** **Appuyer sur la touche Retour**
Retour dans le menu.
- ⤴** **Appuyer sur la touche Décrocher**
Prendre une communication.
- ⦿** **Appuyer sur la touche Raccrocher**
Raccrocher ou rejeter un appel.

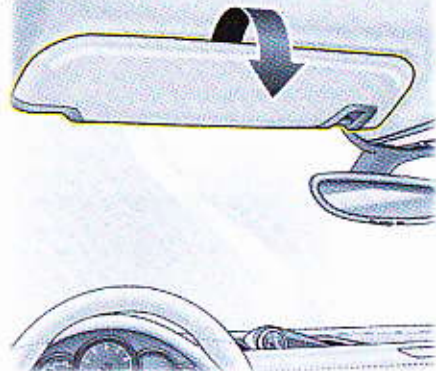

Pare-soleil

- ▷ Le basculement du pare-soleil vers le bas permet d'éviter d'être ébloui lorsque le soleil est de face.
- ▷ Si le soleil est de côté, déclipsez le pare-soleil de sa fixation intérieure et placez-le contre la glace latérale en le pivotant.

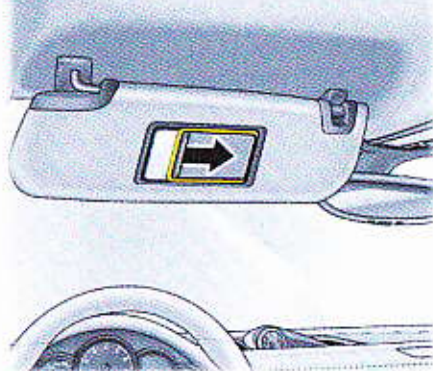

Miroir de courtoisie

Le miroir de courtoisie qui se trouve au dos du pare-soleil est doté d'un cache coulissant. L'éclairage du miroir de courtoisie s'allume lorsque vous ouvrez le cache coulissant (**flèche**).

⚠ ATTENTION

Cache coulissant du miroir de courtoisie ouvert

En cas d'accident, la vitre du miroir peut se briser et se répandre dans l'habitacle lorsque le cache coulissant est ouvert.

- ▷ Maintenez le cache coulissant fermé pendant toute la durée du trajet.

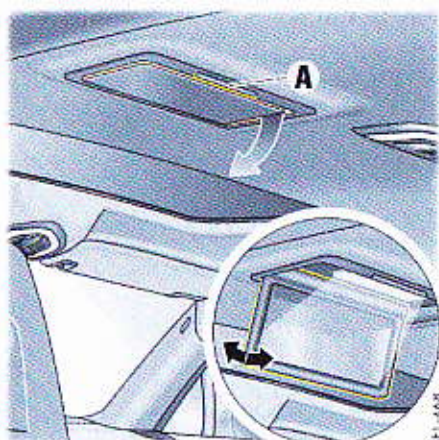

Miroir de courtoisie à l'arrière (Panamera Executive)

Le miroir de courtoisie à l'arrière se trouve dans le ciel de toit derrière le siège avant.

⚠ ATTENTION

Miroir de courtoisie à l'arrière ouvert

En cas d'accident, la vitre du miroir peut se briser et se répandre dans l'habitacle lorsque le miroir de courtoisie est ouvert.

- ▷ Les miroirs de courtoisie à l'arrière doivent rester fermés pendant toute la durée du trajet.

Ouverture

- ▷ Appuyez sur la touche **A**, le miroir de courtoisie s'ouvre automatiquement dans le sens de la flèche.

L'éclairage du miroir de courtoisie à l'arrière s'allume automatiquement lorsque ce dernier est ouvert.

- ▷ L'angle du miroir de courtoisie peut être modifié manuellement.

AVIS

Risque de détérioration du miroir de courtoisie.
L'angle d'ouverture du miroir de courtoisie est limité.

- ▶ Ne poussez pas le miroir de courtoisie au-delà du point de résistance perceptible.

Fermeture

- ▶ Lors de la fermeture, veillez à ce que le miroir de courtoisie s'enclenche de manière audible.

Stores pare-soleil des vitres latérales arrière

Information

Les stores pare-soleil des vitres latérales arrière peuvent être relevés ou abaissés uniquement lorsque les vitres sont fermées.

Si la sécurité antijeu est activée, les stores pare-soleil des vitres latérales arrière peuvent être commandés uniquement à l'aide du bouton du store dans la console centrale avant ou des commutateurs de lève-vitres dans la porte conducteur.

Pour plus d'informations sur la sécurité antijeu :

- ▶ Reportez-vous au chapitre « DÉSACTIVATION DES TOUCHES DE COMMANDE À L'ARRIÈRE » à la page 77.

Pour plus d'informations sur le bouton du store pare-soleil :

- ▶ Reportez-vous au chapitre « FERMETURE / OUVERTURE DU STORE PARE-SOLEIL POUR LUNETTE ARRIÈRE » à la page 56.

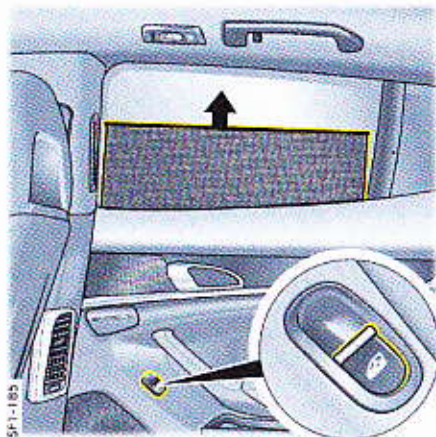

Bouton du lève-vitres / du store pare-soleil arrière

Relèvement des stores pare-soleil des vitres latérales arrière

- ▶ Tirez le bouton de lève-vitre correspondant vers le haut dans la porte à l'arrière ou dans la porte conducteur.

ou

Lorsque le store arrière est abaissé, appuyez sur le bouton du store pare-soleil dans la console centrale avant ou arrière pendant env. 1 seconde.

Le voyant de contrôle du bouton s'allume.
Les stores pare-soleil de la lunette arrière et des vitres latérales arrière se lèvent.



Bouton du lève-vitres / du store pare-soleil de la porte conducteur

Fermeture des stores pare-soleil des vitres latérales arrière

- ▶ Abaissez le bouton de lève-vitre correspondant dans la porte arrière ou dans la porte conducteur.

ou

Lorsque le store arrière est relevé, appuyez sur le bouton du store pare-soleil dans la console centrale avant ou arrière pendant env. 1 seconde.

Le voyant de contrôle du bouton s'allume.
Les stores pare-soleil de la lunette arrière et des vitres latérales arrière s'abaissent.

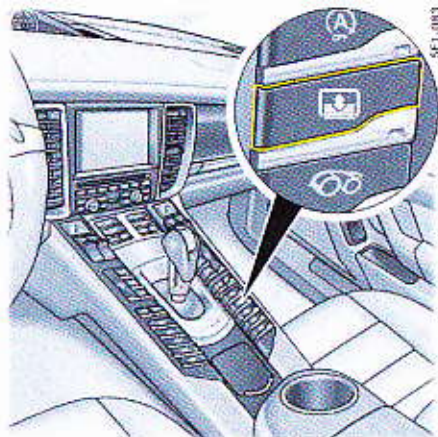

Bouton avant de store pare-soleil

Store pare-soleil de lunette arrière

Fermeture / Ouverture du store pare-soleil pour lunette arrière

Lorsque le contact est mis, il est possible de relever ou d'abaisser le store pare-soleil associé au couvre-bagages du coffre.

- ▷ Appuyez sur le bouton de store pare-soleil à l'avant ou à l'arrière.
Le voyant de contrôle du bouton s'allume.
Le store pare-soleil se lève ou s'abaisse.

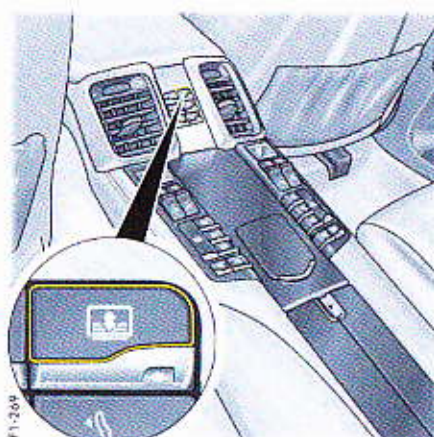

Bouton arrière de store pare-soleil

Information

Si la sécurité antieju est activée, le store pare-soleil de la lunette arrière ne peut être commandé qu'à l'aide du bouton de store pare-soleil dans la console centrale avant.

- Pour plus d'informations sur la sécurité antieju :
- ▷ Reportez-vous au chapitre « DÉSACTIVATION DES TOUCHES DE COMMANDE À L'ARRIÈRE » à la page 77.

Abaissement automatique du store pare-soleil de la lunette arrière lors du passage de la marche arrière

Si vous engagez la marche arrière lorsque le store pare-soleil est relevé, ce dernier s'abaisse automatiquement.

Dès que vous repartez en marche avant, le store pare-soleil se relève.

Conditions

- Le contact doit être mis.
- La fonction doit être activée dans l'écran multifonction.

Pour plus d'informations sur le réglage de l'abaissement automatique :

- ▷ Reportez-vous au chapitre « RÉGLAGE DES OPTIONS DE MARCHÉ ARRIÈRE » à la page 127.

Climatisation

Récapitulatif – Panneau de commande	
avant.....	58
Récapitulatif – Panneau de commande	
arrière (climatisation 4 zones)	59
Vue d'ensemble de la climatisation.....	60
Climatisation à régulation automatique	61
Réglages de la climatisation sur l'écran	
multifonction.....	69
Buses d'air	70
Boîte à gants réfrigérée.....	70
Dégivrage du pare-brise.....	70
Dégivrage de la lunette arrière /	
des rétroviseurs extérieurs	71
Chauffage autonome	72

Récapitulatif – Panneau de commande avant

Ce récapitulatif ne se substitue pas aux descriptions que vous trouverez au chapitre « CLIMATISATION À RÉGULATION AUTOMATIQUE ».

En particulier, il ne remplace pas les mises en garde qui y figurent.

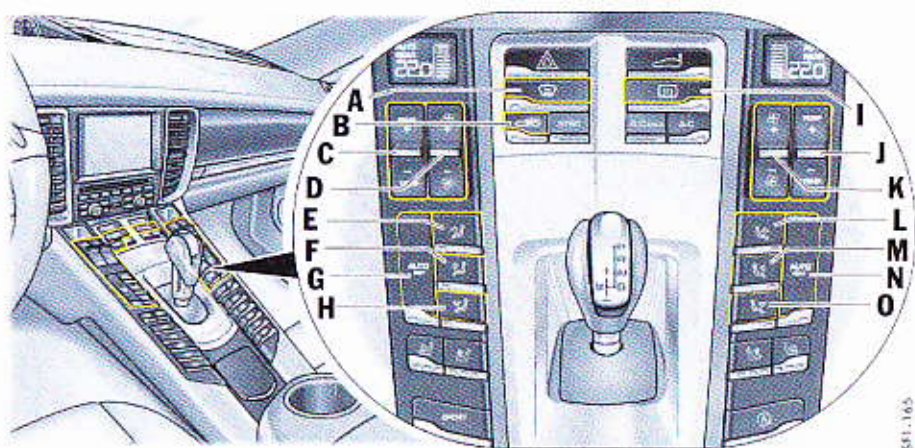

Ce que je veux

Activer la climatisation automatique

Régler la température

Régler manuellement le débit d'air

Régler manuellement la répartition de l'air

Dégivrer le pare-brise

Allumer le dégivrage de lunette arrière /
des rétroviseurs extérieurs

Activer le recyclage de l'air

Ce que je dois faire

Appuyez sur le bouton **G** pour le côté gauche ou sur le bouton **N** pour le côté droit.

Côté gauche du véhicule : actionnez le bouton **C** vers le haut (chaud) ou le bas (froid).

Côté droit du véhicule : actionnez le bouton **J** vers le haut (chaud) ou le bas (froid).

Côté gauche du véhicule : actionnez le bouton **D** vers le haut (plus) ou le bas (moins).

Côté droit du véhicule : actionnez le bouton **K** vers le haut (plus) ou le bas (moins).

Air dirigé vers le pare-brise pour le côté gauche ou droit : appuyez sur le bouton **E** ou **L**.

Air dirigé vers les buses centrales et latérales pour le côté gauche ou droit : appuyez sur le bouton **F** ou **M**.

Air dirigé vers le plancher pour le côté gauche ou droit : appuyez sur le bouton **H** ou **O**.

Appuyez sur le bouton **A**.

Appuyez sur le bouton **I**.

Appuyez sur le bouton **B**.

Récapitulatif – Panneau de commande arrière (climatisation 4 zones)

Ce récapitulatif ne se substitue pas aux descriptions que vous trouverez au chapitre « CLIMATISATION À RÉGULATION AUTOMATIQUE ».

En particulier, il ne remplace pas les mises en garde qui y figurent.

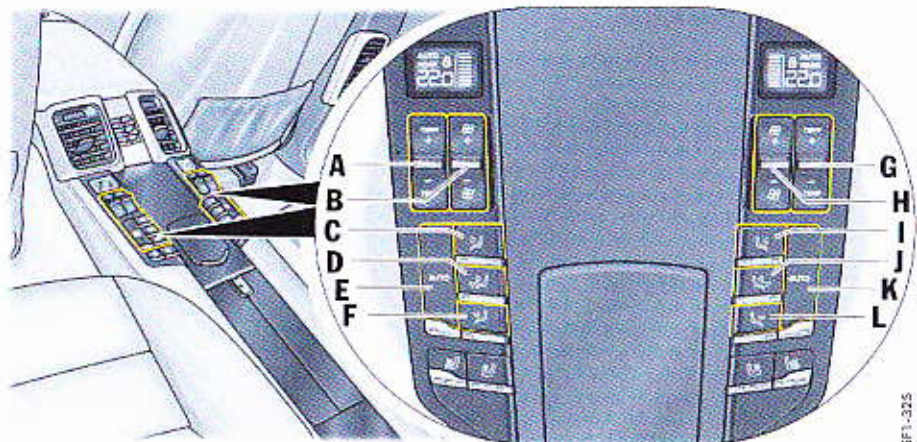

Ce que je veux

Activer la climatisation automatique

Régler la température

Régler manuellement le débit d'air

Régler manuellement la répartition de l'air

Ce que je dois faire

Appuyez sur le bouton **E** pour le côté gauche ou sur le bouton **K** pour le côté droit.

Pour le côté gauche : actionnez le bouton **A** vers le haut (chaud) ou le bas (froid).
Pour le côté droit : actionnez le bouton **G** vers le haut (chaud) ou le bas (froid).

Pour le côté gauche : actionnez le bouton **B** vers le haut (plus) ou le bas (moins).
Pour le côté droit : actionnez le bouton **H** vers le haut (plus) ou le bas (moins).

Air dirigé vers les buses de portes et centrale pour le côté gauche ou droit :
appuyez sur le bouton **C** ou **I**.

Air dirigé vers les buses de portes, la buse centrale et vers le plancher pour le côté gauche ou droit :
appuyez sur le bouton **D** ou **J**.

Air dirigé vers les buses de portes et vers le plancher pour le côté gauche ou droit :
appuyez sur le bouton **F** ou **L**.

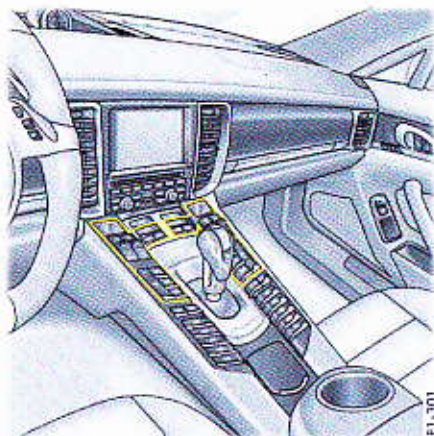

SF1-301

Panneau de commande de climatisation avant

Vue d'ensemble de la climatisation

Selon l'équipement de votre véhicule, il peut être doté des types de climatisation suivants :

Climatisation 2 zones à régulation automatique

La climatisation règle automatiquement la température de l'habitacle en fonction de la valeur présélectionnée.

Vous pouvez régler individuellement la température, le débit et la répartition de l'air pour les zones de climatisation **gauche** et **droite**.

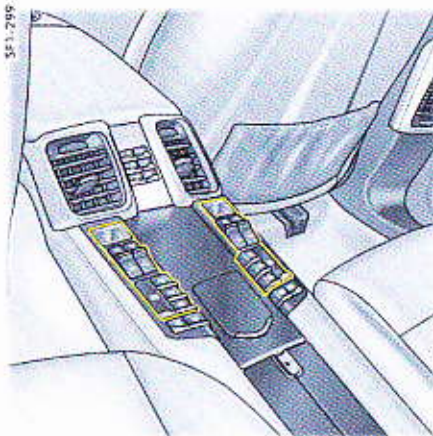

Panneau de commande de climatisation arrière (climatisation 4 zones)

Climatisation 4 zones à régulation automatique

La climatisation règle automatiquement la température de l'habitacle en fonction de la valeur présélectionnée.

Vous pouvez régler individuellement la température, le débit d'air et la répartition de l'air pour les zones de climatisation **avant gauche**, **avant droite**, **arrière gauche** et **arrière droite**.

Sur les véhicules équipés d'une climatisation 4 zones, vous trouverez un panneau de commande supplémentaire dans la console centrale arrière.

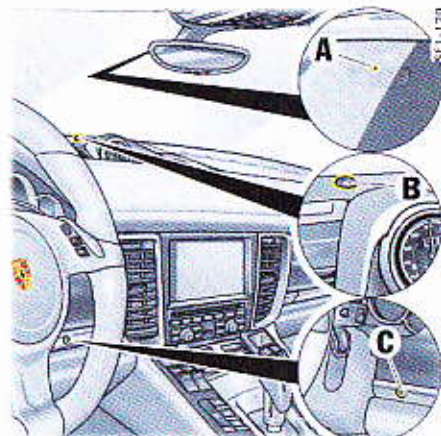

- A - Capteur de buée
- B - Capteur d'ensoleillement
- C - Sonde de température de l'habitacle

Capteurs

La commande de la climatisation réglée automatiquement est soutenue par de nombreux capteurs dans le véhicule.

- ▷ Ne recouvrez pas les capteurs et ne collez rien dessus pour ne pas entraver leur fonctionnement

Climatisation à régulation automatique

La climatisation régule automatiquement la température, la répartition et le débit d'air pré-sélectionnés pour l'habitacle en fonction des différents facteurs d'influence (p. ex., rayons du soleil, qualité de l'air, présence de buée sur les vitres).

Lorsque vous effectuez les réglages manuellement, le mode automatique est désactivé. Dans ce cas, la régulation automatique de la climatisation reste opérationnelle pour les fonctions de climatisation que vous n'avez pas modifiées manuellement.

Activation et désactivation du mode automatique

Vous pouvez passer en mode automatique indépendamment pour les zones de climatisation avant et arrière.

- Appuyez sur la touche **AUTO** de la zone de climatisation correspondante du panneau de commande avant ou arrière.
Le voyant de contrôle du bouton s'allume et le symbole **AUTO** apparaît sur l'écran de la climatisation.
La température, le débit et la répartition de l'air sont automatiquement réglés pour la zone de climatisation correspondante.

i Information

En cas de besoin, vous pouvez régler manuellement le dispositif automatique. Le réglage manuel est maintenu jusqu'à ce que vous appuyiez de nouveau sur la touche de fonction correspondante ou sur le bouton **AUTO**.

Remarques concernant la coupure automatique des consommateurs électriques

Lorsque l'état de charge de la batterie est critique, les fonctions de climatisation et de chauffage suivantes sont, dans un premier temps, restreintes puis désactivées :

- Chauffage des sièges
- Dégivrage de la lunette arrière / des rétroviseurs extérieurs
- Buse d'air extérieur
- Compresseur de climatisation

i Information

L'écran multifonction du combiné d'instruments permet d'effectuer des réglages supplémentaires concernant le style de climatisation souhaité et la zone de ventilation élargie :

- Reportez-vous au chapitre « RÉGLAGES DE LA CLIMATISATION SUR L'ÉCRAN MULTIFONCTION » à la page 69.
- Reportez-vous au chapitre « RÉGLAGE DE LA CLIMATISATION » à la page 129.

Sur les véhicules équipés du pack Mémoire Confort, tous les réglages de la climatisation sont mémorisés sur la clé utilisée lorsque vous verrouillez le véhicule.

i Information

Les véhicules diesel disposent d'un chauffage additionnel fonctionnant à l'appui du carburant pour assister le système de chauffage. Lorsque la température extérieure est inférieure à env. 10 °C, ce chauffage est automatiquement activé au démarrage du moteur et automatiquement désactivé à l'arrêt du moteur. En cas d'arrêt automatique du moteur actionné par la fonction Stop-Start, le chauffage additionnel reste activé. Les gaz d'échappement émis sous le véhicule sont liés à la conception du système et ne constituent en rien un défaut.

Vous pouvez activer et désactiver le mode chauffage auxiliaire sur l'écran multifonction. Pour plus d'informations sur le réglage du chauffage auxiliaire :

- Reportez-vous au chapitre « ACTIVATION ET DÉSACTIVATION DU CHAUFFAGE AUXILIAIRE (PANAMERA DIESEL) » à la page 130.

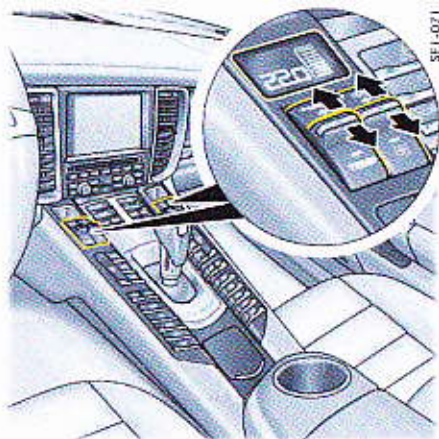

Température et débit d'air, panneau de commande avant

Réglage de la température

La température de l'habitacle peut être réglée entre 16 °C et 29,5 °C, selon votre confort personnel. Température conseillée : 22 °C.

La température sélectionnée s'affiche sur l'écran au-dessus du bouton **TEMP**.

Augmentation de la température

- ▷ Poussez le bouton **TEMP** de la zone de climatisation correspondante vers le haut. La température réglée s'affiche sur l'écran de la climatisation.

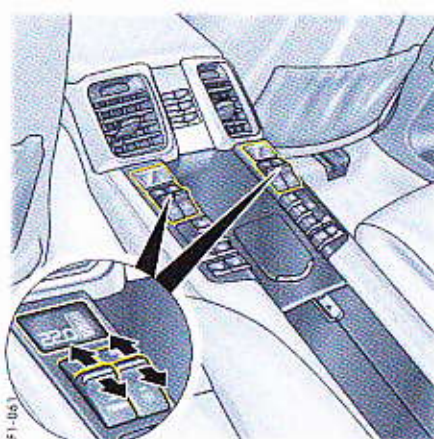

Température et débit d'air, panneau de commande arrière (climatisation 4 zones)

Réduction de la température

- ▷ Tirez le bouton **TEMP** de la zone de climatisation correspondante vers le bas. La température réglée s'affiche sur l'écran de la climatisation.

Si **LO** ou **HI** s'affiche à l'écran, cela signifie que le système travaille à la puissance de refroidissement ou de chauffage maximale. Le mode automatique est désactivé.



Information

- Si vous réglez une zone de climatisation sur **LO** ou **HI**, les autres zones de climatisation sont également réglées sur **LO** ou **HI**. Appuyez sur le bouton **AUTO** de la zone de climatisation correspondante pour régler la température sélectionnée auparavant.
- Le refroidissement ou le chauffage de l'habitacle à la température sélectionnée s'effectue toujours à la puissance maximale de refroidissement ou de chauffage de la climatisation. La température souhaitée ne sera **pas** atteinte plus rapidement si vous réglez momentanément la température sur une valeur plus élevée ou plus basse.

Réglage du débit d'air

Le débit d'air sélectionné est représenté sur l'écran au dessus du bouton  sous la forme d'un affichage à barres. Plus le nombre de barres augmente, plus le débit d'air est élevé dans l'habitacle.

Augmentation du débit d'air

- ▷ Poussez la touche  du débit d'air de la zone de climatisation correspondante vers le haut.

Reduction du débit d'air

- ▷ Tirez la touche  du débit d'air de la zone de climatisation correspondante du panneau de commande vers le bas.

Appuyez sur la touche **AUTO** de la zone de climatisation correspondante pour revenir en mode automatique.

Si vous tournez le bouton du débit d'air jusqu'à ce que la mention **OFF** s'affiche sur l'écran de la climatisation, l'admission d'air extérieur s'interrompt.

AVERTISSEMENT Gêne visuelle si le débit d'air est sur **OFF**

Les vitres peuvent s'embuer quand le débit d'air est en position **OFF**.

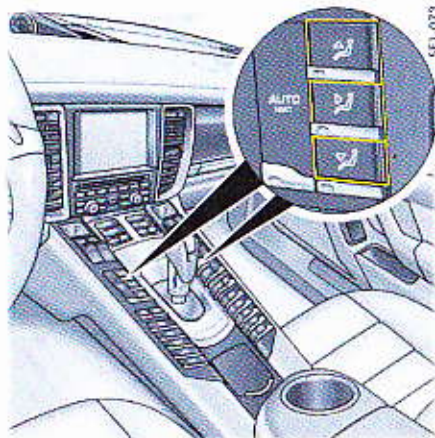

- ▷ Poussez le bouton  des côtés droit et gauche du véhicule sur le panneau de commande avant vers le haut (augmentation du débit d'air).



Répartition d'air, panneau de commande avant

Réglage manuel de la répartition de l'air

Panneau de commande avant

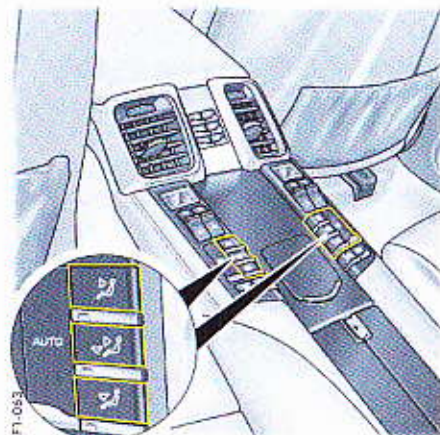

- ▷ Appuyez sur le bouton .
L'air est dirigé vers le pare-brise et les vitres latérales.
- ▷ Appuyez sur le bouton .
L'air sort des buses centrales et latérales. Les buses d'air doivent être ouvertes.
- ▷ Appuyez sur le bouton .
L'air est dirigé vers le plancher.

Le voyant de contrôle du bouton s'allume.



Répartition d'air, panneau de commande arrière (climatisation 4 zones)

Panneau de commande arrière (climatisation 4 zones)

- ▷ Appuyez sur le bouton .
L'air sort des buses d'air centrales et des buses situées dans les montants de porte. Les buses d'air doivent être ouvertes.
- ▷ Appuyez sur le bouton .
L'air sort des buses d'air centrales, au niveau du plancher, et des buses situées dans les montants de porte.
- ▷ Appuyez sur le bouton .
L'air sort au niveau du plancher et des buses situées dans les montants de porte. Le voyant de contrôle du bouton s'allume.

Annulation manuelle de la répartition de l'air

- ▷ Appuyez de nouveau sur la touche de répartition d'air correspondante. Le voyant de contrôle du bouton s'éteint.
ou
Appuyez sur le bouton **AUTO** de la zone de climatisation correspondante. Le voyant de contrôle du bouton s'allume. Le débit et la répartition de l'air sont automatiquement régulés et les variations de température extérieure compensées.

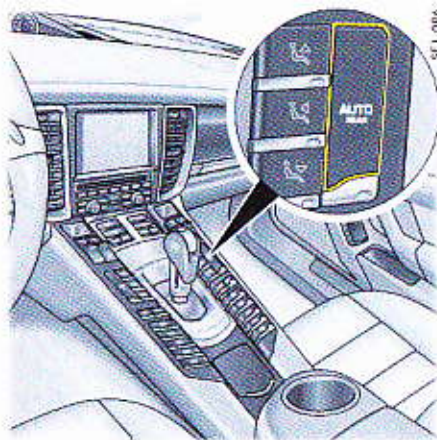

Réglage des zones de climatisation arrière avec le panneau de commande avant – Mode REAR (climatisation 4 zones)

Dans la climatisation 4 zones, les zones de climatisation arrière peuvent se régler au moyen des panneaux de commande avant correspondants de la climatisation.

Activation du mode REAR

- ▷ Appuyez sur le bouton **AUTO REAR** pendant env. **2 secondes**.
Le message **REAR** apparaît sur l'écran de la climatisation.
Vous pouvez régler les zones de climatisation arrière depuis le panneau de commande avant.



i Information

La fonction se désactive automatiquement dans les 4 secondes env. qui suivent les derniers réglages.
La mention **REAR** disparaît de l'écran.

Désactivation du mode REAR

- ▷ Appuyez sur le bouton **AUTO REAR** pendant env. 2 secondes.
La mention **REAR** disparaît de l'écran.

Répartition d'air des zones de climatisation arrière avec mode REAR activé (climatisation 4 zones)

Si vous avez appuyé sur la touche  ou sur la touche  du panneau de commande avant, l'air est diffusé à l'arrière par les buses d'air centrales et latérales.

Si vous avez appuyé sur la touche  du panneau de commande avant, l'air est diffusé à l'arrière au niveau du plancher.

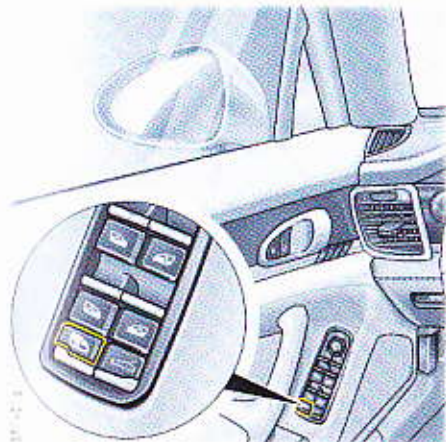

Desactivation du panneau de commande pour les zones de climatisation arrière (climatisation 4 zones)

Le bouton de sécurité situé dans l'unité de commande de la porte côté conducteur permet de désactiver les boutons de lève-vitres des portes arrière ainsi que le panneau de commande de la console centrale arrière, à l'exception du bouton de verrouillage centralisé.

Lorsque la sécurité antieau est activée, sur les véhicules dotés du Softclose la sécurité enfants des portes arrière est activée.

Activation / Désactivation de la sécurité antieau

- ☞ Actionnez le commutateur de sécurité .
 - Le voyant de contrôle du bouton s'allume.
 - Un symbole de cadenas apparaît sur les écrans de l'unité de commande pour les zones de climatisation arrière.
 - Les réglages actuels des zones de climatisation arrière restent en mémoire.
 - La fonction des touches du panneau de commande de climatisation arrière est désactivée.

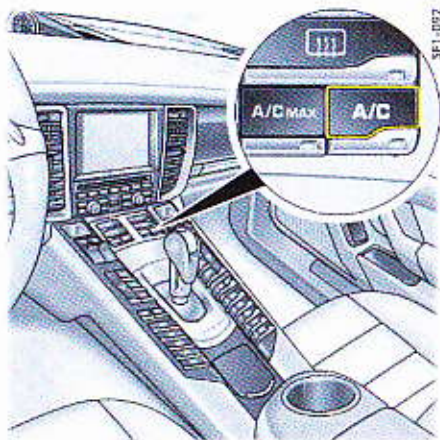

Mode A/C

En mode automatique, le mode A/C est activé par défaut.

La puissance du compresseur de climatisation est régulée de manière entièrement automatique en fonction des besoins.

Pour plus d'informations sur l'activation et la désactivation du mode automatique :

- ☞ Reportez-vous au chapitre « ACTIVATION ET DÉSACTIVATION DU MODE AUTOMATIQUE » à la page 61.

Activation du mode A/C

Pour refroidir l'habitacle de telle sorte que la température intérieure soit inférieure à la température extérieure, le mode A/C doit être activé.

- ☞ Appuyez sur le bouton **A/C**.
 - Le voyant de contrôle du bouton s'allume.
 - Le compresseur de climatisation est en marche.

ou

Appuyez sur le bouton **AUTO** de la zone de climatisation gauche ou droite.

Désactivation du mode A/C

Vous pouvez désactiver manuellement le mode A/C, par exemple, pour économiser du carburant.

- ☞ Appuyez sur le bouton **A/C**.
 - Le voyant de contrôle du bouton s'éteint.
 - Le compresseur de climatisation est arrêté.
 - La fonction de refroidissement est désactivée.

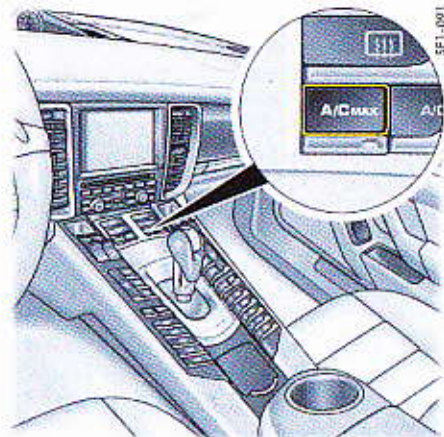

Mode A/C MAX

En mode A/C MAX, l'habitacle du véhicule est refroidi avec le refroidissement maximum. Aucune régulation automatique de la température de l'habitacle n'est réalisée.

Activation du mode A/C MAX

- ▷ Appuyez sur le bouton **A/C MAX**.
Le voyant de contrôle du bouton s'allume.

Désactivation du mode A/C MAX

- ▷ Appuyez sur le bouton **A/C MAX**.
Le voyant de contrôle du bouton s'éteint.
ou
Appuyez sur le bouton **AUTO** de la zone de climatisation gauche ou droite.

Refroidissement accru en mode A/C MAX pour la climatisation 4 zones

Avec la climatisation automatique 4 zones, vous disposez d'un refroidissement encore accru pour les zones de climatisation avant en mode A/C MAX.

Les zones de climatisation à l'arrière sont pour cela désactivées automatiquement.

Le message **OFF** est affiché sur les écrans du panneau de commande de climatisation arrière.

i Information

Si la fonction « **Augm. air AR** » est activée sur l'écran multifonction du combiné d'instruments, en mode A/C MAX, le flux d'air est réparti uniformément dans toutes les zones de climatisation. Le message **LO** apparaît sur les quatre écrans.

Il ne s'ensuit pas de refroidissement prioritaire des sièges avant.

Pour plus d'informations sur l'activation de la fonction « **Augm. air AR** » :

- ▷ Reportez-vous au chapitre « **MODE** » **AUGM. AIR AR** » (PANAMERA EXECUTIVE) » à la page 69.

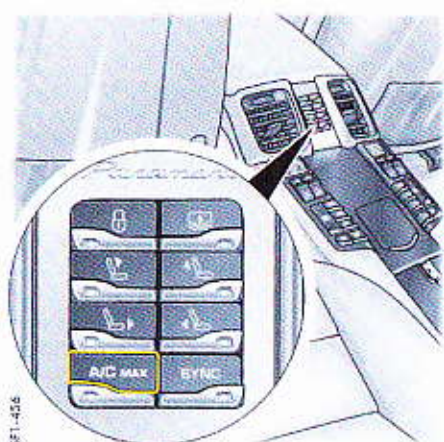

Mode A/C MAX à l'arrière (Panamera Executive)

En mode A/C MAX à l'arrière, la zone des places arrière est refroidie avec le refroidissement maximum. Le refroidissement des zones de climatisation à l'avant est pour cela réduit automatiquement. Le message **LO** s'affiche sur les écrans du panneau de commande de climatisation avant. Aucune régulation automatique de la température de l'habitacle n'est réalisée.

Activation du mode A/C MAX à l'arrière

- ▷ Appuyez sur le bouton **A/C MAX** de l'unité de commande à l'arrière.
Le voyant de contrôle du bouton s'allume.

Désactivation du mode A/C MAX à l'arrière

- ▷ Appuyez sur le bouton **A/C MAX** de l'unité de commande à l'arrière.
Le voyant de contrôle du bouton s'éteint.
ou
Appuyez sur le bouton **AUTO** de la zone de climatisation gauche ou droite à l'arrière.

Remarques concernant le compresseur de climatisation

Le compresseur de climatisation offre une efficacité maximale vitres fermées.

Si le véhicule est resté longtemps exposé au soleil, il est conseillé d'aérer brièvement l'habitacle, glaces ouvertes.

La fonction de la température extérieure et de l'humidité ambiante, de l'eau condensée peut s'écouler du condenseur et former une flaque d'eau sous le véhicule.

Ceci est normal et ne constitue pas un indice d'un défaut d'étanchéité.

Remarques concernant la coupure automatique du compresseur de climatisation

Le compresseur de climatisation s'arrête automatiquement en cas de

surcharge extrême du moteur, lorsqu'un refroidissement accru du moteur est nécessaire.

températures extérieures inférieures à env. 1 °C. Il ne peut dans ce cas pas être réactivé,

même manuellement.

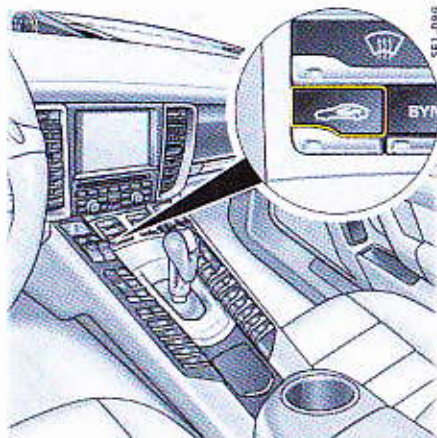

Recyclage de l'air

Activation du recyclage de l'air

- ▷ Appuyez sur le bouton .

Le voyant de contrôle du bouton s'allume.

L'admission d'air extérieur est interrompue et seul l'air de l'habitacle recircule.

Désactivation du recyclage de l'air

- ▷ Appuyez sur le bouton .

Le voyant de contrôle du bouton s'éteint.

Information

En cas de désactivation manuelle ou automatique du compresseur de climatisation, le recyclage de l'air s'arrête au bout de 3 minutes env.

Réglage du recyclage automatique de l'air

En mode recyclage automatique de l'air, l'admission d'air frais est réglée automatiquement selon la qualité de l'air.

Vous pouvez activer et désactiver le mode recyclage automatique de l'air à l'écran multifonction.

Lorsque la température extérieure est inférieure à env. 10 °C, le recyclage de l'air est automatiquement désactivé afin d'éviter que les vitres ne s'embuent.

Pour plus d'informations sur le réglage du mode recyclage automatique de l'air dans l'écran multifonction :

- ▷ Reportez-vous au chapitre « RÉGLAGE DE LA CLIMATISATION » à la page 129.

Information

Le mode de fonctionnement recommandé est le recyclage automatique de l'air (réglage par défaut).

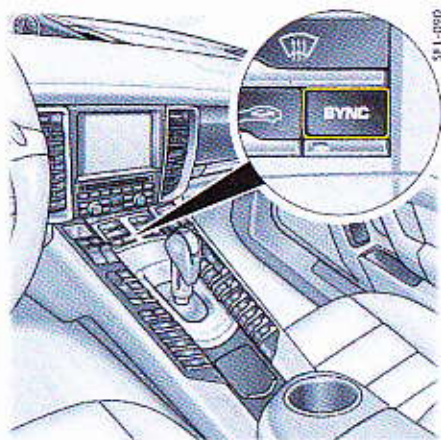

SF1-090

Application des réglages de la climatisation du côté conducteur à l'ensemble du véhicule – Mode SYNC

La fonction « SYNC » vous permet d'appliquer les réglages de climatisation du côté conducteur pour l'ensemble du véhicule.

Activation du mode SYNC

- ▷ Appuyez sur le bouton **SYNC**.
Le voyant de contrôle du bouton s'allume.
Les écrans pour les autres zones affichent les mêmes valeurs que celles du conducteur.

Désactivation du mode SYNC

- ▷ Appuyez sur le bouton **SYNC**.
Le voyant de contrôle du bouton s'éteint.
ou
Modifiez les réglages de l'une des autres zones de climatisation.

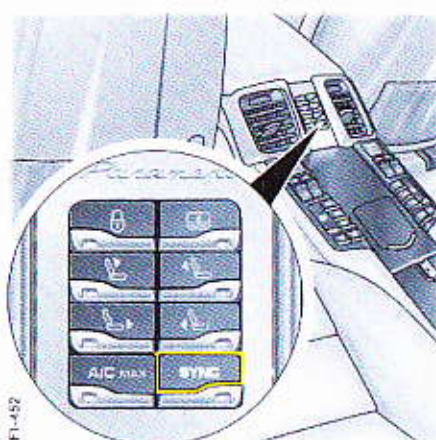

SF1-452

Application des réglages côté passager de la climatisation arrière à l'ensemble du véhicule – Mode SYNC (Panamera Executive)



La fonction « SYNC » du panneau de commande arrière vous permet d'appliquer les réglages de climatisation de la place arrière côté passager pour l'ensemble du véhicule.

Activation du mode SYNC à l'arrière

- ▷ Appuyez sur le bouton **SYNC** du panneau de commande arrière.
Le voyant de contrôle du bouton s'allume.
Les écrans pour les autres zones affichent les mêmes valeurs que celles de la place arrière côté passager.

- Désactivation du mode SYNC à l'arrière**
- ▷ Appuyez sur le bouton **SYNC** du panneau de commande arrière.
Le voyant de contrôle du bouton s'éteint.
ou
Modifiez les réglages de l'une des autres zones de climatisation.

Répartition d'air des zones de climatisation arrière avec mode SYNC activé (climatisation 4 zones)

Si vous avez appuyé sur la touche  ou sur la touche  du panneau de commande avant, l'air est diffusé à l'arrière par les buses d'air centrales et latérales.

Si vous avez appuyé sur la touche  du panneau de commande avant, l'air est diffusé à l'arrière au niveau du plancher.

Réglages de climatisation recommandés pour un conducteur seul

Pour un confort optimal dans l'habitacle, il est recommandé d'activer le mode SYNC.

Pour plus d'informations sur l'activation du mode SYNC :

- ▷ Reportez-vous au chapitre « APPLICATION DES RÉGLAGES DE LA CLIMATISATION DU CÔTÉ CONDUCTEUR À L'ENSEMBLE DU VÉHICULE – MODE SYNC » à la page 68.

La réduction du débit d'air pour les zones de climatisation arrière n'apporte aucun avantage au confort de climatisation au niveau des zones avant (uniquement pour les climatisations 4 zones).

Pour plus d'informations sur le réglage du débit d'air :

- ▷ Reportez-vous au chapitre « RÉGLAGE DU DÉBIT D'AIR » à la page 63.

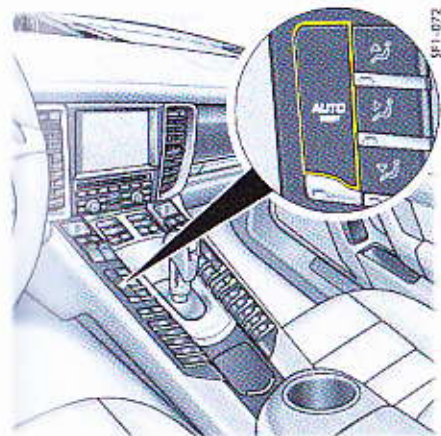

SP1-072

i Information

Si la tension de la batterie est trop faible, le mode REST est, dans un premier temps, restreint puis désactivé.

Réglages de la climatisation sur l'écran multifonction

L'écran multifonction du combiné d'instruments permet d'effectuer des réglages supplémentaires pour la climatisation du véhicule.

Pour plus d'informations sur les réglages de la climatisation à l'écran multifonction :

- ▷ Reportez-vous au chapitre « RÉGLAGE DE LA CLIMATISATION » à la page 129.

Circulation d'air

La circulation d'air en mode automatique peut être réglée sur trois niveaux :

- « Douce » :
Recommandé pour les personnes sensibles aux courants d'air souhaitant une climatisation discrète.
- « Normale » :
Réglage par défaut.
- « Intense » :
Aération plus forte de l'habitacle.
L'afflux d'air est nettement perceptible.

Zone de ventilation élargie

L'écran multifonction du combiné d'instruments vous permet d'activer ou de désactiver séparément la zone de ventilation élargie sur la partie supérieure du tableau de bord. L'afflux d'air dans l'habitacle du véhicule est plus diffus et moins direct.

Le système automatique de la climatisation régule le débit d'air soufflé.

Buse centrale

La température de l'air expulsé par les deux buses d'air centrales est réduite sans modification du réglage de la température d'habitacle. Ce réglage est recommandé pour les personnes souhaitant en général plus de fraîcheur, notamment au niveau du visage et du buste.

Recyclage automatique de l'air

Pour plus d'informations sur le mode de recyclage automatique de l'air :

- ▷ Reportez-vous au chapitre « RECYCLAGE DE L'AIR » à la page 67.

Mode « Augm. air AR » (Panamera Executive)

Sur les Panamera Executive, la climatisation de l'habitacle peut être réglée en mode automatique sur celle de l'arrière.

Chauffage auxiliaire (Panamera Diesel)

Pour plus d'informations sur le mode chauffage auxiliaire :

- ▷ Reportez-vous au chapitre « CLIMATISATION À RÉGULATION AUTOMATIQUE » à la page 61.

Mode REST

Utilisation de la chaleur résiduelle du moteur

La chaleur résiduelle du moteur peut être utilisée pour chauffer l'habitacle pendant 20 minutes au maximum après l'arrêt du moteur.

- 1. Quand le contact est coupé, appuyez sur le bouton **AUTO REST** du panneau de commande avant. Le voyant de contrôle du bouton s'allume. En mode REST, vous ne pouvez pas modifier le réglage de la climatisation.

Désactivation de la fonction

- 1. Appuyez sur le bouton **AUTO REST** du panneau de commande avant. Le voyant de contrôle du bouton s'éteint. **ou** Mettez le contact. Le voyant de contrôle de la touche indique l'état réglé précédemment.

Buses d'air

Des buses d'air à ouverture et fermeture manuelles sont situées sur le tableau de bord à l'avant et sur la console centrale arrière. En outre, il est possible de régler la direction du flux d'air.

○ Ouverture des buses d'air

- ▷ Tournez la molette sur les buses d'aération vers la droite.

● Fermeture des buses d'air

- ▷ Tournez la molette sur les buses d'aération vers la gauche.

Changement de la direction du flux d'air

- ▷ Pivotez les lamelles des buses d'air dans la direction souhaitée.

Buse d'air extérieur

Pour faciliter l'entrée d'air :

- ▷ La buse d'air extérieur entre le pare-brise et le capot moteur doit être exempte de neige, glace et feuilles.

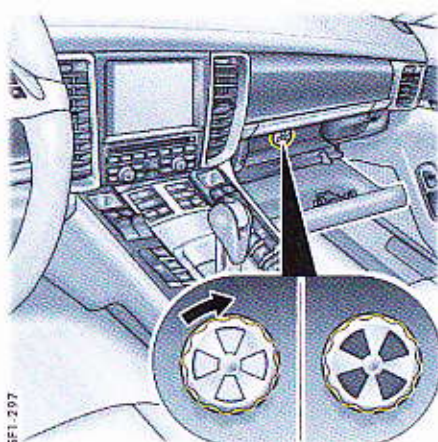

Buses d'air de la boîte à gants

Boîte à gants réfrigérée

De l'air refroidi arrive dans la boîte à gants par le biais d'une buse d'air séparée. Cette buse d'air peut être ouverte ou fermée manuellement.



Information

De l'air froid peut pénétrer dans l'habitacle à travers le couvercle de la boîte à gants.

- ▷ Lorsque la température extérieure est basse, fermez la buse d'air de la boîte à gants pour ne pas perturber le fonctionnement du chauffage de l'habitacle.

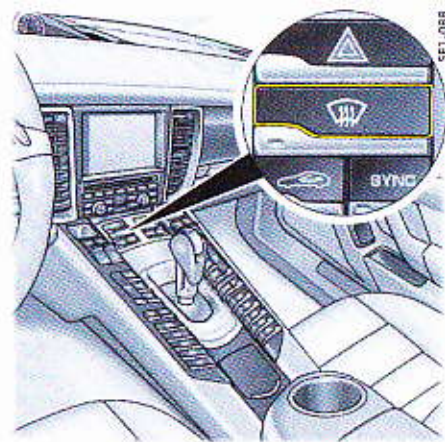

Dégivrage du pare-brise

Activation du dégivrage

- ▷ Appuyez sur le bouton . Le voyant de contrôle du bouton s'allume. L'air est dirigé vers le pare-brise et les vitres latérales avant. Le pare-brise est désembué ou dégivré le plus rapidement possible.

Désactivation du dégivrage

- ▷ Appuyez sur le bouton . Le voyant de contrôle du bouton s'éteint.
ou
Appuyez sur le bouton AUTO de la zone de climatisation gauche ou droite.

i Information

Climatisation 2 zones

L'efficacité maximale du dégivrage du pare-brise est atteinte lorsque les buses d'air à l'arrière sont fermées.

Pour plus d'informations sur les buses d'air :

- Reportez-vous au chapitre « BUSES D'AIR » à la page 70.

Climatisation 4 zones

Pour atteindre l'efficacité maximale de dégivrage, l'admission d'air à l'arrière est automatiquement désactivée en mode dégivrage.

L'air est dirigé vers le pare-brise et les vitres latérales avant.

Le message **OFF** et un symbole de cadenas sont affichés sur les écrans de l'unité de commande pour les zones de climatisation arrière. Les réglages de climatisation ne sont pas possibles.

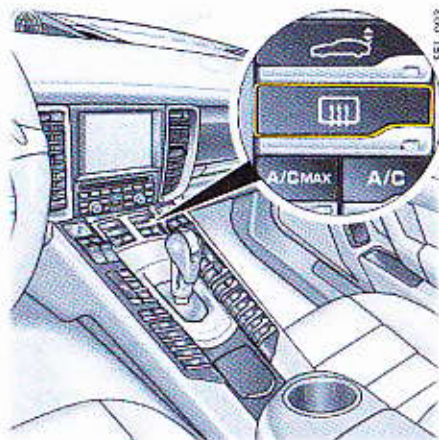

i Information

Sur les véhicules équipés de vitrage thermo-isolé et insonorisant, des déformations optiques peuvent se produire du fait de la position à plat de la lunette arrière. Ces déformations s'intensifient lorsque le dégivrage de la lunette arrière est activé.

Dégivrage de la lunette arrière / des rétroviseurs extérieurs

Le dégivrage de la lunette arrière / des rétroviseurs extérieurs est opérationnel lorsque le moteur tourne.

Marche

- Appuyez sur le bouton

Le voyant de contrôle du bouton s'allume.

Selon la température extérieure, le dégivrage s'arrête automatiquement au bout d'environ 5 à 20 minutes.

- Appuyez de nouveau sur le bouton pour réactiver le dégivrage.

Arrêt

- Appuyez sur le bouton

Le voyant de contrôle du bouton s'éteint.

Chauffage autonome

Le chauffage autonome permet de chauffer l'habitacle du véhicule et de dégivrer le pare-brise sans que le moteur tourne.



DANGER

Inhalation de gaz d'échappement toxiques

Le chauffage autonome activé consomme du carburant. Des gaz d'échappement toxiques sont alors émis et dirigés sous le plancher.

- ▷ Ne faites pas fonctionner le chauffage auxiliaire dans des espaces fermés (un garage p. ex.).



AVERTISSEMENT

Gaz d'échappement brûlants

Les gaz d'échappement émis lorsque le chauffage autonome fonctionne sont très chauds.

- ▷ Avant de faire le plein, coupez le chauffage autonome.
- ▷ Garez le véhicule de telle sorte que les gaz d'échappement chauds puissent s'échapper sans problème au niveau de la partie inférieure de la carrosserie et n'entrent pas en contact avec des matériaux facilement inflammables, tels que des feuilles mortes ou de l'herbe.

Fonctionnement

Le chauffage autonome est prêt à fonctionner quelle que soit la position de la clé de contact :

- Moteur à l'arrêt
- À des températures extérieures inférieures à env. 15 °C.
- Avec une quantité de carburant suffisante (réserve non atteinte).
- Avec un niveau de charge de la batterie suffisant.



Information

Si la chaleur résiduelle disponible au niveau du moteur est suffisante, le brûleur du chauffage autonome est fermé dans un premier temps lorsque la chaleur résiduelle est utilisée.

Commande du chauffage autonome

Activation et désactivation du chauffage autonome dans l'écran multifonction du combiné d'instruments

La commande du chauffage autonome s'effectue à l'aide du menu « **Chauff. autonome** » sur l'écran multifonction.

Pour plus d'informations sur l'activation et la désactivation du chauffage autonome dans l'écran multifonction du combiné d'instruments :

- ▷ Reportez-vous au chapitre « **COMMANDE DU CHAUFFAGE AUTONOME SUR L'ÉCRAN MULTIFONCTION** » à la page 107.

En option, le chauffage autonome peut également être commandé à l'aide d'une télécommande.

- Lorsque le contact est coupé, le chauffage autonome garantit l'absence de givre et de buée sur le pare-brise ainsi qu'une température d'habitacle agréable.



Information

Le flux d'air, la répartition d'air et la température sont réglés automatiquement en mode chauffage autonome, indépendamment des réglages avec lesquels le véhicule a été paramétré auparavant.

Lorsque le contact est mis, il est possible de régler individuellement le débit d'air, la répartition de l'air et la température lorsque le chauffage autonome fonctionne.

Le chauffage autonome s'arrête automatiquement au bout d'env. 2 minutes après le démarrage du moteur ou au plus tard au bout de 30 minutes lorsque le moteur est à l'arrêt.

Programmation du chauffage autonome / Minuterie

Vous pouvez programmer, à l'aide de l'écran multifonction du combiné d'instruments, une heure d'activation automatique du chauffage autonome.

Pour plus d'informations sur la programmation du chauffage autonome :

- ▷ Reportez-vous au chapitre « **PROGRAMMATION DU CHAUFFAGE AUTONOME / MINUTERIE** » à la page 107.



501-35a

Activation et désactivation du chauffage autonome à l'aide de la télécommande

Marche

- 1 Appuyez sur le bouton **A** de la télécommande. Le voyant de contrôle de la télécommande s'allume en vert.

Arrêt

- 1 Appuyez sur le bouton **B** de la télécommande. Le voyant de contrôle de la télécommande s'allume en rouge.

La télécommande du chauffage autonome a une portée maximale de 500 m. Cette portée peut diminuer en fonction des conditions géographiques et des constructions environnantes.

Voyant de contrôle d'émission

La couleur et le rythme de clignotement du voyant de contrôle sur la télécommande indiquent si un ordre d'émission a été correctement émis.

Si le voyant de contrôle s'allume en vert lorsque le contact est mis et clignote ensuite en vert, cela signifie que la procédure d'émission a réussi. Lorsque le contrôle de fonctionnement a été effectué avec succès, le chauffage autonome s'allume.

Si le voyant de contrôle s'allume en vert, puis clignote ensuite en rouge,

- cela signifie que le véhicule est hors de portée **ou**
 - que le chauffage autonome n'est pas en ordre de marche (quantité de carburant insuffisante, niveau de charge de la batterie insuffisant) **ou**
 - qu'il existe un dysfonctionnement.
- ▷ Faites réparer ce défaut par un atelier spécialisé. Nous vous recommandons de faire exécuter ces opérations par un concessionnaire Porsche, car celui-ci dispose du personnel d'atelier formé tout spécialement ainsi que des pièces détachées et outils nécessaires.

Si le voyant de contrôle s'allume en rouge lorsque le contact est coupé et clignote ensuite en rouge, cela signifie que la procédure d'émission a réussi. Le chauffage autonome est désactivé.

Si le voyant de contrôle de la télécommande ne s'allume pas, la capacité de la pile de la télécommande est insuffisante.

Pour plus d'informations sur le remplacement de la pile :

- ▷ Reportez-vous au chapitre « REMPLACEMENT DE LA PILE DANS LA TÉLÉCOMMANDE DU CHAUFFAGE AUTONOME » à la page 310.

i Information

Lors de la première activation du chauffage autonome après un arrêt prolongé, par exemple, après l'été, il peut, dans de rares cas, être nécessaire de procéder à une deuxième tentative d'enclenchement si le chauffage autonome n'a pas démarré lors de la première tentative.

Vitres et toit ouvrant

Lève-vitres électriques.....	75
Toit ouvrant.....	78

Lève-vitres électriques

AVERTISSEMENT Ouverture et fermeture des vitres

Lors de l'ouverture ou de la fermeture des vitres, notamment avec la fonction automatique, des parties du corps peuvent se trouver entre la glace en mouvement et les parties immobiles du véhicule.

- 1. Veillez à ne blesser personne lors de l'ouverture et de la fermeture des vitres.
- 1. Retirez toujours la clé du véhicule en quittant le véhicule ou, sur les véhicules équipés du système Porsche Entry & Drive, coupez le contact. Gardez la clé du véhicule sur vous lorsque vous quittez le véhicule. Des passagers ne connaissant pas le système peuvent se blesser en actionnant les lève-vitres.
- 1. En cas de danger, relâchez immédiatement le bouton sur la clé de contact ou le bouton de la poignée sur les véhicules équipés du Porsche Entry & Drive.
- 1. Ne laissez pas d'enfants sans surveillance dans le véhicule.

Fonctionnement des lève-vitres

Les lève-vitres sont opérationnels :

Lorsque le contact est mis.

Lorsque le contact est coupé jusqu'à la première ouverture de la porte du conducteur ou du passager, mais au maximum pendant 10 minutes.

La fonction de fermeture automatique des vitres n'est disponible que si le contact est mis.

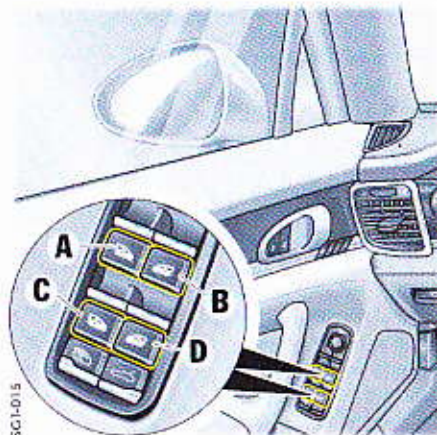

SG1-015

- A - Lève-vitre côté conducteur
- B - Lève-vitre côté passager avant
- C - Lève-vitre porte arrière gauche
- D - Lève-vitre porte arrière droite

Ouverture / Fermeture des vitres

Ouverture de la glace avec le commutateur

- ▷ Appuyez sur le commutateur de la vitre correspondante jusqu'à ce qu'elle ait atteint la position souhaitée.

Fermeture de la glace avec le commutateur

- ▷ Tirez le commutateur de la vitre correspondante jusqu'à ce qu'elle ait atteint la position souhaitée.

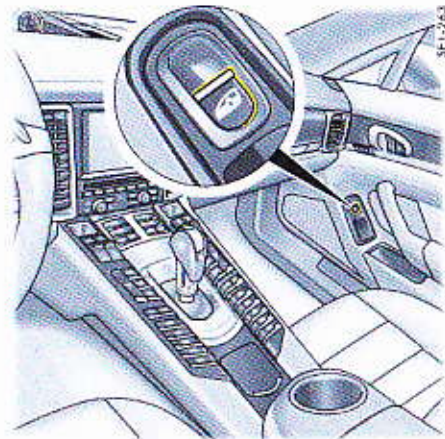

SP-1-263

Lève-vitre de la porte côté passager

i Information

Les commutateurs comportent une fonction à deux crans. Les deux crans sont nettement perceptibles lorsque vous actionnez le bouton.

– Premier cran – Commande manuelle

Si vous actionnez le commutateur jusqu'au premier cran, la vitre s'ouvre ou se ferme manuellement.

Le processus s'arrête lorsque vous relâchez le commutateur.

Vitres et toit ouvrant

Lève-vitres électriques.....	75
Toit ouvrant.....	78

Lève-vitres électriques

AVERTISSEMENT Ouverture et fermeture des vitres

Lors de l'ouverture ou de la fermeture des vitres, notamment avec la fonction automatique, des parties du corps peuvent se trouver entre la glace en mouvement et les parties immobiles du véhicule.

- 1. Veillez à ne blesser personne lors de l'ouverture et de la fermeture des vitres.
- 2. Retenez toujours la clé du véhicule en quittant le véhicule ou, sur les véhicules équipés du système Porsche Entry & Drive, coupez le contact. Gardez la clé du véhicule sur vous lorsque vous quittez le véhicule. Des passagers ne connaissant pas le système peuvent se blesser en actionnant les lève vitres.
- 3. En cas de danger, relâchez immédiatement le bouton sur la clé de contact ou le bouton de la poignée sur les véhicules équipés du Porsche Entry & Drive.
- 4. Ne laissez pas d'enfants sans surveillance dans le véhicule.

Fonctionnement des lève-vitres

Les lève-vitres sont opérationnels :

• Lorsque le contact est mis.

• Lorsque le contact est coupé jusqu'à la première ouverture de la porte du conducteur ou du passager, mais au maximum pendant 10 minutes.

La fonction de fermeture automatique des vitres n'est disponible que si le contact est mis.

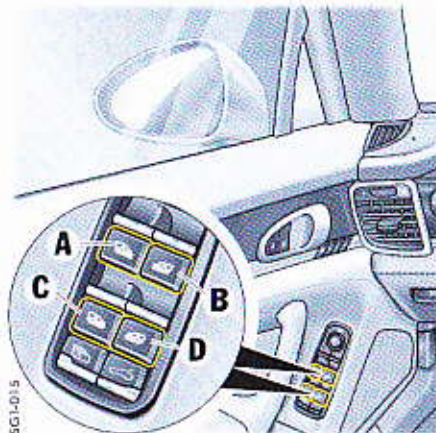

- A - Lève-vitre côté conducteur
- B - Lève-vitre côté passager avant
- C - Lève-vitre porte arrière gauche
- D - Lève-vitre porte arrière droite

Ouverture / Fermeture des vitres

Ouverture de la glace avec le commutateur

- ▷ Appuyez sur le commutateur de la vitre correspondante jusqu'à ce qu'elle ait atteint la position souhaitée.

Fermeture de la glace avec le commutateur

- ▷ Tirez le commutateur de la vitre correspondante jusqu'à ce qu'elle ait atteint la position souhaitée.

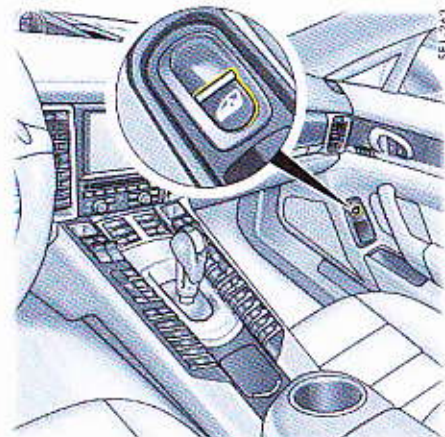

Lève-vitre de la porte côté passager

i Information

Les commutateurs comportent une fonction à deux crans. Les deux crans sont nettement perceptibles lorsque vous actionnez le bouton.

– Premier cran – Commande manuelle

Si vous actionnez le commutateur jusqu'au premier cran, la vitre s'ouvre ou se ferme manuellement.

Le processus s'arrête lorsque vous relâchez le commutateur.

- **Deuxième cran – Fonction automatique**
Si vous actionnez le commutateur correspondant un court instant jusqu'au deuxième cran, la vitre s'ouvre ou se ferme automatiquement.
Vous pouvez l'arrêter à la position souhaitée en actionnant à nouveau le commutateur.

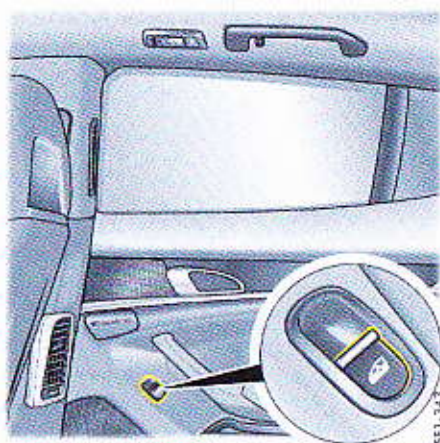

Lève-glaces à l'arrière

i **Information**

Si une vitre se bloque en se fermant, elle s'arrête et s'ouvre à nouveau de quelques centimètres. Si la vitre se bloque une deuxième fois dans les 10 secondes, la fonction automatique est désactivée pour cette vitre. La vitre peut être fermée manuellement. Elle se referme alors avec la force de fermeture intégrale. La fonction automatique est à nouveau activée une fois que vous avez fermé la vitre complètement une fois manuellement.

⚠ **AVERTISSEMENT**

Fermeture manuelle de la vitre

Si la fonction automatique a été désactivée après le blocage de la vitre, celle-ci se referme avec la force de fermeture maximale.

- ▷ Veillez à ce que personne ne soit blessé, coincé ou écrasé lors de la fermeture de la vitre.

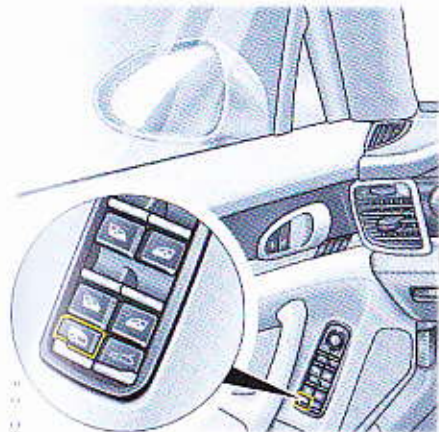

Désactivation des touches de commande à l'arrière

Le bouton de sécurité situé dans l'unité de commande de la porte côté conducteur permet de désactiver les boutons de lève-vitres des portes arrière ainsi que le panneau de commande de la console centrale arrière, à l'exception du bouton de verrouillage centralisé.

Lorsque la sécurité antieffraction est activée, sur les véhicules dotés du Softclose la sécurité enfants des portes arrière est activée.

Activation / Désactivation de la sécurité antieffraction

- Actionnez le commutateur de sécurité . Si la sécurité antieffraction est active, le voyant de contrôle correspondant est allumé dans le bouton de sécurité.



Véhicules sans Porsche Entry & Drive

Ouverture / Fermeture des vitres avec la clé du véhicule

- Appuyez sur la touche d'ouverture ou de fermeture du véhicule sur la clé du véhicule jusqu'à ce que les vitres aient atteint la position souhaitée.

Information

- Les feux de détresse clignotent une fois, quand toutes les vitres et le toit ouvrant sont complètement fermés.
- Les vitres arrière ne peuvent pas être ouvertes si les stores pare-soleil des vitres latérales arrière sont fermés.

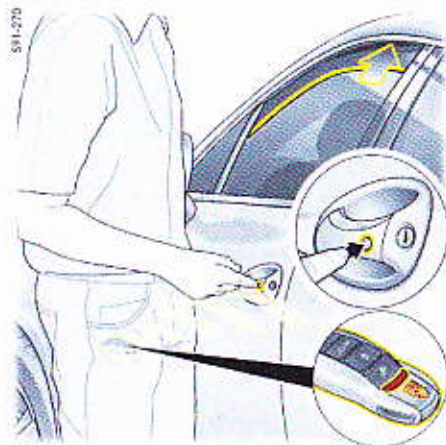

Véhicules avec Porsche Entry & Drive

Fermeture des vitres à l'aide de la touche intégrée à la poignée de porte (véhicules avec Porsche Entry & Drive)

- Lorsque vous verrouillez le véhicule, maintenez la touche de la poignée de porte appuyée jusqu'à ce que les vitres aient atteint la position souhaitée.

Information

Les feux de détresse clignotent une fois, quand toutes les vitres et le toit ouvrant sont complètement fermés.

Après rebranchement de la batterie du véhicule – Mémorisation de la position finale des vitres

Après le débranchement / rebranchement de la batterie, les positions finales des vitres des portes sont perdues. La fonction automatique des vitres est hors service.

Procédez de la façon suivante pour toutes les vitres :

1. Fermez complètement la vitre en tirant **une seule fois** sur le commutateur.
2. Si la vitre est complètement fermée, tirez une nouvelle fois brièvement le commutateur.
3. Ouvrez complètement la vitre en appuyant **une seule fois** sur le commutateur.

Toit ouvrant

Le toit ouvrant électrique est constitué d'un verre de sécurité trempé et teinté. Il est muni d'un store à réglage manuel en continu pour vous protéger contre les rayons directs du soleil.

Vous pouvez ouvrir le toit ouvrant en le faisant coulisser ou en le relevant à l'arrière.

⚠ AVERTISSEMENT Ouverture et fermeture du toit ouvrant

Lors de l'ouverture ou de la fermeture du toit ouvrant, notamment avec la fonction automatique, des parties du corps peuvent se trouver entre le toit en mouvement et les parties immobiles du véhicule.

- ▷ Veillez à ne blesser personne lorsque vous actionnez le toit ouvrant.
- ▷ Retirez toujours la clé du véhicule en quittant le véhicule ou, sur les véhicules équipés du système Porsche Entry & Drive, coupez le contact. Gardez la clé du véhicule sur vous lorsque vous quittez le véhicule. Des passagers ne connaissant pas le système (p. ex. des enfants) peuvent se blesser en actionnant le toit ouvrant.
- ▷ En cas de danger, actionnez le bouton du toit ouvrant dans la direction opposée ou, en cas d'utilisation de la fonction de confort, relâchez immédiatement la touche de la clé du véhicule.

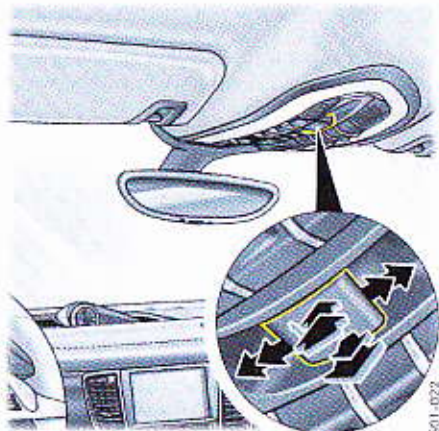

Fonctionnement du toit ouvrant

Le toit ouvrant est opérationnel :

- Lorsque le contact est mis.
- Lorsque le contact est coupé jusqu'à la première ouverture de la porte du conducteur ou du passager, mais au maximum pendant 10 minutes.

i Information

Le toit ouvrant est équipé d'un limiteur d'effort. Si la fermeture du toit ouvrant est entravée par un obstacle, il se rouvre aussitôt.

Actionnement du toit ouvrant

Le toit ouvrant est activé à l'aide du bouton  situé dans l'unité de commande du toit.

Information

Le bouton du toit ouvrant est muni d'une fonction à deux crans pour toutes les directions de mouvement. Les deux crans sont nettement perceptibles lorsque vous actionnez le bouton.

Premier cran – Commande manuelle

Si vous actionnez le bouton jusqu'au premier cran d'une direction de mouvement, le toit ouvrant se déplace manuellement dans la direction correspondante.

Le réglage s'arrête lorsque vous relâchez le bouton.

Deuxième cran – Fonction automatique

Si vous actionnez le bouton jusqu'au deuxième cran, le toit ouvrant s'ouvre ou se ferme automatiquement.

Vous pouvez arrêter le toit ouvrant dans la position souhaitée en actionnant à nouveau le bouton dans la direction souhaitée.

Position d'ouverture la plus silencieuse

Le toit ouvrant s'ouvre en couissant en mode manuel et en mode automatique jusqu'à ce qu'il ait atteint une position finale provoquant le moins de bruit possible.

Ouverture complète du toit ouvrant

Vous pouvez ouvrir le toit ouvrant intégralement en actionnant à nouveau le bouton  dans le sens d'ouverture.

Lorsque le toit ouvrant est complètement ouvert, il est possible que des bruits aérodynamiques se fassent sentir en fonction de votre vitesse.

Ouverture / Fermeture du toit ouvrant avec la clé du véhicule

Ouverture du toit ouvrant

- ▷ Maintenez la touche  d'ouverture du véhicule sur la clé du véhicule appuyée jusqu'à ce que le toit ouvrant ait atteint la position souhaitée.

Fermeture du toit ouvrant

- ▷ Maintenez la touche  de fermeture du véhicule sur la clé du véhicule appuyée jusqu'à ce que le toit ouvrant ait atteint la position souhaitée.
Les feux de détresse clignotent 1 fois.

Fermeture du toit ouvrant à l'aide de la touche intégrée à la poignée de porte (véhicules avec Porsche Entry & Drive)

Sur les véhicules avec Porsche Entry & Drive, le toit ouvrant peut également être fermé à l'aide de la touche intégrée à la poignée de porte.

- ▷ Appuyez sur la touche de verrouillage du véhicule dans la poignée de porte jusqu'à ce que le toit ouvrant ait atteint la position souhaitée.

Les feux de détresse clignotent 1 fois.

Actionnement de secours du toit ouvrant

Fermeture de secours après déclenchement répété du limiteur d'effort

Si le processus de fermeture du toit ouvrant est perturbé par un obstacle, vous pouvez fermer le toit manuellement en exerçant une force accrue.

 **AVERTISSEMENT** Fermeture de secours du toit ouvrant

Lors de la fermeture de secours du toit ouvrant, la force de fermeture augmente automatiquement, si nécessaire, de manière progressive.

- ▷ Veillez à ne blesser, coincer ou écraser personne lorsque vous actionnez le toit ouvrant.

Pour la fermeture de secours :

1. Retirez l'obstacle.
2. Appuyez sur le bouton du toit ouvrant  autant de fois que nécessaire dans le sens de fermeture, ou maintenez-le enfoncé jusqu'à ce que le toit s'immobilise en position fermée.

Actionnement de secours en cas de défaut de l'entraînement du toit ouvrant

S'il présente un défaut, vous pouvez fermer ou ouvrir manuellement le toit ouvrant à l'aide de la clé Allen fournie dans l'outillage de bord.

- ▷ Avant d'effectuer l'actionnement de secours, assurez-vous que le fusible électrique n'est pas défectueux.

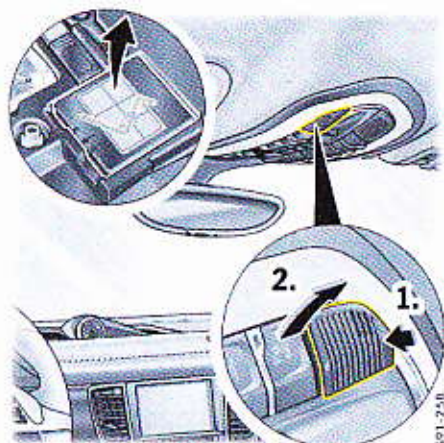

1. Appuyez légèrement sur le cache, au niveau de la pointe, du capteur de surveillance de l'habitacle gauche situé à l'avant. Le côté opposé du cache se soulève.
 2. Déclipsez le cache.
- ▷ Prenez la clé Allen dans l'outillage de bord placé dans le coffre à bagages.

Pour plus d'informations sur l'outillage de bord :

▷ Reportez-vous au chapitre « OUTILLAGE DE BORD (SAUF PANAMERA S E-HYBRID) » à la page 284.

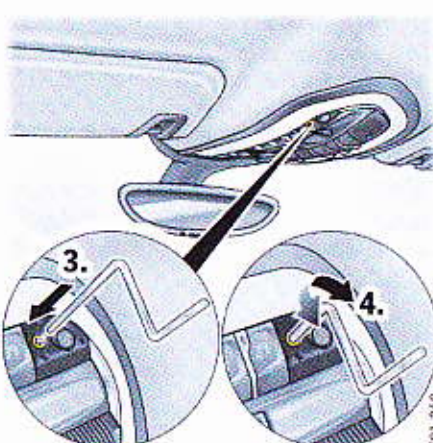

3. Introduisez la clé Allen jusqu'en butée dans l'ouverture.
 4. Maintenez la clé dans cette position et tournez-la.
 5. Retirez la clé. Rangez la clé dans l'outillage de bord.
 6. Clipsez le cache.
- ▷ Faites réparer ce défaut. Consultez un atelier spécialisé. Nous vous recommandons de faire exécuter ces opérations par un concessionnaire Porsche, car celui-ci dispose du personnel d'atelier formé tout spécialement ainsi que des pièces détachées et outils nécessaires.

Mémorisation de la position finale du toit ouvrant

Après un débranchement / rebranchement, une décharge de la batterie ou suite à un démarrage avec une batterie auxiliaire, un actionnement de secours ou après le changement du fusible du toit ouvrant, les positions finales du toit ouvrant sont perdues.

⚠ AVERTISSEMENT Mémorisation de la position finale

Lors de la mémorisation de la position finale, le toit ouvrant se ferme avec la force maximale.

▷ Veillez à ne blesser, coincer ou écraser personne lorsque vous fermez le toit ouvrant.

Le véhicule doit être à l'arrêt pour que la position finale du toit ouvrant soit mémorisée.

1. Mettez le contact.
2. Poussez le bouton  vers l'avant dans le sens de fermeture et maintenez-le ainsi. La mémorisation de la position finale débute au bout d'env. 10 secondes. Maintenez le bouton appuyé jusqu'à ce que le toit soit complètement immobilisé. La procédure dure 20 secondes maximum. Répétez le processus de mémorisation si vous relâchez le bouton avant que le toit soit entièrement immobilisé.

Éclairage, clignotants et essuie-glaces

Commutateur d'éclairage	82
Assistant d'éclairage automatique.....	82
Combiné feux clignotants, feux de route, appels de phares	86
Éclairage des instruments	87
Feux de détresse	87
Éclairage intérieur	88
Récapitulatif – Essuie-glaces	90
Commutateur d'essuie-glaces / lave-glace.....	91

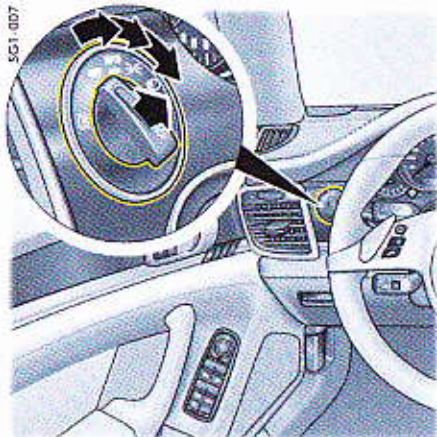

Commutateur d'éclairage

OFF

Éclairage coupé.

Lorsque le contact est mis, les feux de jour sont allumés.

AUTO

Assistant d'éclairage automatique



Feux de position

Éclairage de la plaque d'immatriculation, éclairage des instruments, feux de jour éteints.



Feux de croisement / feux

Uniquement lorsque le contact est mis.



Feu antibrouillard arrière

Tirez le commutateur lorsqu'il est en position Feux de croisement. Le voyant de contrôle s'allume.



Information

Si la clé du véhicule est retirée et la porte ouverte alors que des feux sont allumés, un signal sonore (gong) indique que la batterie risque de se décharger.

- Des divergences entre divers États, dues à des différences de législation, sont possibles.

De la condensation peut se former à l'intérieur des éclairages extérieurs du véhicule selon la température et le degré d'humidité de l'air. Cette buée disparaît après que le véhicule a parcouru un trajet suffisant.

Assistant d'éclairage automatique

L'assistant d'éclairage automatique est une fonction de confort. Les feux de croisement de votre Porsche s'allument et s'éteignent automatiquement en fonction de l'intensité lumineuse environnante.

En outre, l'assistant d'éclairage automatique commande les feux de jour, la fonction Coming Home et l'éclairage en courbe dynamique.

L'assistant d'éclairage automatique est activé lorsque le commutateur d'éclairage est en position **AUTO**.

Malgré l'aide apportée par l'assistant d'éclairage, il appartient au conducteur d'allumer les feux de croisement à l'aide du commutateur traditionnel, conformément aux directives spécifiques des différents pays.

L'activation des phares par l'assistant d'éclairage ne dispense donc pas le conducteur de sa responsabilité d'allumer ou d'éteindre ses feux au moment opportun.



AVERTISSEMENT

Conduite sans éclairage

En cas de conduite sans éclairage, la vision, ainsi que la détection du véhicule par les autres usagers sont fortement limitées.

- ▷ Surveillez toujours attentivement la commande d'éclairage automatique.

Information

En cas de défaut de l'assistant d'éclairage automatique / du Porsche Dynamic Light System (PDLS), le voyant de contrôle du PDLS s'allume dans le combiné d'instruments et un message d'avertissement apparaît à l'écran multifonction du combiné d'instruments.

Pour plus d'informations sur les voyants de contrôle et l'avertissement du combiné d'instruments :

- Reportez-vous au chapitre « COMBINÉ D'INSTRUMENTS » à la page 95.

Pour plus d'informations sur les messages d'avertissement de l'écran multifonction :

- Reportez-vous au chapitre « RÉCAPITULATIF DES MESSAGES D'AVERTISSEMENT ET D'INFORMATION » à la page 134.

Feux de croisement / phares

Les feux de croisement s'allument automatiquement lorsque le commutateur d'éclairage est en position **AUTO** dans les conditions suivantes :

- crépuscule,
- obscurité,
- traversée de tunnels,
- pluie.

Lorsque les feux de croisement sont allumés, le voyant de contrôle s'allume au niveau du compteur de vitesse.

Information

Le brouillard n'est pas détecté.

- Par temps de brouillard, vous devez allumer vos feux manuellement.

Fonction « pluie »

Les feux s'allument automatiquement après 5 secondes de balayage continu des essuie-glaces.

Les feux s'éteignent après une pause de balayage d'env. 4 minutes.

Réglage automatique de la portée des phares

Lorsque le contact est mis et les feux de croisement allumés, la portée des phares s'adapte automatiquement à la charge du véhicule. La portée des phares reste constante automatiquement lors de l'accélération et du freinage.

Information

Le réglage automatique de la portée des phares est disponible également lorsque le commutateur d'éclairage est en position  (feux de croisement / phares).

Feux de jour

Dans la position **OFF** du commutateur d'éclairage (éclairage coupé), les feux de jour s'allument automatiquement lorsque vous mettez le contact.

Dans la position **AUTO** du commutateur d'éclairage, les feux de jour s'allument automatiquement lorsqu'il fait jour et que le contact est mis.

Dans la position  (feux de croisement / feux), les feux de jour ne sont pas allumés.

L'utilisation des feux de jour peut varier en fonction des législations nationales.

Fonction Coming Home / fonction d'aide à l'entrée

Activation de la fonction Home

▷ Placez le commutateur d'éclairage sur **AUTO**. Afin d'améliorer la visibilité et la sécurité lorsque vous quittez votre véhicule ou montez dedans dans l'obscurité, les feux suivants du véhicule s'allument pendant une durée prédéfinie :

- feux de jour,
- éclairage d'orientation dans les rétroviseurs extérieurs, (sur les véhicules équipés du pack Mémoire Confort et avec les rétroviseurs extérieurs déployés),
- feux de position avant et arrière,
- éclairage de la plaque d'immatriculation.

Fonction Coming Home (temporisation d'éclairage)

Les feux restent allumés lors du verrouillage du véhicule pour la durée de temporisation de l'éclairage prédéfinie dans l'écran multifonction. Pour plus d'informations sur le réglage de la temporisation de l'éclairage extérieur dans l'écran multifonction :

▷ Reportez-vous au chapitre « RÉGLAGE DE L'ÉCLAIRAGE EXTÉRIEUR » à la page 126.

Fonction d'aide à l'entrée

Les alentours du véhicule restent éclairés après le déverrouillage du véhicule pour la durée de temporisation de l'éclairage prédéfinie dans l'écran multifonction.

Les feux s'éteignent lorsque vous mettez le contact ou lorsque le commutateur d'éclairage n'est plus en position **AUTO**.

Pour plus d'informations sur le réglage de la temporisation de l'éclairage extérieur dans l'écran multifonction :

▷ Reportez-vous au chapitre « RÉGLAGE DE L'ÉCLAIRAGE EXTÉRIEUR » à la page 126.

Fonction Dynamic Light System (PDLS)

L'éclairage en courbe statique et dynamique ainsi que la fonction « autoroute » dans l'obscurité sont activés par le commutateur d'éclairage en position **AUTO**.

Éclairage en courbe statique / Feu de virage

À des vitesses inférieures à env. 40 km/h, l'éclairage en courbe statique s'active lorsque vous actionnez le clignotant ou que vous tournez très fortement le volant.

Lorsque la vitesse dépasse env. 40 km/h, l'éclairage en courbe statique est activé lorsque vous tournez très fortement le volant.



Information

▷ L'éclairage en courbe statique est disponible également lorsque le commutateur d'éclairage est en position  (feux de croisement / feux).

Éclairage en courbe dynamique

Dès que la vitesse atteint 8 km/h, les feux de croisement sont orientés dans le sens de la courbe pour un meilleur éclairage de la route en fonction de la vitesse et de l'amplitude de braquage du volant.

En cas de défaut de l'éclairage en courbe dynamique, le voyant de contrôle du Porsche Dynamic Light System (PDLS) clignote dans le combiné d'instruments et un message d'avertissement apparaît à l'écran multifonction du combiné d'instruments.

Fonction « autoroute » de nuit

Lorsque la vitesse est supérieure à env. 130 km/h, la répartition de la lumière des feux est modifiée dans l'obscurité.

Le cône de lumière est allongé et votre visibilité est ainsi accrue.

Assistance en cas de brouillard

Lorsque le feu arrière antibrouillard est allumé et que la vitesse est inférieure à env. 60 km/h, la répartition de la lumière des feux est modifiée. Le cône de lumière est élargi et les effets d'éblouissement sont réduits.

Porsche Dynamic Light System Plus (PDLS Plus)

Feux de croisement

Avec la fonction Feux de croisement, les données de navigation permettent de détecter les carrefours et les intersections afin, par exemple, de mieux percevoir les usagers de la route sans éclairage.

Pour un éclairage optimal, les éclairages en courbe statiques gauche et droit sont simultanément activés à un croisement ou une intersection.

Les feux de croisement sont activés dans l'obscurité si les conditions suivantes sont remplies :

- La position du commutateur d'éclairage **AUTO** est sélectionnée.
- La vitesse est inférieure à env. 40 km/h (en conduite sportive, elle est inférieure à env. 60 km/h).
- Le croisement ou l'intersection est situé(e) à moins de 60 m.

Une fois le croisement ou l'intersection franchi(e), les feux de croisement sont automatiquement désactivés lorsque la vitesse est supérieure à env. 60 km/h ou que le prochain croisement est situé à plus de 150 m.



Information

Si le véhicule roule sur une autoroute ou si la route à croiser est une autoroute, la fonction Feux de croisement n'est pas disponible.

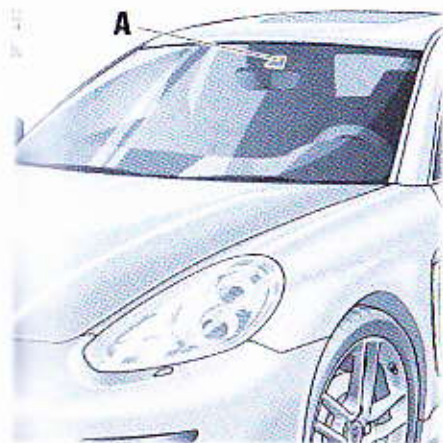

Éclairage dynamique des feux de route

Concernant l'éclairage dynamique des feux de route, une caméra **A** détecte les sources lumineuses émises par les autres usagers de la route et détermine un glissement variable de la ligne de coupure du phare sur plusieurs niveaux entre le feu de croisement et le feu de route. Ainsi le niveau est sélectionné, de telle sorte que la ligne de coupure du phare atteigne le prochain véhicule détecté.

La fonction est activée dans l'obscurité si les conditions suivantes sont remplies :

La position du commutateur d'éclairage **AUTO** est sélectionnée.

La vitesse est supérieure à env. 60 km/h.

La fonction Assistant de feux de route est activée dans l'écran multifonction du combiné d'instruments.

Reportez-vous au chapitre « ACTIVATION ET DÉSACTIVATION DE L'ÉCLAIRAGE DYNAMIQUE DES FEUX DE ROUTE » à la page 126.

– L'éclairage dynamique des feux de route est activé.

Reportez-vous au chapitre « ACTIVATION ET DÉSACTIVATION (SUR VÉHICULES AVEC ÉCLAIRAGE DYNAMIQUE DES FEUX DE ROUTE) » à la page 86.

Afin d'éviter l'éclairage en pleins phares en agglomération, l'éclairage dynamique des feux de route n'est pas disponible à des vitesses inférieures à env. 30 km/h.

En outre, l'éclairage passe automatiquement de la position Pleins phares à la position Feux de croisement, dès que la caméra détecte au minimum deux réverbères.

Pour plus d'informations sur les messages d'avertissement de l'écran multifonction :

▷ Reportez-vous au chapitre « RÉCAPITULATIF DES MESSAGES D'AVERTISSEMENT ET D'INFORMATION » à la page 134.

i Information

▷ Pour ne pas influencer la puissance de détection de la caméra :
Ne bloquez pas la zone de la caméra **A** avec des corps étrangers (par exemple, autocollant).

▷ Veillez à ce que la caméra **A** soit toujours propre, exempte de glace et de neige, de façon à ce qu'elle soit pleinement opérationnelle.

Pour des remarques concernant l'entretien :
Reportez-vous au chapitre « REMARQUES CONCERNANT L'ENTRETIEN » à la page 275.

⚠ AVERTISSEMENT Manque d'attention

En dépit de l'éclairage dynamique des feux de route, la responsabilité lors de la conduite incombe au conducteur, p. ex. le réglage manuel des feux de route selon la situation lumineuse extérieure, la visibilité et les conditions de circulation. Le système ne remplace pas la vigilance du conducteur.

Dans les situations suivantes, une intervention manuelle peut s'avérer nécessaire :

- Dans des conditions météo défavorables, comme en cas de pluie, de neige, de givre, ou de forte présence d'embruns.
- Sur les routes où les voitures arrivant en sens inverse sont en partie masquées, par exemple, sur autoroute.
- Avec des usagers de la route ayant un éclairage faible, par exemple, les cyclistes.
- Dans les virages serrés, dans les montées ou descentes raides.
- Dans les agglomérations mal éclairées.
- En présence de réflecteurs puissants, par exemple, des panneaux de signalisation.
- Si le pare-brise au niveau de la caméra est embué, encrassé, recouvert de givre ou masqué par un autocollant.
- ▷ Conduisez avec une prudence particulière.
- ▷ Tenez toujours compte des événements extérieurs et de l'environnement du véhicule.
- ▷ Adaptez le cas échéant manuellement les feux de route aux conditions d'éclairage, de visibilité et de conduite.

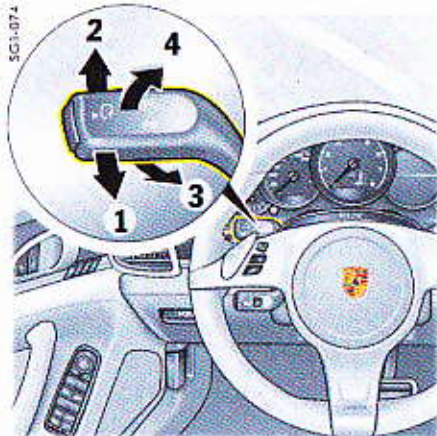

Combiné feux clignotants, feux de route, appels de phares

Les feux clignotants, feux de croisement et feux de route sont opérationnels une fois le contact mis.

- 1 – Clignotant gauche
- 2 – Clignotant droit
- 3 – Feux de route, éclairage dynamique des feux de route
- 4 – Appel de phares

Levier en position centrale – Feux de croisement

Clignotants

- ▷ 1 pression sur le levier au point de résistance supérieur ou inférieur 1 ou 2.
Les clignotants clignotent 3 fois.

Feux de route

Activation et désactivation (sur véhicules SANS éclairage dynamique des feux de route)

- ▷ **Activation** : 1 pression sur le levier au point de résistance avant 3.
Le voyant de contrôle s'allume dans le compte-tours.
- ▷ **Désactivation** : 1 pression sur le levier au point de résistance arrière 4.

Activation et désactivation (sur véhicules AVEC éclairage dynamique des feux de route)

Les conditions suivantes doivent être respectées afin de pouvoir activer l'éclairage dynamique des feux de route :

- obscurité,
 - position du commutateur d'éclairage **AUTO** sélectionnée,
 - vitesse supérieure à env. 60 km/h,
 - fonction Assistant de feux de route activée dans l'écran multifonction du combiné d'instruments.
- Reportez-vous au chapitre « ACTIVATION ET DÉACTIVATION DE L'ÉCLAIRAGE DYNAMIQUE DES FEUX DE ROUTE » à la page 126.

- ▷ **Activation** : 1 pression sur le levier au point de résistance avant 3.
Le voyant de contrôle s'allume dans le compteur de vitesse. Il change automatiquement à plusieurs niveaux entre le mode feux de croisement et le mode pleins phares. Si les feux de route sont partiellement ou totalement éteints, le voyant de contrôle dans le compte-tours s'allume.
- ▷ **Désactivation** : 1 pression sur le levier au point de résistance arrière 4.
L'éclairage dynamique des feux de route ne peut être désactivé que lorsque le voyant de contrôle dans le compte-tour s'allume.

Activation et désactivation des feux de route (sur véhicules AVEC éclairage dynamique des feux de route)

Si l'éclairage dynamique des feux de route est désactivé ou que les conditions ne sont pas remplies, les feux de route peuvent être allumés et éteints manuellement.

Les conditions suivantes doivent être remplies :

- obscurité,
 - position du commutateur d'éclairage **AUTO** sélectionnée.
- ▷ **Activation** : 1 pression sur le levier au point de résistance avant 3.
Le voyant de contrôle s'allume dans le compte-tours.
 - ▷ **Désactivation** : 1 pression sur le levier au point de résistance arrière 4.

Appel de phares

- ▷ 1 pression sur le levier au point de résistance arrière 4.
Le voyant de contrôle s'allume brièvement dans le compte-tours.

Feux de stationnement

Les feux de stationnement ne peuvent être allumés qu'avec le moteur coupé.

- ▷ Poussez le levier vers le haut ou le bas pour allumer le feu de stationnement droit ou gauche.

Lorsque les feux de stationnement sont allumés, le message « **Feux de stationnement allumés** » s'affiche à l'écran multifonction du combiné d'instruments lorsque vous coupez le contact.

Pour plus d'informations sur les messages d'avertissement de l'écran multifonction :

- ▷ Reportez-vous au chapitre « RÉCAPITULATIF DES MESSAGES D'AVERTISSEMENT ET D'INFORMATION » à la page 134.

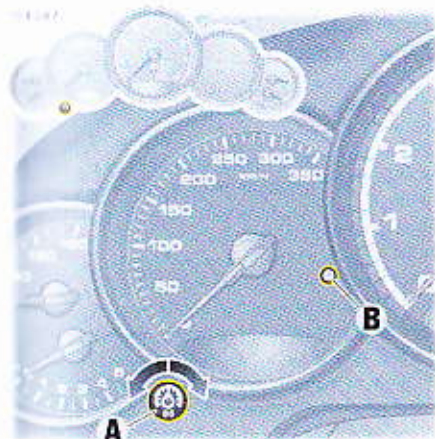

Éclairage des instruments

L'éclairage est automatiquement adapté à l'intensité lumineuse environnante par le capteur de luminosité **B**.

L'éclairage du véhicule allumé, il est également possible de régler manuellement l'intensité lumineuse des instruments et des commutateurs.

► Maintenez le bouton de réglage **A** dans la direction voulue jusqu'à atteindre le niveau de luminosité souhaité.



AVERTISSEMENT

Réglage de la luminosité en conduisant

Si vous réglez la luminosité en conduisant, vous risquez de perdre le contrôle du véhicule.

Ne passez pas la main entre les branches du volant lorsque vous roulez.

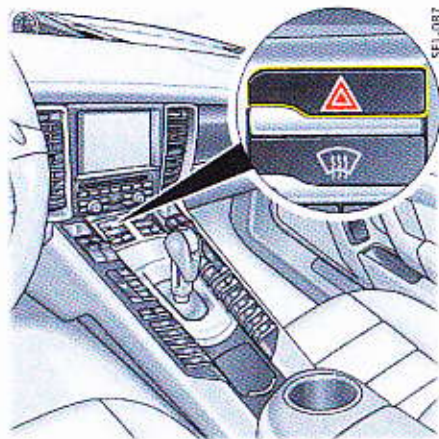

▲ Feux de détresse

L'activation des feux de détresse est indépendante de la position de la clé de contact.

Allumage / Extinction

► Appuyez sur le bouton de feux de détresse dans la console centrale.

Lorsque le bouton est actionné, tous les clignotants et le voyant de contrôle du bouton clignent.

Si les feux de détresse restent allumés pendant une période prolongée, la phase d'éclairage dans l'intervalle de clignotement est réduite pour préserver les feux.

Allumage automatique des feux de détresse en cas de freinage d'urgence

Lorsque vous freinez à fond à une vitesse supérieure à env. 70 km/h jusqu'à l'immobilisation du véhicule, p. ex. lorsque vous arrivez soudainement à hauteur des derniers véhicules d'un bouchon, les feux de détresse s'allument automatiquement et les feux stop « pulsent » pendant le ralentissement.

► Pour éteindre les feux de détresse, appuyez sur le bouton de feux de détresse de la console centrale.

Lorsque le véhicule redémarre, les feux de détresse s'éteignent également.

Allumage automatique des feux de détresse en cas d'accident

En cas d'accident, les feux de détresse s'allument automatiquement.

► Pour éteindre les feux de détresse, coupez puis remettez le contact.

Pour plus d'informations sur la manière de mettre et de couper le contact :

► Reportez-vous au chapitre « CONTACTEUR D'ALLUMAGE, VERROUILLAGE DE DIRECTION » à la page 153.

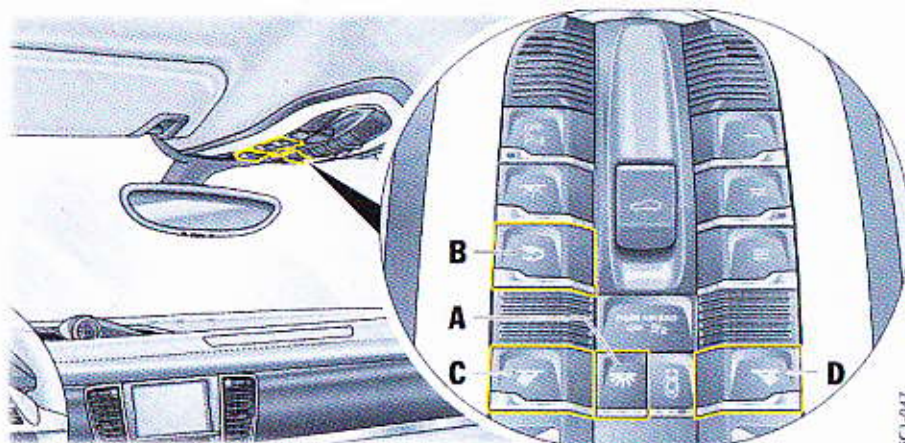

- A - Bouton pour le plafonnier avant
- B - Bouton pour les plafonniers arrière
- C, D - Bouton des lampes de lecture avant

Éclairage intérieur

Plafonniers

Allumage et extinction du plafonnier avant

- ▷ Appuyez sur le bouton A.

Allumage et extinction du plafonnier arrière

- ▷ Appuyez sur le bouton B dans l'unité de commande du toit à l'avant **ou** sur le bouton E au-dessus de la porte concernée.

Régulateur de luminosité

- ▷ Appuyez sur le bouton A du plafonnier avant **ou** sur le bouton E du plafonnier correspondant pendant au moins 1 seconde et maintenez-le enfoncé jusqu'à ce que la luminosité souhaitée soit atteinte.

Lampes de lecture

Allumage et extinction des lampes de lecture avant

- ▷ Appuyez sur le bouton C ou D.

Allumage et extinction des lampes de lecture arrière

- ▷ Appuyez sur le bouton E au-dessus de la porte correspondante.

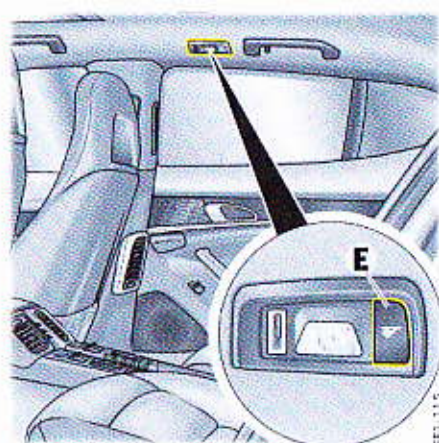

- E - Bouton pour plafonnier et lampes de lecture arrière

Régulateur de luminosité

- ▷ Appuyez sur le bouton C ou D de la lampe de lecture avant **ou** sur le bouton E de la lampe de lecture arrière correspondante pendant au moins 1 seconde et maintenez-le enfoncé jusqu'à ce que la luminosité souhaitée soit atteinte.

Extinction de l'éclairage de l'habitacle pour ménager la batterie

Dans l'obscurité, l'éclairage de l'habitacle s'éteint au bout de 16 minutes lorsque le moteur est arrêté pour éviter de décharger la batterie du véhicule.

De jour, les éclairages de l'habitacle allumés manuellement s'éteignent automatiquement après 1 minute.

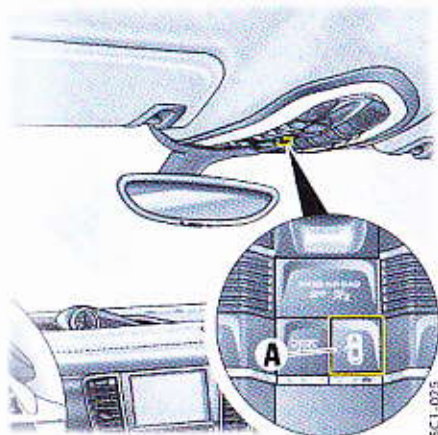

Allumage et extinction automatiques de l'éclairage intérieur

► Appuyez sur le bouton **A**.

Lorsque l'éclairage intérieur automatique est désactivé, le voyant de contrôle s'allume dans la touche.

Dans l'obscurité, lorsque l'éclairage intérieur automatique est activé, l'éclairage intérieur s'allume lorsque vous déverrouillez ou ouvrez une porte ou lorsque vous retirez la clé du véhicule, ou encore, sur les véhicules équipés du Porsche Entry & Drive, lors du verrouillage du volant.

- **s'éteint** avec une temporisation de 120 secondes env. après la fermeture de la porte. Cette temporisation d'éclairage peut être réglée dans l'écran multifonction. Dès que vous mettez le contact ou que vous verrouillez le véhicule, l'éclairage intérieur s'éteint.

Pour plus d'informations sur le réglage de la temporisation de l'éclairage intérieur :

- Reportez-vous au chapitre « RÉGLAGE DE LA TEMPORISATION DE L'ÉCLAIRAGE INTÉRIEUR » à la page 127.

Éclairage d'orientation

Les éclairages au niveau de l'unité de commande de toit à l'avant, des casiers de rangement, ainsi que des unités d'éclairage à l'arrière vous permettent de mieux vous orienter dans l'obscurité et de trouver les éléments de commande importants dans l'habitacle. Cet éclairage s'active lorsque le véhicule est déverrouillé et se désactive lorsqu'il est verrouillé.

Régulateur de luminosité

La luminosité de l'éclairage d'orientation se règle à l'écran multifonction.

Pour plus d'informations sur le réglage de la luminosité de l'éclairage d'orientation :

- Reportez-vous au chapitre « RÉGLAGE DE LA LUMINOSITÉ DE L'ÉCLAIRAGE D'ORIENTATION » à la page 127.

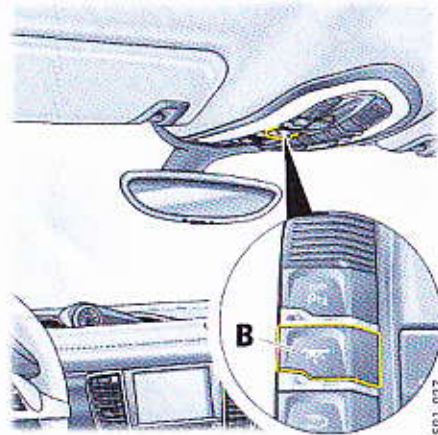

Éclairage d'ambiance

Dans l'obscurité, l'habitacle du véhicule est légèrement éclairé par une lumière diffuse pendant que vous conduisez. Lorsque vous avez verrouillé le véhicule, l'éclairage d'ambiance s'éteint automatiquement.

Allumage et extinction de l'éclairage d'ambiance

- Appuyez sur le bouton **B**.

Régulateur de luminosité

- Appuyez sur le bouton **B** de réglage de la luminosité de l'éclairage d'ambiance pendant au moins 1 seconde et maintenez-le enfoncé jusqu'à ce que la luminosité souhaitée soit atteinte.

Récapitulatif – Essuie-glaces

Ce récapitulatif ne se substitue pas aux descriptions que vous trouverez au chapitre « COMMUTATEUR D'ESSUIE-GLACES / DE LAVE-GLACE ».

En particulier, il ne remplace pas les mises en garde qui y figurent.

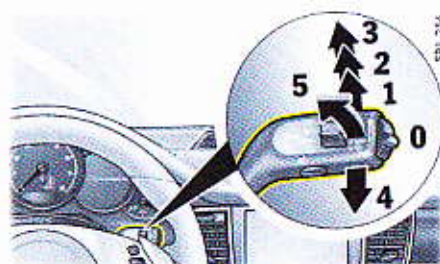

Levier d'essuie-glace

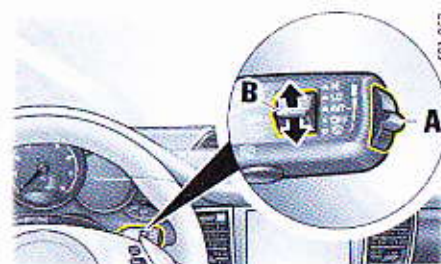

Temporisateur du balayage intermittent (A) et essuie-glace arrière (B)

Ce que je veux

Activer le balayage automatique du pare-brise (fonctionnement du capteur de pluie)

Régler le capteur de pluie

Balayage le pare-brise

Activer le lave-glace et les essuie-glaces avant

Balayage la lunette arrière (balayage intermittent)

Balayage la lunette arrière (un seul balayage)

Ce que je dois faire

Pousser le levier en position 1.

Tourner le commutateur A à droite du levier vers le haut (augmentation de la fréquence de balayage) ou vers le bas (diminution de la fréquence de balayage).

Vitesse lente : pousser le levier en position 2.

Vitesse rapide : pousser le levier en position 3.

Balayage unique : pousser brièvement le levier en position 4 (maintenir le levier en position 4 pour un balayage plus rapide).

Tirer le levier vers le volant en position 5 et le maintenir ainsi.

Pousser le commutateur B vers le haut en position INT de manière à l'enclencher.

Pousser le commutateur B complètement vers le haut ou le bas.

Commutateur d'essuie-glaces / lave-glace

ATTENTION

Balayage involontaire

Lorsque le capteur de pluie fonctionne, les essuie-glaces s'activent automatiquement dès lors que le capteur détecte que le pare-brise est mouillé.

- 1 Avant de nettoyer le pare-brise, désactivez toujours les essuie-glaces afin qu'ils ne se mettent pas en marche involontairement (fonctionnement du capteur de pluie).

AVIS

Risque de détérioration du capot moteur, du pare-brise et des essuie-glaces.

- 1 Avant d'actionner les essuie-glaces, assurez-vous que le pare-brise est suffisamment humide pour ne pas le rayer.
- 1 Décollez les raclettes d'essuie-glaces du pare-brise avant le départ si elles sont gelées.
- 1 N'utilisez pas les lave-phares s'ils sont gelés.
- 1 Dans les installations de lavage, désactivez toujours les essuie-glaces afin qu'ils ne se mettent pas en marche involontairement (fonctionnement du capteur de pluie).
- 1 N'utilisez pas les lave-phares dans les installations de lavage.
- 1 Avant de nettoyer le pare-brise, désactivez toujours les essuie-glaces afin qu'ils ne se mettent pas en marche involontairement (fonctionnement du capteur de pluie).
- 1 Maintenez toujours le bras d'essuie-glace lorsque vous changez les raclettes.
- 1 Avant d'ouvrir le capot moteur, désactivez toujours les essuie-glaces (position 0).

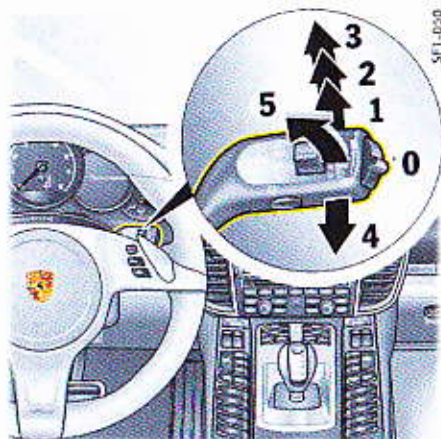

Essuie-glaces avant et lave-phares

0 – Essuie-glaces à l'arrêt

Lorsque vous désactivez les essuie-glaces et occasionnellement après la coupure du contact, ceux-ci remontent légèrement de leur position d'arrêt de telle sorte que les lèvres des essuie-glaces soient en position optimale.

1 – Fonctionnement du capteur de pluie essuie-glaces avant

Relevez le levier d'essuie-glaces jusqu'au premier cran.

2 – Balayage lent des essuie-glaces avant

Relevez le levier d'essuie-glaces jusqu'au deuxième cran.

3 – Balayage rapide des essuie-glaces avant

Relevez le levier d'essuie-glaces jusqu'au troisième cran.

4 – Fonction à impulsions de l'essuie-glace du pare-brise

Abaissez le levier d'essuie-glaces.

Les essuie-glaces avant exécutent un cycle de balayage.

5 – Essuie-glace du pare-brise et lave-glace

Tirez le levier d'essuie-glaces vers le volant. Le lave-glace pulvérise et balaie tant que vous tirez le levier vers le volant.

Une fois le levier relâché, les essuie-glaces effectuent plusieurs passages pour sécher le pare-brise.

Les phares sont automatiquement lavés après 10 lavages du pare-brise.

i Information

- ▷ Répétez l'opération si la glace est fortement encrassée.
- ▷ Les salissures tenaces (p. ex. insectes collés) doivent être enlevées régulièrement.

Pour plus d'informations sur l'entretien du véhicule :

- ▷ Reportez-vous au chapitre « REMARQUES CONCERNANT L'ENTRETIEN » à la page 275.

Pour éviter que les buses de lave-glace du pare-brise ne gèlent, elles sont chauffées lorsque le contact est mis. Cela ne vous dispense pas d'utiliser un produit antigel.

Coincement de protections contre la neige ou de protections pare-soleil p. ex., ou changement des raclettes d'essuie-glace

- ▷ Une fois le contact coupé, poussez le levier d'essuie-glaces une fois vers le bas 4. Les essuie-glaces montent à env. 45°.

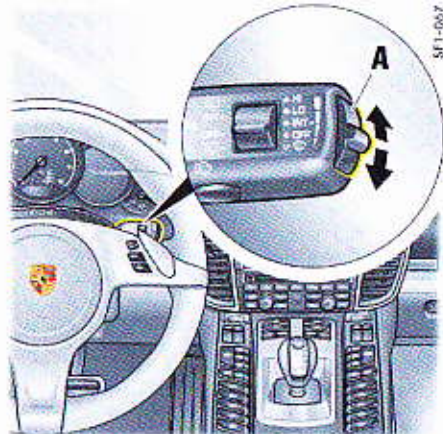

SF1-007

i Information

- Si le levier d'essuie-glaces est déjà en position **1** lorsque le contact est mis, le capteur de pluie est activé lorsque la vitesse dépasse 4 km/h.
- Si le levier d'essuie-glaces est déjà en position **2** ou **3** lorsque le contact est mis, les essuie-glaces restent désactivés jusqu'à ce que le levier d'essuie-glaces soit actionné.

Réglage de la sensibilité du capteur de pluie

- ▷ Poussez le commutateur **A** vers le **haut** – **sensibilité élevée.**
Le réglage est confirmé par un balayage des essuie-glaces.
- ▷ Poussez le commutateur **A** vers le **bas** – **sensibilité réduite.**

Fonctionnement du capteur de pluie – essuie-glaces avant

Lorsque le capteur de pluie fonctionne, la quantité de pluie est mesurée sur le pare-brise. La vitesse de balayage des essuie-glaces se règle automatiquement en conséquence.

À une vitesse inférieure à 4 km/h env., le mode capteur de pluie s'active automatiquement lorsque l'essuie-glace fonctionne. Si la vitesse dépasse 8 km/h env., les essuie-glaces passent au niveau présélectionné.

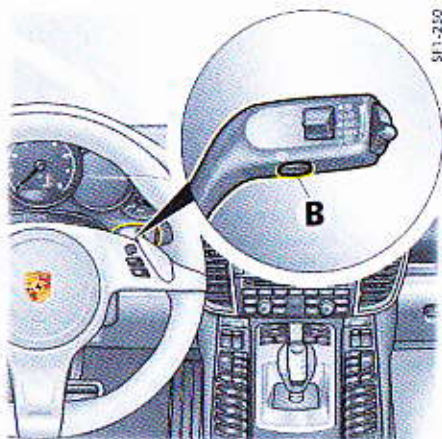

SF1-250

Lave-phares

Le système fonctionne uniquement lorsque les feux de croisement ou les feux de route sont activés.

- ▷ Appuyez sur le bouton **B** au-dessous du levier d'essuie-glaces.

Les phares sont automatiquement lavés après 10 lavages du pare-brise. Lorsque vous éteignez les feux de croisement, le décompte repart de zéro.

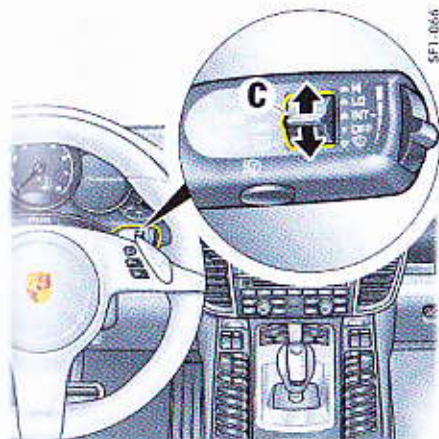

Activation de l'essuie-glace arrière lors du passage de la marche arrière

Vous pouvez indiquer sur l'écran multifonction que l'essuie-glace arrière doit effectuer automatiquement quelques balayages en cas de pluie ou d'utilisation des essuie-glaces avant lors du passage de la marche arrière.

Pour plus d'informations sur le réglage de la fonction automatique de l'essuie-glace arrière lors du passage de la marche arrière :

- ▷ Reportez-vous au chapitre « RÉGLAGE DE L'ACTIVATION DE L'ESSUIE-GLACE ARRIÈRE LORS DU PASSAGE DE LA MARCHE ARRIÈRE » à la page 127.



Information

Des raclettes d'essuie-glace en bon état sont indispensables pour garantir une bonne visibilité.

- ▷ Reportez-vous au chapitre « RACLETES D'ESSUIE-GLACE » à la page 269.

Essuie-glace arrière

Activation du fonctionnement intermittent de l'essuie-glace arrière

- 1. Poussez le commutateur **C** jusqu'en position **INT** vers le haut.

Désactivation du fonctionnement intermittent de l'essuie-glace arrière

- 1. Poussez le commutateur **C** jusqu'en position **OFF** vers le bas.

Balayage manuel

- 1. Appuyez sur le commutateur **C** du levier d'essuie-glaces depuis la position **OFF** vers le bas ou depuis la position **INT** vers le haut. L'essuie-glace arrière balaie tant que vous actionnez le bouton.

Combiné d'instruments et écran multifonction

Combiné d'instruments.....	95
Affichages dans le combiné d'instruments.....	96
Batterie / Alternateur	98
Check Engine (contrôle des gaz d'échappement).....	99
Signaux sonores.....	100
Utilisation de l'écran multifonction du combiné d'instruments.....	100
Menu Véhicule	104
Menu Audio	107
Menu Navigation	108
Menu Carte	108
Menu Téléphone	109
Menu Parcours	109
Menu Pression pneus (système de contrôle de la pression des pneumatiques, TPM).....	110
Menu Sport Chrono (chronomètre).....	116
Menu Limite vit.	118
Menu ACC	118
Réglages du véhicule dans l'écran multifonction.....	118
Récapitulatif des messages d'avertissement et d'information.....	134

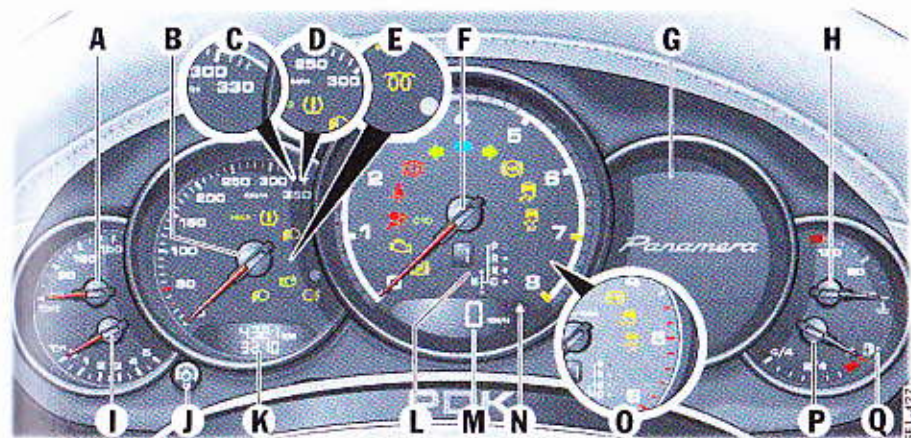







Combiné d'instruments

- | | |
|--|--|
| A Affichage de la température de l'huile moteur | I Affichage de la pression de l'huile moteur |
| B Compteur de vitesse | J Touche de remise à zéro du compteur journalier / réglage de luminosité de l'éclairage des instruments |
| C Compteur de vitesse Panamera S, Panamera 4S, Panamera GTS | K Compteur kilométrique |
| D Compteur de vitesse Panamera, Panamera 4, Panamera Diesel | L Affichage de la position du levier sélecteur PDK / Tiptronic S / du rapport engagé |
| E Témoin de contrôle préchauffage du diesel (Panamera Diesel) | M Compteur de vitesse numérique |
| F Compte-tours | N Affichage de recommandation de passage au rapport supérieur |
| G Écran multifonction | O Compte-tours Panamera Diesel |
| H Affichage de la température du liquide de refroidissement | P Affichage du niveau de carburant |
| | Q Repère de la position de la trappe de réservoir |

Voyants de contrôle dans le compte-tours

-  Voyant de contrôle du frein de parking électrique
-  Voyant de contrôle des gaz d'échappement (Check Engine)
-  Voyant de contrôle de l'indicateur de direction de remorque
-  Voyant de contrôle du système airbag
-  Voyant de contrôle de la ceinture de sécurité
-  Voyant de contrôle des freins
-  Clignotant gauche
-  Voyant de contrôle des feux de route
-  Clignotant droit
-  Voyant de contrôle de l'ABS
-  Voyant de contrôle du PSM
-  Voyant de contrôle du PSM OFF

Voyants de contrôle dans le compteur de vitesse

-  Voyant de contrôle de la fonction HOLD
-  Voyant de contrôle de pression des pneumatiques
-  Voyant de contrôle PDLS
-  Voyant de contrôle préchauffage du gasoil
-  Voyant de contrôle de l'éclairage dynamique des feux de route
-  Voyant de contrôle des feux de croisement
-  Voyant de contrôle du feu arrière antibrouillard

Affichage dans le combiné d'instruments

Affichage de la température de l'huile moteur

Si la température de l'huile moteur est trop élevée, un message d'avertissement s'affiche à l'écran multifonction du combiné d'instruments.

- ▷ Réduisez immédiatement le régime et la sollicitation du moteur quand vous atteignez la zone rouge.

Pour plus d'informations sur les messages d'avertissement de l'écran multifonction :

- ▷ Reportez-vous au chapitre « RÉCAPITULATIF DES MESSAGES D'AVERTISSEMENT ET D'INFORMATION » à la page 134.

Compteur de vitesse

Le compteur analogique **B** se situe à gauche du compte-tours dans le combiné d'instruments.

Compte-tours

La zone rouge dans les graduations du compte-tours est un avertissement visuel qui vous indique le régime maximum admissible.

À l'accélération, l'alimentation en carburant est interrompue à l'approche de la zone rouge afin de ménager le moteur.

Écran multifonction

Pour plus d'informations sur l'écran multifonction :

- ▷ Reportez-vous au chapitre « UTILISATION DE L'ÉCRAN MULTIFONCTION DU COMBINÉ D'INSTRUMENTS » à la page 100.

Affichage de la température du liquide de refroidissement

Consultez un atelier spécialisé pour tout défaut au niveau du système de refroidissement. Nous vous recommandons de faire exécuter ces opérations

par un concessionnaire Porsche, car celui-ci dispose du personnel d'atelier formé tout spécialement ainsi que des pièces détachées et outils nécessaires.

Aiguille dans la plage inférieure – moteur froid

- ▷ Évitez les régimes élevés et une sollicitation importante du moteur.

Aiguille dans la plage centrale – température de fonctionnement normale

L'aiguille peut atteindre la zone rouge en cas de charge moteur élevée et de températures extérieures élevées.

Avertissement – température du liquide de refroidissement

Si la température du liquide de refroidissement est trop élevée, le voyant de contrôle de l'affichage de la température s'allume.

En outre, le message d'avertissement « Moteur trop chaud Garer le véhicule pour refroidir » s'affiche à l'écran multifonction du combiné d'instruments.

- ▷ Arrêtez le moteur et laissez-le refroidir.
- ▷ Vérifiez s'il y a des corps étrangers sur les radiateurs et dans les canaux d'air de refroidissement à l'avant du véhicule.
- ▷ Contrôlez le niveau de liquide de refroidissement.
Si nécessaire, faites l'appoint de liquide de refroidissement.
- ▷ Faites réparer le défaut.
- ▷ Reportez-vous au chapitre « CONTRÔLE DU NIVEAU ET APOINT DU LIQUIDE DE REFOUDDISSEMENT » à la page 284.
- ▷ Reportez-vous au chapitre « RÉCAPITULATIF DES MESSAGES D'AVERTISSEMENT ET D'INFORMATION » à la page 134.



Information

Afin d'éviter des températures anormalement élevées, les conduits d'air de refroidissement ne doivent pas être recouverts de caches (p. ex. films, jupes antigravillonnage).

Avertissement – Niveau du liquide de refroidissement

Si le niveau du liquide de refroidissement est trop bas, le voyant de contrôle de l'affichage de la température clignote.

En outre, le message d'avertissement « Apport immédiat en liquide refroid. Impossible repartir » s'affiche à l'écran multifonction du combiné d'instruments.

- ▷ Arrêtez le moteur et laissez-le refroidir.
 - ▷ Faites l'appoint de liquide de refroidissement.
- Lorsque le niveau de liquide de refroidissement est bas, il peut arriver que les voyants s'allument, en cas de très forte inclinaison du véhicule (p. ex., descente en forte déclivité) ou dans les virages prolongés avec une forte accélération transversale (p. ex. circulation dans un rond-point). Si les voyants ne s'éteignent pas lorsque les conditions de service redeviennent « normales », contrôlez le niveau de liquide de refroidissement.

- ▷ Reportez-vous au chapitre « CONTRÔLE DU NIVEAU ET APOINT DU LIQUIDE DE REFOUDDISSEMENT » à la page 284.
- ▷ Reportez-vous au chapitre « RÉCAPITULATIF DES MESSAGES D'AVERTISSEMENT ET D'INFORMATION » à la page 134.

AVIS

Risque d'endommagement du moteur.

- ▷ Arrêtez-vous si l'avertissement reste affiché malgré un niveau de liquide de refroidissement correct.
- ▷ Faites réparer le défaut.

Affichage de la pression de l'huile moteur

La pression d'huile est régulée en fonction des besoins et doit s'élever à 2,0 bars au moins pour un régime de 3 000 tr/min et à 3,0 bars au moins pour un régime de 5 000 tr/min.

La pression d'huile moteur varie en fonction du régime moteur, de la température et de la charge du moteur.

Si la pression d'huile baisse soudainement, alors que le moteur tourne ou que vous roulez, et qu'un message d'avertissement s'affiche à l'écran multifonction :

- ▷ Arrêtez-vous immédiatement à un emplacement approprié.
- ▷ Arrêtez le moteur.
- ▷ Recherchez une éventuelle fuite d'huile importante au niveau du / sous le véhicule.
- ▷ Ouvrez le menu « Niveau d'huile » de l'écran multifonction.
- ▷ Reportez-vous au chapitre « AFFICHAGE ET MESURE DU NIVEAU D'HUILE MOTEUR » à la page 105.
- ▷ Si nécessaire, faites l'appoint d'huile moteur.

AVIS

risque d'endommagement du moteur.

- ▷ Arrêtez-vous si vous détectez une fuite d'huile importante.
- ▷ Arrêtez-vous si le message d'avertissement apparaît malgré un niveau d'huile correct.
- ▷ Faites réparer le défaut.
Consultez un atelier spécialisé. Nous vous recommandons de faire exécuter ces opérations par un concessionnaire Porsche, car celui-ci dispose du personnel d'atelier formé tout spécialement ainsi que des pièces détachées et outils nécessaires.

Touche de remise à zéro du compteur journalier / réglage de luminosité de l'éclairage des instruments

Remise à zéro du compteur journalier

- ▷ Appuyez sur le commutateur rotatif **J** pendant 1 seconde env.

Le compteur journalier est remis à « 0 ».

Réglage de la luminosité de l'éclairage des instruments

Pour plus d'informations sur le réglage de la luminosité de l'éclairage des instruments :

- ▷ Reportez-vous au chapitre « ÉCLAIRAGE INTÉRIEUR » à la page 88.

Compteur kilométrique

Les indicateurs de kilométrage total et de kilométrage partiel sont intégrés au compteur de vitesse du combiné d'instruments.

L'affichage supérieur indique le kilométrage total et l'affichage inférieur le kilométrage partiel.

Le totalisateur partiel revient à « 0 » après avoir dépassé 9 999 kilomètres ou 6 213 miles.

Compteur de vitesse numérique

Le compteur de vitesse numérique **M** est intégré au compte-tours du combiné d'instruments.

Affichage de recommandation de passage au rapport supérieur

Le voyant de passage au rapport supérieur **N** intégré au compte-tours, à côté du compteur de vitesse numérique, vous permet de conduire de manière plus économique et de réduire votre consommation de carburant.

En fonction du rapport choisi, du régime moteur et de la position de l'accélérateur, le voyant de passage au rapport supérieur recommande de changer de rapport.

Le voyant de passage au rapport supérieur n'est actif que lorsque le mode « Sport / Sport Plus » n'est pas activé.

Les recommandations de passage au rapport supérieur ne sont fournies qu'en mode manuel.

- ▷ Passez le rapport immédiatement supérieur lorsque le voyant de passage au rapport supérieur s'allume.

Affichage de la position du levier sélecteur PDK / Tiptronic S / du rapport engagé

Lorsque le moteur tourne, la position du levier sélecteur et le rapport de marche avant engagé apparaissent dans les voies **D** ou **M**.

Messages d'avertissement pour la boîte de vitesses Porsche Doppelkupplung (PDK)

Si le levier sélecteur se trouve entre deux positions

Conséquences :

- ▷ La position de levier sélecteur correspondante dans le combiné d'instruments clignote et l'écran multifonction affiche le message « **Levier sélecteur non enclenché** ».

Mesure à prendre :

- ▷ Actionnez la pédale de frein et engagez correctement le levier sélecteur.

En cas de défaut de vitesse trop élevée
L'écran multifonction affiche, selon la priorité, l'avertissement « **Panne boîte vitesses Garer le véhicule en sécurité** », l'avertissement « **Température boîte vitesses trop élevée Réduire charge** », l'avertissement « **Anomalie boîte vites. Pas marche AR évt. Vous pouvez repartir** » ou le message « **Note de Service boîte de vitesses** ».

▷ Reportez-vous au chapitre « PROGRAMME RESTREINT (MODE DÉGRADÉ) » à la page 195.

« **Panne boîte vitesses Garer le véhicule en sécurité** »

Conséquence :

- Vous ne pouvez conduire le véhicule que jusqu'à son immobilisation totale.

Mesure à prendre :

- ▷ Vous ne pouvez pas repartir. Arrêtez immédiatement le véhicule à un emplacement approprié. Faites remorquer le véhicule vers un atelier spécialisé.
- ▷ Reportez-vous au chapitre « REMORQUAGE » à la page 317.

« **Anomalie boîte vites. Pas marche AR évt. Vous pouvez repartir** »

Conséquences :

- Réduction du confort de passage de rapport
- Défaillance possible de la marche arrière

Mesure à prendre :

- ▷ Faites réparer ce défaut sans tarder. Consultez un atelier spécialisé. Nous vous recommandons de faire exécuter ces opérations par un concessionnaire Porsche, car celui-ci dispose du personnel d'atelier formé tout spécialement ainsi que des pièces détachées et outils nécessaires.

« **Température boîte vitesses trop élevée Réduire charge** »

Conséquences :

- Lorsque vous prenez la route, un « broutage d'avertissement » se fait sentir et les performances du moteur peuvent être réduites.

Mesures à prendre :

- ▷ Ne maintenez pas le véhicule en appuyant sur la pédale d'accélérateur, p. ex. en côte. Immobilisez le véhicule avec la pédale de frein. Réduisez la charge du moteur. Si possible, arrêtez le véhicule à un emplacement approprié. Faites tourner le moteur en position de levier sélecteur **P** ou **N** jusqu'à ce que l'avertissement disparaisse.

« **Note de Service boîte de vitesses** »

Mesure à prendre :

- ▷ Vous pouvez repartir. Consultez un atelier spécialisé à la prochaine occasion.

Affichage du niveau de carburant

L'affichage du niveau de carburant indique le contenu du réservoir lorsque le contact est mis.

Pour plus d'informations sur la qualité des carburants et les contenances :

- ▷ Reportez-vous au chapitre « CONTENANCES » à la page 337.

Pour plus d'informations sur le carburant et le ravitaillement :

- ▷ Reportez-vous au chapitre « RAVITAILLEMENT EN CARBURANT » à la page 271.

Des variations d'inclinaison du véhicule (p. ex. descente ou montée de côtes) peuvent conduire à de légères différences d'affichage.

Avertissement – carburant en réserve

Lorsque la quantité de carburant restante devient inférieure à env. 12 litres (env. 11 litres sur la Panamera S E-Hybrid ou env. 10 litres sur la Panamera Diesel), ou si l'autonomie restante est inférieure à env. 50 km, un message d'avertissement apparaît sur l'écran multifonction du combiné d'instruments et le voyant d'avertissement de l'indicateur de niveau de carburant s'allume.

- ▷ Faites le plein à la prochaine occasion.

AVIS

Risque de détérioration du système d'épuration des gaz d'échappement si la quantité de carburant devient insuffisante.

- ▷ Ne roulez jamais jusqu'à épuisement du carburant.
- ▷ Évitez de rouler vite dans les virages si le voyant de contrôle est allumé.

Pour plus d'informations sur le système d'épuration des gaz d'échappement :

- ▷ Reportez-vous au chapitre « SYSTÈME D'ÉPURATION DES GAZ D'ÉCHAPPEMENT » à la page 269.

Batterie / Alternateur

Message d'avertissement

Si la tension de bord diminue sensiblement, le message d'avertissement « **Anomalie alternateur Garer le véhicule en sécurité** » s'affiche à l'écran multifonction du combiné d'instruments.

- ▷ Arrêtez-vous à un emplacement sûr et coupez le moteur.

Pour plus d'informations sur les messages d'avertissement de l'écran multifonction :

- ▷ Reportez-vous au chapitre « RÉCAPITULATIF DES MESSAGES D'AVERTISSEMENT ET D'INFORMATION » à la page 134.

Causes possibles

- Dispositif de charge de la batterie défectueux
- Courroie d'entraînement cassée

AVERTISSEMENT Panne de la direction assistée

Une rupture de la courroie d'entraînement entraîne la perte de la direction assistée. Le braquage nécessite un effort plus important.

- Ne reprenez pas la route.
- Faites réparer le défaut.
- Consultez un atelier spécialisé. Nous vous recommandons de faire exécuter ces opérations par un concessionnaire Porsche, car celui-ci dispose du personnel d'atelier formé tout spécialement ainsi que des pièces détachées et outils nécessaires.

AVIS

Risque d'endommagement du moteur.

Le refroidissement moteur n'est plus assuré si la courroie d'entraînement est cassée.

- Ne reprenez pas la route.
- Faites réparer le défaut.
- Consultez un atelier spécialisé. Nous vous recommandons de faire exécuter ces opérations par un concessionnaire Porsche, car celui-ci dispose du personnel d'atelier formé tout spécialement ainsi que des pièces détachées et outils nécessaires.

Ordinateur de maintenance intelligent pour Panamera Diesel et Panamera S E-Hybrid

La périodicité d'entretien affichée sur l'écran multifonction (indicateur d'entretien) dépend du kilométrage effectué, du temps écoulé depuis le dernier entretien et des conditions d'utilisation du véhicule.

En cas de sollicitation élevée du véhicule, la périodicité d'entretien est plus courte que dans des conditions d'utilisation normales.

- Pour plus d'informations sur les messages de l'écran multifonction : Reportez-vous au chapitre « RÉCAPITULATIF DES MESSAGES D'AVERTISSEMENT ET D'INFORMATION » à la page 134.

Check Engine (contrôle des gaz d'échappement)

Voyant d'avertissement

Le contrôle des gaz d'échappement détecte rapidement les erreurs de fonctionnement qui peuvent entraîner p. ex. le dégagement important de substances nocives ou des dégâts.

Le voyant de contrôle du combiné d'instruments indique les défauts en restant allumé ou en clignotant. Ces défauts sont stockés dans la mémoire de défauts du calculateur.

Le voyant de contrôle du combiné d'instruments s'allume contact mis et s'éteint 1 seconde env. après le démarrage du moteur, ce qui permet de contrôler les ampoules.

Le voyant d'avertissement du combiné d'instruments indique par un clignotement les conditions de service (p. ex. ratés du moteur) pouvant entraîner des dégâts pour les pièces du système d'épuration des gaz d'échappement.

- Vous devez dans ce cas réduire immédiatement la charge du moteur en relâchant la pédale d'accélérateur.

Afin d'éviter d'endommager le moteur ou le système d'épuration des gaz d'échappement (p. ex. catalyseur) :

- Consultez un atelier spécialisé. Nous vous recommandons de faire exécuter ces opérations par un concessionnaire Porsche, car celui-ci dispose du personnel d'atelier formé tout spécialement ainsi que des pièces détachées et outils nécessaires.

AVIS

Risque de détérioration du système d'épuration des gaz d'échappement.

Le système d'épuration des gaz d'échappement peut présenter une surchauffe si le voyant de contrôle du combiné d'instruments continue de clignoter après que vous avez relâché la pédale d'accélérateur.

- Arrêtez-vous immédiatement à un emplacement sûr. Des matériaux inflammables, des feuilles mortes ou de l'herbe sèche, par exemple, ne doivent pas entrer en contact avec le système d'échappement brûlant.
- Arrêtez le moteur.
- Faites réparer le défaut.

Anomalie moteur Panamera Diesel

Si une anomalie apparaît dans la gestion moteur pendant un trajet, elle est indiquée par le voyant de contrôle  restant allumé ou clignotant.

- Faites contrôler le moteur sans tarder. Consultez un atelier spécialisé. Nous vous recommandons de faire exécuter ces opérations par un concessionnaire Porsche, car celui-ci dispose du personnel d'atelier formé tout spécialement ainsi que des pièces détachées et outils nécessaires.

⚠ AVERTISSEMENT Risque d'accident

- ▷ Faites réparer ce défaut sans tarder.

AVIS

- Risque d'endommagement du moteur.
- ▷ Faites réparer ce défaut sans tarder.

i Information

Le voyant de contrôle  peut aussi s'allumer lorsque vous mettez le contact. Dans ce cas, il indique le préchauffage du moteur avant le démarrage.

- ▷ Reportez-vous au chapitre « TÈMOIN DE CONTRÔLE PRÉCHAUFFAGE POUR MOTEUR DIESEL » à la page 157.

Signaux sonores

Les signaux sonores sont émis par un haut-parleur intégré au combiné d'instruments.

En cas de défaut du haut-parleur, le message d'avertissement « **Anomalie sonore instr. de bord / assistance parking** » s'affiche à l'écran multifonction du combiné d'instruments.

Aucun signal sonore ne peut être émis.

- ▷ Reportez-vous au chapitre « RÉCAPITULATIF DES MESSAGES D'AVERTISSEMENT ET D'INFORMATION » à la page 134.

Utilisation de l'écran multifonction du combiné d'instruments

Dans l'écran multifonction du combiné d'instruments, et en fonction des équipements de votre véhicule, vous pouvez afficher par ex., des informations sur le véhicule, gérer la source audio (autoradio, CD, iPod, etc.), mesurer le niveau d'huile, contrôler la pression des pneumatiques, utiliser le chronomètre ou le système de navigation.

De plus, vous pouvez modifier de nombreux réglages du véhicule dans le menu « Véhicule ». Il n'est pas possible, dans le cadre du présent Manuel Technique, de décrire toutes les fonctions de façon approfondie. Le principe de fonctionnement se déduit rapidement à partir des exemples, de même que la structure des menus.

⚠ AVERTISSEMENT Réglage et utilisation en conduisant

Vous risquez de ne plus être attentif aux événements extérieurs si vous réglez et utilisez l'écran multifonction, l'autoradio, le système de navigation, le téléphone, etc. en conduisant. Ceci peut conduire à la perte de contrôle du véhicule.

- ▷ Quand vous conduisez, n'utilisez ces composants que lorsque les conditions de circulation le permettent.
- ▷ Entrenez les commandes et les réglages importants uniquement lorsque le véhicule est à l'arrêt.

191 044



Écran multifonction

i Information

L'écran multifonction ne peut fonctionner que lorsque le contact est mis.

Vous ne pouvez appeler certains menus que lorsque le véhicule est à l'arrêt, p. ex., le menu de réglage du système de contrôle de la pression des pneumatiques.

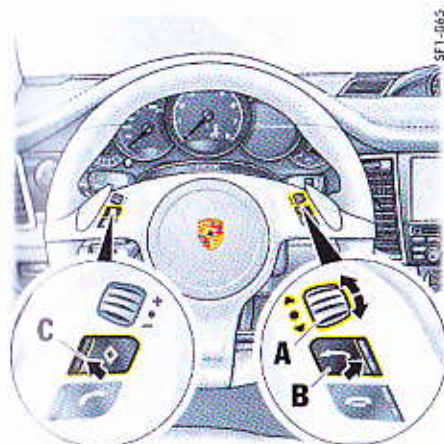

Principe d'utilisation pour les véhicules équipés du volant multifonction

Vous pouvez contrôler l'écran multifonction à l'aide du bouton rotatif **A**, de la touche Retour **B** et de la touche multifonction personnalisable **C**.

Selection du menu, de la fonction et de l'option de réglage

- ▷ Tournez le bouton rotatif **A** vers le haut ou vers le bas.

Confirmation de la sélection (Entrée)

- ▷ Appuyez sur le bouton rotatif **A**.

Retour à une étape ou plusieurs étapes de sélection précédentes

- ▷ Appuyez sur la touche **B** (touche Retour).

◆ Affectation personnalisée de la touche multifonction MFL

À l'aide de l'écran multifonction du combiné d'instruments, vous pouvez affecter des fonctions du Porsche Communication Management (PCM), du CDR ou de l'écran multifonction à la touche multifonction. La sélection de la source audio est réglée par défaut.

Pour plus d'informations sur l'affectation personnalisée de la touche multifonction :

- ▷ Reportez-vous au chapitre « RÉGLAGE DE L'AFFECTATION DES TOUCHES AU NIVEAU DU VOLANT MULTIFONCTION » à la page 130.

Pour plus d'informations sur le Porsche Communication Management (PCM) et sur le CDR :

- ▷ Veuillez vous reporter à la notice séparée.

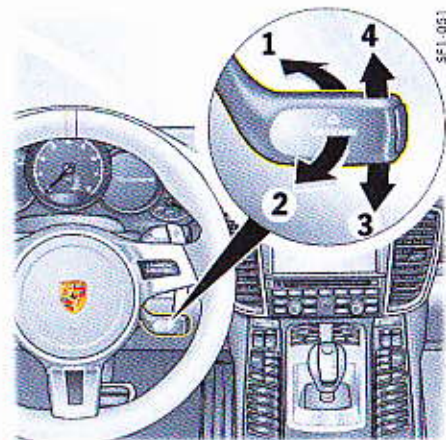

Principe d'utilisation sur les véhicules sans volant multifonction

L'écran multifonction s'utilise à l'aide du levier inférieur droit au niveau de la colonne de direction.

Sélection du menu, de la fonction et de l'option de réglage

- ▷ Poussez le levier vers le bas (position **3**) ou vers le haut (position **4**).

Confirmation de la sélection (Entrée)

- ▷ Poussez le levier vers l'avant (position **1**).

Retour à une étape ou plusieurs étapes de sélection précédentes

- ▷ Tirez le levier une ou plusieurs fois vers le volant (position **2**).

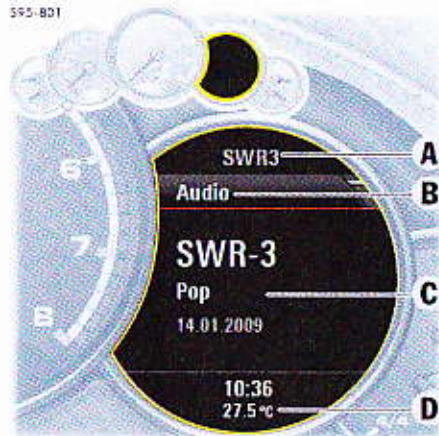

- A - Zone d'état supérieure
- B - Zone de titre avec indication du menu
- C - Zone d'information
- D - Zone d'état inférieure

Zones de l'écran multifonction

Zones d'état supérieure / inférieure

Dans les zones d'état supérieure **A** et inférieure **D**, les informations de base sont affichées en permanence, p. ex., la station sélectionnée, l'heure et la température, ou l'autonomie restante. Vous pouvez modifier les contenus affichés dans les zones d'état supérieure et inférieure. Pour plus d'informations sur le réglage de l'écran multifonction :

- ▷ Reportez-vous au chapitre « ADAPTATION DE LA PRÉSENTATION DE L'ÉCRAN MULTIFONCTION » à la page 119.

Zone de titre avec indication du menu
Le menu sélectionné est affiché dans la zone de titre.

L'indicateur de menu à droite indique la position de l'option de menu actuelle dans le menu général et le nombre d'options de menu disponibles pour ce menu.

Plus l'indicateur de menu est large, moins le menu actuel contient d'options de menu.

Zone d'information

Dans la zone d'information **C**, vous pouvez voir les options de menu disponibles actuellement ou les informations relatives à l'option de menu sélectionnée, ou encore les autres options possibles.

Appel des fonctions, des sous-menus ou des options de réglage des menus principaux

Appuyez sur le bouton rotatif **A** ou poussez le levier inférieur droit au niveau du volant vers l'avant (position **1**) pour appeler des sous-menus, des fonctions ou des options de réglage supplémentaires en fonction du menu principal.

1. Sélectionnez le menu principal puis validez.
2. Sélectionnez la fonction, le sous-menu ou l'option de réglage puis validez.

Déroulement de longues listes

Sur les véhicules équipés du PCM, dans les longues listes des fonctions téléphone et audio, vous pouvez directement accéder à la première lettre de l'entrée de liste recherchée.

- ▷ Actionnez rapidement le bouton rotatif **A** ou maintenez le levier de commande en position **3** ou **4**.
Une sélection de lettres s'affiche.

Sélectionnez la première lettre souhaitée, puis validez.

L'affichage passe à la première entrée de liste avec la première lettre sélectionnée.

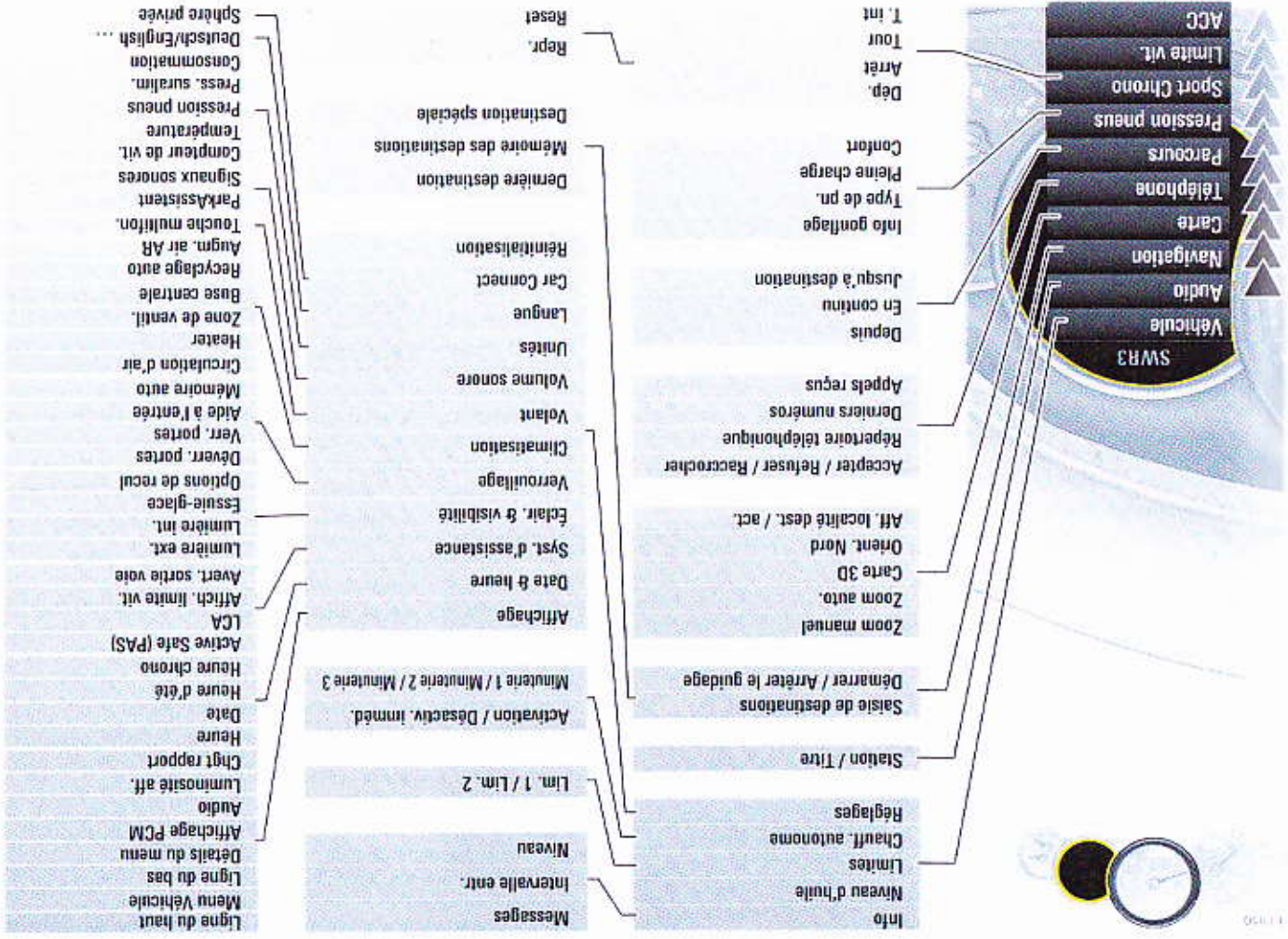

Menu Véhicule

De nombreuses informations sur le véhicule sont accessibles dans le menu principal « Véhicule ». En outre, vous pouvez activer, désactiver ou programmer le chauffage autonome et effectuer de nombreux réglages.

1. Sélectionnez le menu principal « Véhicule ».

Vous pouvez adapter individuellement l'affichage des informations sur le véhicule.

Pour plus d'informations sur l'adaptation du menu Véhicule :

- ▷ Reportez-vous au chapitre « ADAPTATION DU CONTENU DE LA ZONE D'INFORMATION DU VÉHICULE » à la page 120.

Affichage des informations sur le véhicule

Dans le sous-menu « Info » du menu principal « Véhicule », vous pouvez accéder aux messages d'avertissement présents, aux indications concernant les périodicités d'entretien prévues et à la hauteur de châssis actuellement réglée.

1. Sélectionnez le menu principal « Véhicule » > « Info » puis validez.



Affichage des messages

Vous pouvez consulter tous les messages d'avertissement actuels ou tous les messages concernant le véhicule sur l'écran multifonction. Le symbole d'avertissement dans la zone d'état inférieure indique le nombre de messages d'avertissement présents.

Si plusieurs messages d'avertissement sont présents, vous pouvez en parcourir la liste.

1. Sélectionnez le menu principal « Véhicule » > « Info »
2. « Messages » puis validez.

Affichage de la périodicité d'entretien

Le compteur kilométrique interne indique à tout moment l'échéance du prochain entretien du véhicule.

1. Sélectionnez le menu principal « Véhicule » > « Info »
2. « Intervalle entr. » et validez.
3. Sélectionnez la périodicité d'entretien souhaitée puis validez.

Affichages de périodicité d'entretien disponibles :

- « Révision »
- « Révision interm. »
- « Vidange d'huile »

Affichage de la hauteur de châssis sélectionnée

Vous pouvez afficher la hauteur de châssis actuellement réglée.

1. Sélectionnez le menu principal « Véhicule » > « Info »
2. « Niveau » puis validez.

Affichage et mesure du niveau d'huile moteur

AVIS

Risque d'endommagement du moteur.

Lorsque le niveau d'huile est situé sous le repère Minimum, le moteur n'est pas suffisamment lubrifié.

- Affichez régulièrement le niveau d'huile avant tout ravitaillement en carburant.
- Ne laissez jamais le niveau d'huile descendre en dessous du repère minimum.

Condition nécessaire à l'affichage du niveau d'huile

Le contact est mis.

Appel de la fonction Niveau d'huile sur l'écran multifonction

1. Sélectionnez le menu principal « Véhicule » > « Niveau d'huile » puis validez.
- Reportez-vous au chapitre « RÉCAPITULATIF DES MESSAGES D'AVERTISSEMENT ET D'INFORMATION » à la page 134.

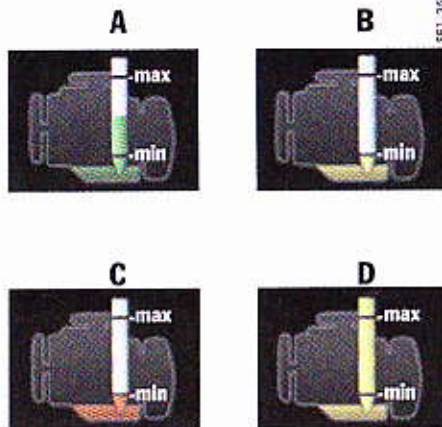

Exemples d'affichage du niveau d'huile

- A - Niveau d'huile correct
- B - Niveau d'huile minimum atteint
- C - Niveau d'huile minimum non atteint
- D - Niveau d'huile maximum dépassé

Niveau d'huile mesuré

Dans le menu « Niveau d'huile », le niveau d'huile moteur mesuré s'affiche.

Si l'affichage est totalement vert (A), le niveau d'huile est correct.

Si la pointe inférieure est remplie en jaune (B), le niveau d'huile a atteint le repère minimum.

L'appoint maximum d'huile moteur vous est indiqué sur l'écran multifonction.

► Faites l'appoint d'huile moteur affiché à la prochaine occasion.

Si la pointe inférieure est affichée en rouge (C), le niveau d'huile est passé en dessous du repère minimum.

L'appoint maximum d'huile moteur vous est indiqué sur l'écran multifonction.

► Faites immédiatement l'appoint d'huile moteur affiché.

Si l'affichage est rempli en jaune jusqu'au rebord supérieur (D), cela signifie que le niveau maximum de remplissage du moteur a été dépassé. Ceci peut entraîner, en fonction du trop-plein et de la situation de service, la formation de fumée bleue et, à long terme, endommager les catalyseurs.

► Ne dépassez en aucun cas la quantité d'huile moteur affichée.

Quantité d'appoint

L'appoint maximum d'huile moteur est indiqué sur l'écran multifonction lorsque le niveau d'huile a atteint le repère minimum.

Si vous avez ajouté trop d'huile moteur, le message « Niveau d'huile maxi dépassé Vous pouvez repartir » s'affiche à l'écran multifonction.

► Faites corriger la quantité d'huile à la prochaine occasion.

Consultez un atelier spécialisé. Nous vous recommandons de faire exécuter ces opérations par un concessionnaire Porsche, car celui-ci dispose du personnel d'atelier formé tout spécialement ainsi que des pièces détachées et outils nécessaires.

Niveau d'huile imprécise (Panamera Diesel et Panamera S E-Hybrid)

Si le véhicule n'est pas stationné à l'horizontale ou que le moteur n'est pas à température de fonctionnement, le message « **Mesure imprécise Véhicule incliné** » ou « **Mesure imprécise Moteur froid** » s'affiche sur l'écran multifonction.

- ▷ Stationnez le véhicule à l'horizontale ou arrêtez-le, moteur chaud, et répétez la mesure du niveau d'huile.

Mesure du niveau d'huile après que l'appoint a été effectué ou que le capot moteur a été ouvert (Panamera, Panamera 4, Panamera S, Panamera GTS, Panamera Turbo, Panamera Turbo S)

Si le capot moteur a été ouvert, vous devez parcourir au moins 10 km avant de pouvoir mesurer le niveau d'huile.

Le message « **Aucune information niveau d'huile actuellement** » s'affiche sur l'écran multifonction.

Mesure du niveau d'huile après que l'appoint a été effectué ou que le capot moteur a été ouvert (Panamera Diesel, Panamera S, Panamera 4S, Panamera S E-Hybrid)

Le niveau d'huile peut être vérifié après un temps d'attente d'env. 2 minutes sur le véhicule stationné à l'horizontale et avec le moteur chaud.

Pannes

Un défaut de l'affichage du niveau d'huile est indiqué par le message « **Panne mesure niveau d'huile Entretien nécessaire** ».

Réglage des limites de vitesse

Si vous avez défini et activé une limite de vitesse sur l'écran multifonction, un message d'avertissement s'affiche si vous la dépassez. Vous pouvez, par exemple, utiliser une limite de vitesse pour vous rappeler la vitesse maximale autorisée d'un type de pneumatiques installé.

1. Sélectionnez le menu principal « **Véhicule** » > « **Limites** » puis validez.

Activation de la limite de vitesse

1. Sélectionnez le menu principal « **Véhicule** » > « **Limites** »
2. « **Lim. 1 : ---** » ou « **Lim. 2 : ---** » puis validez.
3. Sélectionnez « **Vitesse actuelle** » ou « --- » puis validez.

Votre vitesse actuelle est alors automatiquement reprise comme limite ou bien vous pouvez définir une autre vitesse comme limite.

Activation et désactivation de la limite de vitesse

1. Sélectionnez le menu principal « **Véhicule** » > « **Limites** »
2. « **Lim. 1 : ---** » ou « **Lim. 2 : ---** » puis validez.
3. Sélectionnez « **Activé** »
4. Confirmez votre choix.
 La limite est activée.
 La limite n'est pas activée.

Commande du chauffage autonome sur l'écran multifonction

Activation et désactivation immédiate du chauffage autonome

Vous pouvez mettre en marche et arrêter le chauffage autonome sur l'écran multifonction lorsque le contact est mis.

1. Sélectionnez le menu principal « **Véhicule** » > « **Chauff. autonome** »
2. « **Activation imméd.** » ou « **Désactiv. imméd.** » puis validez.

Lorsque le chauffage autonome est activé, le voyant de contrôle  s'allume durablement sur l'écran multifonction.

Programmation du chauffage autonome / Minuterie

Vous pouvez programmer, à l'aide de l'écran multifonction du combiné d'instruments, trois heures d'activation du chauffage autonome lorsque le contact est mis.

Réglage de la minuterie

1. Sélectionnez le menu principal « **Véhicule** » > « **Chauff. autonome** »
2. Sélectionnez « **Minuterie 1** » ou « **Minuterie 2** » ou « **Minuterie 3** » puis validez.
3. Sélectionnez « **Paramétrer** » puis validez.
4. Sélectionnez l'heure et la date souhaitées puis validez.

Information

L'heure d'activation programmée ne doit pas être passée.

Activation de la minuterie

1. Sélectionnez le menu principal « **Véhicule** » > « **Chauff. autonome** »
2. Sélectionnez « **Minuterie 1** » ou « **Minuterie 2** » ou « **Minuterie 3** » puis validez.
3. « **Activer** » puis validez.

Si une minuterie est activée, le voyant de contrôle  situé sur l'écran multifonction clignote lorsque le contact est coupé et jusqu'à ce que le véhicule soit verrouillé, pendant 30 secondes au maximum.

Information

Il n'est possible d'activer qu'une minuterie à la fois.

Suppression de la minuterie

1. Sélectionnez le menu principal « **Véhicule** » > « **Chauff. autonome** »
2. Sélectionnez « **Minuterie 1** » ou « **Minuterie 2** » ou « **Minuterie 3** » puis validez.
3. Sélectionnez « **Supprimer** » puis validez.

Information

Après la suppression d'une minuterie, plus aucune heure ni aucune date n'est affichée. Le premier groupe de chiffres représente l'heure, le second la date.

Procéder aux réglages du véhicule

Le sous-menu « **Véhicule** » vous permet d'effectuer de nombreux réglages.

Pour plus d'informations sur l'adaptation des réglages du véhicule :

- ▷ Reportez-vous au chapitre « RÉGLAGES DU VÉHICULE DANS L'ÉCRAN MULTIFONCTION » à la page 118.

Menu Audio

Dans le menu principal « **Audio** », vous pouvez sélectionner une station radio en fonction des réglages à partir de la liste de stations ou de la liste de stations mémorisées ou un titre de la source audio active (p. ex. CD).

1. Sélectionnez le menu principal « **Audio** » puis validez.
2. Sélectionnez la station radio ou le titre puis validez.

Pour plus d'informations sur le réglage du menu Audio :

- ▷ Reportez-vous au chapitre « ADAPTATION DU CONTENU DU MENU PRINCIPAL AUDIO » à la page 121.

Menu Navigation

Dans le menu principal « **Navigation** », vous pouvez saisir une destination de navigation, démarrer le guidage et appeler les indications du système de navigation d'un guidage activé.

1. Sélectionnez le menu principal « **Navigation** » puis validez.

Saisie de la destination de navigation

Vous pouvez saisir une destination de navigation dans l'écran multifonction.

Vous pouvez sélectionner uniquement les destinations de navigation à partir de la liste des dernières destinations ou à partir de la liste prédéfinie des destinations spéciales ou des destinations mémorisées.

1. Sélectionnez le menu principal « **Navigation** »
> « **Saisie de destinations** »
2. Sélectionnez
« **Dernière destination** »,
« **Mémoire des destinations** » ou
« **Destination spéciale** »
puis validez.
3. Sélectionnez la destination de navigation souhaitée puis validez.

Démarrage du guidage

Si vous avez saisi une destination de navigation et que vous n'avez pas activé le guidage, vous pouvez le démarrer.

1. Sélectionnez le menu principal « **Navigation** »
2. « **Démarrer le guidage** » puis validez.

Interruption du guidage

Il est possible d'arrêter un guidage activé.

1. Sélectionnez le menu principal « **Navigation** »
2. « **Arrêter le guidage** » puis validez.

Menu Carte

Dans le menu principal « **Carte** », vous pouvez définir l'affichage des cartes du système de navigation et l'adapter de manière individuelle.

1. Sélectionnez le menu principal « **Carte** ».

Adaptation de l'affichage des cartes

1. Sélectionnez le menu principal « **Carte** » puis validez.
2. Sélectionnez l'option d'affichage puis validez.
3. Confirmez votre choix.



La fonction est activée.



La fonction n'est pas activée.

Options d'affichage disponibles :

- « **Zoom auto.** »
L'échelle de la carte se règle automatiquement entre la position actuelle du véhicule et le prochain point de manœuvre de la navigation.
- « **Carte 3D** »
Affichage de la carte en trois dimensions.
- « **Orient. Nord** »
La carte est toujours orientée vers le Nord.

Agrandissement et réduction de l'affichage des cartes

Vous pouvez adapter individuellement le coefficient d'agrandissement de l'affichage des cartes.

1. Sélectionnez le menu principal « **Carte** »
> « **Zoom manuel** »
puis validez.
2. Réglez le niveau de zoom souhaité puis validez.

Affichage de la position actuelle ou de la destination

Vous pouvez sélectionner la destination de navigation ou la position actuelle du véhicule comme zone de carte.

1. Sélectionnez le menu principal « **Carte** »
2. Sélectionnez
« **Aff. localité dest.** » ou
« **Aff. localité act.** »
puis validez.

Menu Téléphone

Dans le menu principal « **Téléphone** », vous pouvez appeler les numéros de téléphone mémorisés dans le répertoire ou présents dans les listes des derniers appels passés ou reçus.

1. Sélectionnez le menu principal « **Téléphone** » puis validez.

Sélection du numéro à appeler

1. Sélectionnez le menu principal « **Téléphone** »
2. « **Répertoire téléphonique** » ou « **Derniers numéros** » ou « **Appels reçus** » puis validez.
3. Sélectionnez le numéro souhaité puis validez.

Acceptation d'un appel

1. Sélectionnez le menu principal « **Téléphone** »
2. Sélectionnez « **Accepter** » puis validez.

Refus d'un appel

1. Sélectionnez le menu principal « **Téléphone** »
2. Sélectionnez « **Refuser** » puis validez.

Fin d'un appel

1. Sélectionnez le menu principal « **Téléphone** »
2. Sélectionnez « **Raccrocher** » puis validez.

Établissement de plusieurs appels simultanés

Au cours d'une conversation téléphonique, vous pouvez établir une autre conversation. Vous pouvez alors suivre une conversation séparée avec cet interlocuteur ou bien inclure ce dernier dans une conférence téléphonique avec l'interlocuteur appelé en premier.

Appel d'autres interlocuteurs

Au cours d'une conversation téléphonique :

1. Sélectionnez le menu principal « **Téléphone** »
2. Sélectionnez « **Nouvel appel** » puis validez.

Changement d'interlocuteur

1. Sélectionnez le menu principal « **Téléphone** »
2. Sélectionnez « **Commuter** » puis validez.

Réunion des interlocuteurs pour une conférence téléphonique

1. Sélectionnez le menu principal « **Téléphone** »
2. « **Conférence** » puis validez.

SES-819

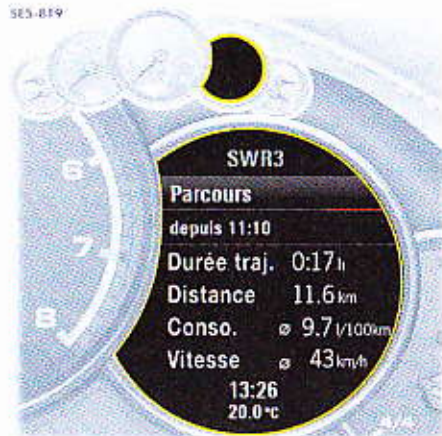

Menu Parcours

Dans le menu principal « **Parcours** », vous pouvez consulter les données de conduite et les remettre à zéro.

1. Sélectionnez le menu principal « **Parcours** ».

Affichage des données de conduite

Trois affichages des données de conduite sont disponibles.

1. Sélectionnez le menu principal « **Parcours** ».
2. Sélectionnez « **1 - Depuis** », « **2 - En continu** » ou « **3 - Jusqu'à destination** » puis validez.

Données de conduite disponibles :

- « **Depuis** »
Données de conduite depuis le dernier démarrage du véhicule.
Les données de conduite sont automatiquement remises à zéro après 2 heures d'immobilisation du véhicule (contact coupé).
- « **En continu** »
Données de conduite cumulées.
Les données de conduite se cumulent en continu jusqu'à leur remise à zéro. Elles restent disponibles même contact coupé.
- « **Jusqu'à destination** »
Données de conduite jusqu'à la destination de navigation.
Lorsque vous avez activé un guidage, les données de conduite sont calculées et affichées jusqu'à la destination de navigation.

Remise à zéro des données de conduite

L'affichage des données de conduite sélectionné peut être remis à zéro.

1. Sélectionnez le menu principal « **Parcours** ».
2. Sélectionnez l'affichage des données de conduite souhaité puis validez.
3. Sélectionnez « **Reset** » puis validez.

Menu Pression pneu (système de contrôle de la pression des pneumatiques, TPM)

Le système de contrôle de la pression des pneumatiques surveille en permanence la pression et la température des quatre pneumatiques et avertit le conducteur que la pression est insuffisante par le biais de l'écran multifonction du combiné d'instruments.

Vous devez toutefois régler manuellement la pression des pneumatiques au niveau des roues.

- ▷ Reportez-vous au chapitre « **PRESSIION DE GONFLAGE SUR DES PNEUMATIQUES FROIDS (20 °C)** » à la page 326.

AVERTISSEMENT Pression incorrecte des pneumatiques

Une pression incorrecte des pneumatiques peut compromettre la sécurité routière. Malgré les avantages du système de contrôle de la pression des pneumatiques, il appartient au conducteur d'actualiser les réglages au niveau de l'écran multifonction et des pneus.

- ▷ Assurez-vous que les pneumatiques sont gonflés à la pression appropriée. Tenez compte à cet effet du niveau de chargement du véhicule.
- ▷ Veillez à ce que les réglages du système de contrôle de la pression des pneumatiques (TPM) sur l'écran multifonction correspondent aux pneumatiques montés sur le véhicule et à l'état de charge de ce dernier.

AVERTISSEMENT Dommages soudains sur les pneumatiques

Le système de contrôle de la pression des pneumatiques avertit aussi bien d'une chute de pression résultant d'une diffusion naturelle que d'une perte lente de pression due à des corps étrangers.

Il ne peut pas vous avertir de dommages soudains (p. ex. un éclatement du pneu dû à un corps étranger).

AVERTISSEMENT Pression insuffisante des pneumatiques

Une pression insuffisante compromet la sécurité routière du véhicule et détériore le pneu et la roue.

- ▷ Arrêtez-vous immédiatement à un emplacement approprié après l'affichage d'un avertissement rouge relatif à la pression des pneumatiques et vérifiez l'état des pneumatiques. Réparez si nécessaire le dégât à l'aide de produit anticrevaision.
- ▷ Ne reprenez en aucun cas la route avec des pneus défectueux.
- ▷ La réparation d'un pneumatique avec le produit anticrevaision est uniquement une réparation d'urgence permettant de poursuivre la route jusqu'au prochain atelier de réparation. La vitesse maximale autorisée est de **80 km/h**.
- ▷ Ne roulez pas avec des pneus dont la pression diminue à vue d'œil. En cas de doute, faites contrôler les pneumatiques par un atelier spécialisé.
- ▷ Vous devez immédiatement faire changer des pneumatiques défectueux par un atelier spécialisé.

La réparation des pneumatiques est strictement interdite.

- ▷ Si une défaillance survient au niveau du système de contrôle de la pression des pneumatiques, consultez immédiatement un atelier spécialisé et faites réparer le dommage.
La pression des pneus n'est pas surveillée si le système de contrôle est défectueux.

- 1. Des données incomplètes ou un choix de pneu incorrect dans l'écran multifonction auront des répercussions sur l'exactitude des avertissements et des remarques. Après un changement de roue ou des modifications de la charge du véhicule, actualisez les données du menu **Pression pneus**.
- 2. Utilisez exclusivement les différences de pression indiquées dans « **Info gonflage** » du menu principal « **Pression pneus** » ou dans les avertissements correspondants pour corriger la pression de gonflage des pneumatiques.
- 3. Les pneumatiques peuvent se dégonfler au fil du temps sans présenter pour autant un défaut (diffusion). Un avertissement jaune relatif à la pression des pneus s'affiche alors sur l'écran multifonction.

Contrôlez la pression de gonflage à la prochaine occasion.

Aperçu des fonctions du système de contrôle de la pression des pneumatiques

Le système de contrôle de la pression des pneus offre les fonctionnalités suivantes :

- Affichage de la pression effective des pneumatiques (pression réelle) pendant la conduite.
 - Avertissements à deux niveaux concernant la pression des pneumatiques (avertissements jaunes et rouges).
- Dans le menu « **Pression pneus** », lorsque le véhicule est à l'arrêt, les réglages « **Info gonflage** » (affichage de l'écart par rapport à la pression théorique, regonfler), « **Type pn.** », « **Charg complet** » et « **Pression confort** » sont disponibles.

SF5_810

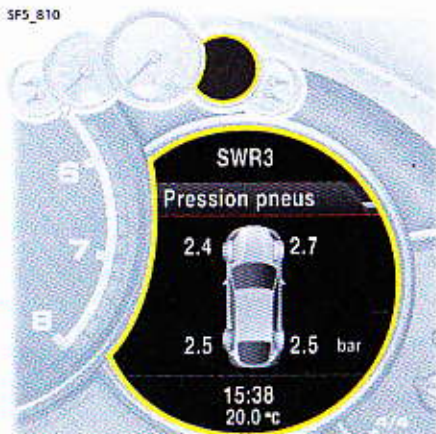

Affichage de la pression des pneumatiques à l'écran multifonction

Appel de la fonction **Pression pneus** sur l'écran multifonction

1. Sélectionnez le menu principal « **Pression pneus** ».

La fonction « **Pression pneus** » indique la pression des pneumatiques (pressions réelles) au niveau des quatre roues en fonction de la température, à partir d'une vitesse de plus de 25 km/h.

Lorsque vous conduisez, vous pouvez voir la pression augmenter au fur et à mesure de l'échauffement des pneumatiques.

i Information

L'affichage des pressions réelles n'est fourni qu'à titre d'information.

- ▷ Ne modifiez en aucun cas la pression des pneus en raison de cet affichage.

i Information

Une fois le contact mis, les pressions des pneus ne sont « renseignées » qu'à partir d'une vitesse d'env. 25 km/h. Les valeurs de pression manquantes sont alors remplacées par des tirets (-). L'affichage des pressions des pneus prend généralement env. 1 minute.

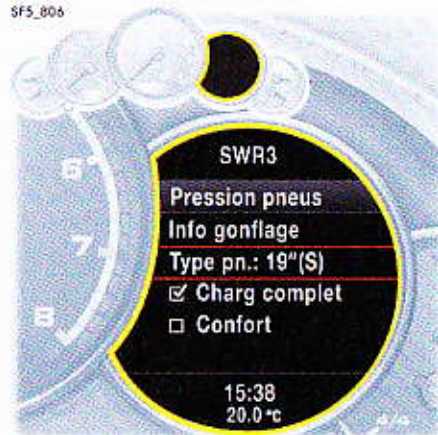

Appel des réglages actuels dans le menu **Pression pneus** (uniquement véhicule à l'arrêt)

Vous pouvez appeler les réglages de pression des pneumatiques sur cet écran.

1. Sélectionnez le menu principal **« Pression pneus »** puis validez.

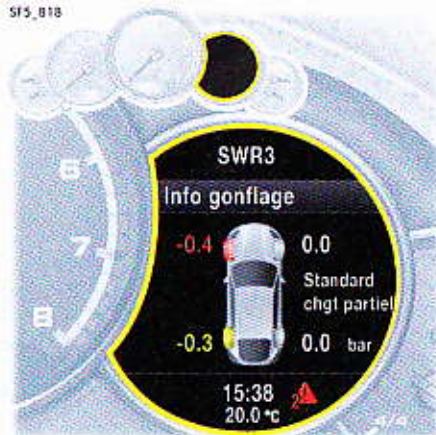

Accès à « Info gonflage » dans le menu **« Pression pneus »**

Vous pouvez lire la pression des pneumatiques à corriger sur cet écran.

1. Sélectionnez le menu principal **« Pression pneus »**
2. **« Info gonflage »** puis validez.

La pression des pneumatiques à corriger (regonfler) est indiquée sur la roue affichée.

Exemple : si l'écran affiche **« -0,1 bar »** pour le pneu arrière droit, vous devez regonfler le pneu de 0,1 bar.

La température des pneumatiques est déjà prise en compte pour les pressions affichées.

- Utilisez exclusivement les indications de pression différentielle figurant dans l'affichage **« Info gonflage »** du menu principal **« Pression pneus »** ou dans les avertissements correspondants pour corriger la pression de gonflage des pneumatiques.

Pour les pneumatiques n'ayant pas encore fait l'objet d'un paramétrage, les nouvelles pressions théoriques sont affichées au lieu des pressions différentielles réelles.

Pour plus d'informations sur le paramétrage des pneus :

- Reportez-vous au chapitre **« PARAMÉTRAGE »** à la page 115.

i Information

Après un temps d'arrêt de plus de 5 minutes env. et contact mis/éteint, le menu **« Pression pneus »** affiche des tirets (« - ») au lieu des pressions réelles, alors que les dernières pressions mesurées sont affichées dans **« Info gonflage »**. Lors du gonflage des pneumatiques, lorsqu'une pression différentielle est détectée à plus de 0,1 bar, la valeur de pression différentielle est remise à jour.

Sélection du type de pneumatiques dans le menu Pression pneus (type et dimensions des pneumatiques montés)

Même si le nouveau jeu de roues correspond aux réglages du précédent, vous devez sélectionner le type et les dimensions des pneumatiques.

1. Sélectionnez le menu principal
- **Pression pneus** -
2. - **Type pn.** - puis validez.
3. Sélectionnez le réglage souhaité puis validez.

Options de réglage disponibles :

- 18" été »
- 18" hiver »
- 19" été »
- 19" hiver »
- 19" mixtes »
- 20" été »
- 20" hiver »
- 20" mixtes »

Le réglage sélectionné apparaît dans le menu Pression pneus dans la colonne « **Type pn.** » (p. ex. « **19"m** » pour l'option de réglage « **19" mixtes** »).

L'opération de sélection des pneumatiques n'est terminée que lorsque le message suivant s'affiche à l'écran multifonction (exemple) :

- **Pas de contrôle. Système en cours de configuration** -.

↳ Reportez-vous au chapitre « PARAMÉTRAGE » à la page 115.

Information

Si vous arrêtez la procédure de réglage avant la fin, le message « **Opération interrompue !** » s'affiche. Toutes les données entrées jusque là sont perdues et les réglages d'origine demeurent valides.

Avant de monter des pneus présentant des dimensions non encore en mémoire, faites ajouter l'information au préalable dans l'écran multifonction par votre concessionnaire Porsche.

- ▷ Consultez un atelier spécialisé. Nous vous recommandons de faire exécuter ces opérations par un concessionnaire Porsche, car celui-ci dispose du personnel d'atelier formé tout spécialement ainsi que des pièces détachées et outils nécessaires.
- ▷ Utilisez exclusivement les pneumatiques préconisés par Porsche.

Les possibilités de sélection dans le menu Pression pneus dépendent du type de modèle. Il se peut donc que toutes les possibilités de sélection mentionnées ici ne soient pas disponibles dans l'affichage de votre écran multifonction.

Sélection de Charge dans le menu Pression pneus

1. Sélectionnez le menu principal
- **Pression pneus** -
2. - **Charg. complet** -.
3. Confirmez votre choix.
 Chargement complet est activé.
 Chargement partiel est activé.

▷ Adaptez les pressions des pneumatiques au type de charge sélectionné. Pour plus d'informations sur la pression des pneumatiques à corriger : Reportez-vous au chapitre « ACCÈS À « INFO GONFLAGE » DANS LE MENU « PRESSION PNEUS » » à la page 112.

Information

Si cette sélection n'apparaît pas, les pressions de pneumatiques préconisées sont valables pour toutes les charges du véhicule.

Sélection de la pression confort dans le menu Pression pneus (selon le pays)

AVERTISSEMENT Pression insuffisante des pneumatiques

La sélection « Confort » dépend de la version du pays et n'est pas disponible pour toutes les variantes de pays.

La conduite à vitesse élevée et avec une faible pression de gonflage détériore le pneu.

► N'utilisez la pression de pneumatiques confort que sur les véhicules dotés d'un système de contrôle de pression des pneumatiques (TPM) et avec l'option « Confort ».

Pour des vitesses inférieures à 270 km/h ou 160 km/h, les pressions des pneumatiques peuvent être abaissées pour plus de confort au niveau de la suspension.

1. Sélectionnez le menu principal « Pression pneus »
2. « Confort ».
3. Confirmez votre choix.

- La pression de confort est activée.
- La pression standard est activée.

Si vous sélectionnez « Confort », le système TPM utilise automatiquement des pressions théoriques plus basses pour le contrôle de la pression des pneumatiques.

Si « Confort » est désactivée et que la pression standard est activée, les pressions théoriques standard appropriées à la vitesse maximale du véhicule seront automatiquement contrôlées.

Vous trouverez avec l'affichage de confort des pneumatiques dans les Caractéristiques techniques ou dans « Info gonflage » dans le menu activé « Confort ».

Sur les véhicules avec l'affichage « Confort », les pneumatiques sont gonflés en usine à la pression de gonflage confort, qui n'est pas adaptée pour les trajets à des vitesses très élevées.

La vitesse maximale réduite avec la pression confort est, selon l'équipement spécifique au pays de 270 km/h ou 160 km/h et elle n'est pas sélectionnable.

545-813



Avertissement relatif à la vitesse « Pression confort »

Si la vitesse maximale pour la pression confort réglée est dépassée et si la pression descend sous la pression critique sur un pneumatique, un message d'avertissement s'affiche sur l'écran multifonction.

AVERTISSEMENT Vitesse trop élevée pour le réglage de pression des pneumatiques

Une vitesse trop élevée pour la pression confort réglée provoque une détérioration des pneumatiques.

- Réduisez votre vitesse en la faisant passer en dessous de la vitesse maximale affichée.
- Pour des vitesses plus élevées, gonflez impérativement les pneumatiques à la pression standard.

Paramétrage

Après le changement d'une roue, le remplacement des capteurs ou la mise à jour des paramètres de réglage, le système de contrôle de pression se « reconfigure » en fonction des nouveaux pneumatiques. Le système de contrôle de la pression des pneumatiques identifie alors les pneumatiques et leur position de montage. Le message « **Pas de contrôle. Système en cours de configuration** » (exemple) s'affiche à l'écran multifonction.

Les roues sont paramétrées exclusivement lorsque vous roulez (vitesse supérieure à 25 km/h).

Il faut un certain temps au système de contrôle de la pression des pneumatiques pour paramétrer les roues. Pendant ce temps, aucune pression actuelle des pneumatiques n'est disponible sur l'écran multifonction :

Le voyant de contrôle de pression des pneumatiques reste allumé jusqu'à la fin de la configuration de toutes les roues.

Des traits (-) sont affichés sur l'écran de la fonction « **Pression pneus** ».

Les pressions théoriques préconisées à froid (20 °C) s'affichent dans « **Info gonflage** » du menu principal « **Pression pneus** ».

Les indications de position et de pression s'affichent dès que le système de contrôle de pression a réussi à attribuer une position correcte à chacune des roues du véhicule.

► Vérifiez la pression des pneumatiques dans

« **Info gonflage** » pour toutes les roues.

► Rétablissez la valeur de consigne de pression en cas de besoin (donnée de pression différentielle « **0,0** »).

Avertissements relatifs à la pression des pneumatiques

Le voyant de contrôle de pression des pneumatiques du combiné d'instruments et un message correspondant sur l'écran multifonction signalent une perte de pression selon deux niveaux (jaune et rouge), en fonction de l'ampleur de la perte de pression.

595-812

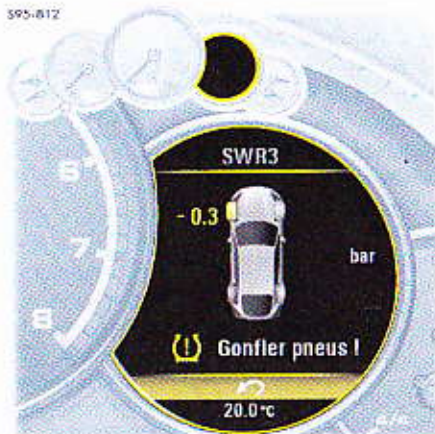

Avertissement jaune « Gonfler pneus ! »

La pression du pneu est trop faible **de plus de 0,3 à 0,5 bar**. La roue concernée avec la pression à ajouter est indiquée dans l'avertissement relatif à la pression des pneus.

► Ajoutez de la pression à la prochaine occasion.

Cet avertissement relatif à la pression des pneumatiques s'affiche

- pendant 10 secondes env. lorsque le véhicule est à l'arrêt et le contact coupé **ou**
- lorsque vous remettez le contact.

Vous pouvez valider le message d'avertissement quand le contact est mis.

Le voyant de contrôle de la pression des pneumatiques dans le combiné d'instruments ne s'éteint que si la pression de gonflage des pneumatiques a été ramenée à la pression théorique (donnée de pression différentielle « **0,0** »).

595-820



Avertissement rouge « Crevaision ! »

À des vitesses **inférieures à 160 km/h** :

- La pression du pneu a diminué de **plus de 20 % en dessous de la pression théorique** ou de **plus de 0,5 bar**. Cette perte de pression considérable constitue un danger pour la sécurité routière.

À des vitesses **supérieures à 160 km/h** :

- La pression du pneu a diminué de **plus de 0,4 bar**. Cette perte de pression considérable constitue un danger pour la sécurité routière.
- Après l'apparition de l'avertissement, arrêtez-vous immédiatement à un emplacement approprié. Vérifiez l'état du pneumatique indiqué. Si nécessaire, appliquez du produit anticrevaision pour pneumatiques et réglez la pression correcte du pneumatique.

Cet avertissement relatif à la pression des pneus apparaît également pendant la conduite. Il est possible de le valider.

Le voyant de contrôle de la pression des pneumatiques dans le combiné d'instruments ne s'éteint que si la pression de gonflage des pneumatiques a été ramenée à la pression théorique (donnée de pression différentielle « **0,0** »).

11 Voyant de contrôle

Le voyant de contrôle du combiné d'instruments s'allume :

- Si une perte de pression est détectée (témoin de contrôle : lumière constante).
- En cas de défaillance du système de contrôle de pression des pneumatiques ou d'anomalie temporaire (témoin de contrôle : 60 secondes de clignotement puis lumière constante).
- Lors de la configuration de roues / capteurs neufs, tant que les roues du véhicule ne sont pas détectées (témoin de contrôle : 60 secondes de clignotement puis lumière constante).

Un message d'avertissement s'affiche en outre sur l'écran multifonction du combiné d'instruments.

- ▷ Reportez-vous au chapitre « RÉCAPITULATIF DES MESSAGES D'AVERTISSEMENT ET D'INFORMATION » à la page 134.

Le voyant de contrôle de la pression des pneus ne s'éteint dans le combiné d'instruments que si la cause du défaut a été éliminée.

Changement de roue et remplacement de pneumatique

- ▷ Les nouvelles roues doivent disposer de capteurs pour le système de contrôle de la pression des pneumatiques. Avant de procéder au changement d'une roue, contrôlez l'état de charge de la batterie des capteurs.

Consultez un atelier spécialisé. Nous vous recommandons de faire exécuter ces opérations par un concessionnaire Porsche, car celui-ci dispose du personnel d'atelier formé tout spécialement ainsi que des pièces détachées et outils nécessaires.

- ▷ Coupez le contact avant de changer la roue.

Actualisez les valeurs de réglage des pneumatiques sur l'écran multifonction après le changement d'une roue.

Si vous ne le faites pas, le message « **Changement de roue ? Faire une nouvelle sélection !** » s'affiche sur l'écran multifonction.

- ▷ Actualisez les réglages sur l'écran multifonction lors de votre prochain arrêt.

Augmentation de pression en fonction de la température

La pression de gonflage des pneumatiques varie en fonction de la température, suivant les lois de la physique. Elle augmente ou diminue de 0,1 bar env. pour une variation de température de 10 °C.

Pas de contrôle

En cas d'anomalies, le système de contrôle de pression ne peut plus surveiller la pression des pneumatiques.

Le voyant de contrôle s'allume dans le combiné d'instruments et un message correspondant apparaît sur l'écran multifonction.

Le contrôle n'est pas actif :

- En cas de défaillance du système de contrôle de pression des pneumatiques ou d'un composant du système de contrôle de la pression des pneumatiques.
 - En cas d'absence de capteurs pour le système de contrôle de pression.
 - Dans la phase de configuration suivant l'actualisation des paramètres de réglage.
 - Après un changement de roue sans actualisation des valeurs de réglage.
 - Si plus de quatre capteurs de roue sont détectés.
 - En présence de signaux provenant d'autres systèmes radio, p. ex. des écouteurs sans fil.
 - Quand les températures de pneumatiques sont trop élevées.
- ▷ Reportez-vous au chapitre « RÉCAPITULATIF DES MESSAGES D'AVERTISSEMENT ET D'INFORMATION » à la page 134.

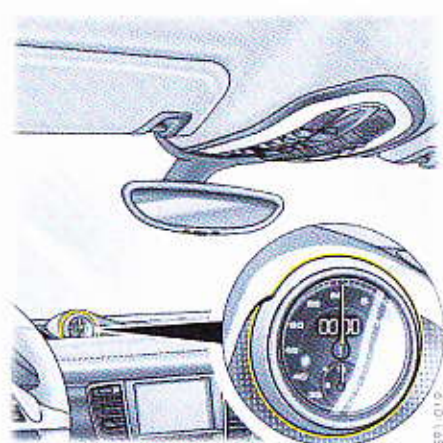

Menu Sport Chrono (chronomètre)

Le chronomètre permet d'enregistrer n'importe quels temps, p. ex. sur un circuit ou sur le trajet pour se rendre au travail. Sur les véhicules équipés du Porsche Communication Management (PCM), il est possible d'enregistrer et d'analyser les temps chronométrés.

- ▷ Reportez-vous au chapitre « AFFICHAGE SPORT » dans la notice séparée du PCM.

Chronomètre sur le tableau de bord

Le chronomètre possède un affichage analogique et un affichage numérique.

La grande aiguille de l'affichage analogique décompte les secondes. Les deux petites aiguilles décomptent les heures et les minutes. L'affichage revient à zéro au bout de 12 heures. L'affichage numérique indique les secondes, les dixièmes de seconde et les centièmes de seconde.

L'affichage numérique et l'écran multifonction peuvent indiquer jusqu'à 99 heures et 59 minutes.

Affichages du temps chronométré

Le temps chronométré est affiché à plusieurs emplacements sur le tableau de bord :

- sur le chronomètre sur le tableau de bord,
- dans le menu « **Sport Chrono** » de l'écran multifonction du combiné d'instruments,
- dans le PCM, dans le menu principal « CAR ».

Affichage de l'heure dans le chronomètre

Vous pouvez régler, à l'aide de l'écran multifonction du combiné d'instruments, le chronomètre dans le tableau de bord de telle sorte qu'il indique l'heure.

Pour plus d'informations sur l'affichage de l'heure dans le chronomètre :

- Reportez-vous au chapitre « AFFICHAGE DE L'HEURE SUR LE CHRONOMÈTRE DANS LE TABLEAU DE BORD » à la page 123.

Sport Chrono sur l'écran multifonction

Tous les affichages du chronomètre sont lancés et arrêtés dans le menu « **Sport Chrono** » de l'écran multifonction.

Pour plus d'informations sur l'utilisation de l'écran multifonction :

- Reportez-vous au chapitre « UTILISATION DE L'ÉCRAN MULTIFONCTION DU COMBINÉ D'INSTRUMENTS » à la page 100.

1. Sélectionnez le menu principal « **Sport Chrono** » puis validez.



Information

Si vous quittez le menu « **Sport Chrono** » alors que le chronomètre tourne, l'enregistrement du temps se poursuit.

Le chronomètre s'arrête dès que vous coupez le contact. Il repart si l'on remet le contact dans les 4 minutes qui suivent env.

Le chronomètre ne peut être remis à zéro que dans le menu « **Sport Chrono** » grâce à la commande « **Reset** ».

Pour plus d'informations sur la remise à zéro du chronomètre :

- Reportez-vous au chapitre « REMISE À ZÉRO DU TEMPS CHRONOMÉTRÉ » à la page 118.

505-809



- A - Nombre de tours de piste chronométrés
- B - Temps chronométré actuel
- C - Temps de référence (tour de piste le plus rapide)
- D - Diagramme circulaire : comparaison du temps de tour de piste actuel avec le temps de référence

Lancement du chronométrage

1. Sélectionnez le menu principal « **Sport Chrono** »
2. « **Dép.** » puis validez.

Le temps chronométré **B** défile simultanément dans tous les écrans du chronomètre du véhicule.

Fin d'un tour de piste / Démarrage d'un nouveau tour de piste

Lorsque le chronomètre tourne, vous pouvez mémoriser le temps chronométré actuel comme temps de tour de piste.

1. Sélectionnez le menu principal
« **Sport Chrono** »
2. « **Tour** » puis validez.

Le compteur de tours **A** est incrémenté de un. Le temps du tour de piste le plus rapide est enregistré temporairement comme temps de référence **C**.

Le temps chronométré **B** et le diagramme circulaire **D** indiquent par des couleurs si le tour de piste en cours est plus rapide, aussi rapide ou moins rapide que le tour le plus rapide.

- Vert : le tour de piste en cours est plus rapide.
- Jaune : le tour de piste en cours est aussi rapide.
- Rouge : le tour de piste en cours est moins rapide.

Information

Si aucun temps de référence n'est encore disponible, aucun temps de référence n'est affiché en **C**.

L'affichage par segments n'est pas colorisé.

Vous pouvez mémoriser jusqu'à 63 tours de piste par enregistrement.

Prise du temps intermédiaire

Lorsque le chronomètre tourne, vous pouvez prendre un temps intermédiaire.

1. Sélectionnez le menu principal
« **Sport Chrono** »
2. « **T. int** » puis validez.

Le temps intermédiaire s'affiche temporairement sur l'écran multifonction. Il n'est pas mémorisé. Le chronométrage continue en arrière-plan.

Arrêt du chronométrage

Un chronométrage en cours peut être interrompu.

1. Sélectionnez le menu principal
« **Sport Chrono** »
2. « **Arrêt** » puis validez.

Le chronométrage **B** est interrompu.

Reprise du chronométrage

Un chronométrage interrompu peut être repris.

1. Sélectionnez le menu principal
« **Sport Chrono** »
> « **Arrêt** »
2. « **Repr.** »
puis validez.

Le chronométrage **B** est poursuivi.

Remise à zéro du temps chronométré

L'écran de chronométrage peut être remis à zéro.

1. Sélectionnez le menu principal
« **Sport Chrono** »
> « **Arrêt** »
2. « **Reset** » puis validez.

Tous les affichages de chronométrage sont remis à zéro.

Menu Limite vit.

Pour plus d'informations sur l'affichage de la limite de vitesse :

- ▷ Reportez-vous au chapitre « AFFICHAGE DE LA LIMITE DE VITESSE » à la page 181.

Menu ACC

Pour plus d'informations sur le régulateur de vitesse adaptatif / ACC :

- ▷ Reportez-vous au chapitre « RÉGULATEUR DE VITESSE ADAPTATIF » à la page 164.

Réglages du véhicule dans l'écran multifonction

Vous pouvez effectuer différents réglages sur l'écran multifonction du combiné d'instruments en fonction de l'équipement du véhicule.

Sur les véhicules équipés d'un pack Mémoire Confort, les réglages peuvent être mémorisés sur la clé du véhicule ou sur les touches de mémorisation dans la porte conducteur.

Pour plus d'informations sur le pack Mémoire Confort :

- ▷ Reportez-vous au chapitre « MÉMORISATION DES RÉGLAGES PERSONNELS » à la page 147.

Selectionnez le menu Réglages

1. Sélectionnez le menu principal « **Véhicule** »
- « **Réglages** »
- « **Réglages** »
puis validez.

Selection de l'option de réglage ou activation de la fonction du véhicule

Le symbole placé devant indique si une option de réglage a été sélectionnée ou si une fonction du véhicule est activée.

Selection d'une option parmi plusieurs

- L'option est sélectionnée.
- L'option n'est pas sélectionnée.

Activation et désactivation de la fonction

- La fonction est activée.
- La fonction est désactivée.

Rétablissement des réglages usine

Tous les réglages effectués sur l'écran multifonction du combiné d'instruments peuvent être annulés pour retrouver les réglages usine.

i Information

La restauration des réglages usine efface tous vos précédents réglages personnels.

1. Sélectionnez le menu principal « **Véhicule** »
- « **Réglages** »
2. « **Réinitialisation** »
puis validez.
3. Sélectionnez « **Oui** »
puis validez.

592-805

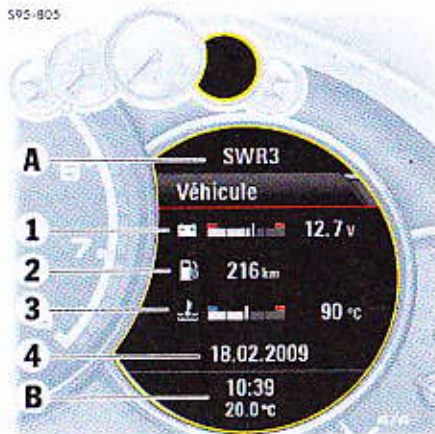

Exemple de configuration de l'écran multifonction

- A** - Zone d'état supérieure (ligne du haut)
- 1 à 4** - Champs d'affichage
- B** - Zone d'état inférieure (ligne du bas)

Adaptation de la présentation de l'écran multifonction

Vous pouvez adapter individuellement le contenu et la présentation de l'écran multifonction.

1. Sélectionnez le menu principal « **Véhicule** »
- « **Réglages** »
- « **Affichage** »
puis validez.

Adaptation de la zone d'état supérieure

Vous pouvez affecter différentes informations à la zone d'état supérieure **A** dans l'écran multifonction.

1. Sélectionnez le menu principal « **Véhicule** »
- « **Réglages** »
- « **Affichage** »
2. Sélectionnez « **Ligne du haut** »
puis validez.
3. Sélectionnez les données d'affichage souhaitées puis validez.

Contenus d'affichage disponibles :

- « **Limite vit.** »
- « **Station/titre** »
(station actuelle / titre en cours)
- « **Autonom. rest.** »
- « **Pression suralim.** »
(Panamera Turbo, Panamera Turbo S)
- « **Pas d'aff.** »
Aucune information n'apparaît dans la zone d'état supérieure **A**.

i Information

- Le contenu d'affichage « **Limite vit.** » peut être activé en supplément. Si vous avez sélectionné par exemple les contenus d'affichage « **Limite vit.** » et « **Autonom. rest.** », l'autonomie restante est affichée dès qu'aucune limite de vitesse n'est disponible, ou lorsque le menu principal « **Limite vit.** » est sélectionné.
- Un panneau est affiché au maximum dans la zone d'état supérieure. Les puces derrière le panneau signalent que d'autres panneaux sont affichés dans la zone d'information.

Adaptation du contenu de la zone d'information du véhicule

Parmi les nombreuses informations concernant le véhicule, vous pouvez en sélectionner quatre pour l'affichage dans le menu « Véhicule » et les affecter aux zones d'affichage 1, 2, 3 et 4.

1. Sélectionnez le menu principal « Véhicule »
> « Réglages »
> « Affichage »
2. « Menu Véhicule »
puis validez.
3. Sélectionnez
« Champ 1 : » ou
« Champ 2 : » ou
« Champ 3 : » ou
« Champ 4 : »
puis validez.
4. Sélectionnez les données d'affichage
souhaitées puis validez.

Contenus d'affichage disponibles :

- « Tension »
- « Pression suralim. » (Panamera Turbo, Panamera Turbo S)
- « Press. huile »
- « T° huile »
- « T° liqu. refroid. » – température du liquide de refroidissement
- « Autonom. rest. »
- « Étape : durée » – durée de conduite jusqu'à destination intermédiaire
- « Étape : arrivée » – heure d'arrivée à la destination intermédiaire
- « Dest. : durée » – durée du trajet jusqu'à destination
- « Dest. : arrivée » – heure d'arrivée à destination

- « Altitude » – altitude du véhicule au-dessus du niveau de la mer
- « Date »
- « Station/titre » – station actuelle / titre en cours
- « Info tél. » – qualité de réception / nom du réseau
- « Accél. transv. » – accélération transversale momentanée et maximale atteinte
- « Accélération » – accélération momentanée et maximale atteinte
- « Décélération » – décélération momentanée et maximale atteinte
- « Temp. HV-batterie »
- « Pas d'aff. » – le champ reste vide



Information

Vous ne pouvez pas affecter une information à plusieurs zones ou à une zone et à la « Ligne du haut ».

Adaptation de la zone d'état inférieure

Vous pouvez affecter l'heure et la température extérieure actuelles à la zone d'état inférieure B de l'écran multifonction.

1. Sélectionnez le menu principal « Véhicule »
> « Réglages »
> « Affichage »
2. « Ligne du bas »
puis validez.
3. Sélectionnez les données d'affichage
souhaitées puis validez.

Contenus d'affichage disponibles :

- « Heure »
- « Température »
- « Heure & temp. »

Sélection du contenu du menu principal

Les options du menu principal peuvent être affichées ou masquées individuellement.



Information

Vous ne pouvez pas masquer les options de menu « Véhicule » et « ACC ».

1. Sélectionnez le menu principal « Véhicule »
> « Réglages »
> « Affichage »
2. « Détails du menu » puis validez.
3. Sélectionnez l'option de menu principal
souhaitée.
4. Confirmez votre choix.
 L'option de menu s'affiche.
 L'option de menu disparaît.

Affichage des informations PCM sur l'écran multifonction

Vous pouvez décider d'afficher temporairement différentes informations du Porsche Communication Management (PCM) sur l'écran multifonction.

1. Sélectionnez le menu principal « Véhicule »
> « Réglages »
> « Affichage »
2. « Affichage PCM » puis validez.
3. Sélectionnez l'information PCM souhaitée.
4. Confirmez votre choix.
 L'information s'affiche.
 L'information ne s'affiche pas.

Informations PCM disponibles :

- **Zoom croissant** »

Affichage automatique de la carte lorsqu'une indication est donnée par le système de navigation.

- **Chgt direction** »

Affichage automatique de la flèche de navigation lorsqu'une indication est donnée par le système de navigation.

- **Info tél.** »

Affichage des appels entrants et sortants.

- **Cde vocale** »

Affichage de textes d'aide lorsque vous avez actionné la touche de commande vocale.

- **Limite vit.** »

Affichage des limitations de vitesse signalées sur les cartes du système de navigation.

i Information

Sur les véhicules avec affichage de la limite de vitesse, l'option de menu « **Limite vit.** » n'est pas affichée.

Pour plus d'informations sur l'affichage de la limite de vitesse :

1. Reportez-vous au chapitre « AFFICHAGE DE LA LIMITE DE VITESSE » à la page 181.

Adaptation du contenu du menu principal Audio

Dans le menu principal Audio, vous pouvez afficher la liste de toutes les stations pouvant être captées ou la liste de toutes les stations mémorisées.

1. Sélectionnez le menu principal « **Véhicule** » > « **Réglages** » > « **Affichage** »
2. « **Audio** » puis validez.
3. Sélectionnez les données d'affichage souhaitées puis validez.

Contenus d'affichage disponibles :

- « **Liste stations** »

Liste des stations pouvant actuellement être captées.

- « **Liste prédéfinie** »

Liste des stations mémorisées.

Réglage de la luminosité de l'écran

Vous pouvez adapter la luminosité de l'écran multifonction à vos besoins personnels.

1. Sélectionnez le menu principal « **Véhicule** » > « **Réglages** » > « **Affichage** »
2. « **Luminosité aff.** » puis validez.
3. Réglez la luminosité souhaitée pour l'écran puis validez.

Affichage et masquage des indications de passage de rapport

Dans le compteur de vitesse numérique intégré au compte-tours, il est possible d'afficher le point de passage optimal pour une conduite visant à réduire la consommation de carburant lors du passage manuel des rapports avec la boîte de vitesses Porsche Doppelkupplung (PDK)/Tiptronic S.

1. Sélectionnez le menu principal « **Véhicule** » > « **Réglages** » > « **Affichage** »
2. Sélectionnez « **Chgt rapport** ».
3. Confirmez votre choix.
 - L'indication de passage de rapport s'affiche.
 - L'indication de passage de rapport disparaît.

Réglage de la date et de l'heure

Vous pouvez adapter individuellement l'affichage de la date et de l'heure du véhicule.

i Information

Sur les véhicules équipés de Porsche Communication Management (PCM), la date et l'heure peuvent être automatiquement synchronisées avec le signal de la navigation par satellite (GPS).

En fonction de la réception du signal satellite, certaines options de réglage peuvent être temporairement indisponibles.

1. Sélectionnez le menu principal « **Véhicule** » > « **Réglages** » > « **Date & heure** » puis validez.

Réglage de l'heure

Dans le menu « **Heure** », vous pouvez régler l'heure, le format de l'heure, ainsi que le fuseau horaire.

1. Sélectionnez le menu principal « **Véhicule** »
> « **Réglages** »
> « **Date & heure** »
> « **Heure** »
puis validez.

Réglage de l'heure actuelle

Sur les véhicules non équipés du Porsche Communication Management (PCM), il est possible de régler l'heure et les minutes séparément.

1. Sélectionnez le menu principal « **Véhicule** »
> « **Réglages** »
> « **Date & heure** »
> « **Heure** »
2. « **Heures/minutes** ».
3. Sélectionnez l'heure souhaitée puis validez.

Réglage du fuseau horaire

Sur les véhicules équipés du Porsche Communication Management (PCM), il est possible d'adapter individuellement le fuseau horaire de l'horloge du véhicule.

1. Sélectionnez le menu principal « **Véhicule** »
> « **Réglages** »
> « **Date & heure** »
> « **Heure** »
2. « **Zone** »
puis validez.
3. Sélectionnez le fuseau horaire souhaité
puis validez.

Réglage du format de l'heure

L'heure peut être affichée au format 12 heures ou 24 heures.

1. Sélectionnez le menu principal « **Véhicule** »
> « **Réglages** »
> « **Date & heure** »
> « **Heure** »
2. « **Format** »
puis validez.
3. Sélectionnez le réglage souhaité puis validez.

Options de réglage disponibles :

- « **12h** »
- « **24h** »

Affichage de l'heure GPS

1. Sélectionnez le menu principal « **Véhicule** »
> « **Réglages** »
> « **Date & heure** »
> « **Heure** »
2. « **Heure GPS** ».
3. Confirmez votre choix.



Heure synchronisée avec le GPS.



Heure pas synchronisée avec le GPS.

Réglage de la date

Dans le menu « **Date** », vous pouvez régler la date et le format de la date.

1. Sélectionnez le menu principal « **Véhicule** »
> « **Réglages** »
> « **Date & heure** »
> « **Date** »
puis validez.

Réglage du format de la date

Vous pouvez adapter l'affichage de la date.

1. Sélectionnez le menu principal « **Véhicule** »
> « **Réglages** »
> « **Date & heure** »
> « **Date** »
2. « **Format** »
puis validez.
3. Sélectionnez le réglage souhaité
puis validez.

Options de réglage disponibles :

- « **JJ.MM.AAAA** »
- « **MM/JJ/AAAA** »
- « **AAAA/MM/JJ** »

Réglage de la date actuelle

Sur les véhicules ne possédant pas de module de navigation, vous pouvez régler la date en réglant le jour, le mois et l'année de manière séparée.

1. Sélectionnez le menu principal « **Véhicule** »
 - > « **Réglages** »
 - > « **Date & heure** »
 - > « **Date** »puis validez.
2. « **Date** ».
3. Sélectionnez la date souhaitée puis validez.

Réglage de l'heure d'été

Vous pouvez indiquer si l'horloge du véhicule tient compte de l'heure d'été.

1. Sélectionnez le menu principal « **Véhicule** »
 - > « **Réglages** »
 - > « **Date & heure** »
2. « **Heure d'été** ».
3. Confirmez votre choix.
 - L'heure d'été est activée.
 - L'heure d'été est désactivée.

Affichage de l'heure sur le chronomètre dans le tableau de bord

Vous pouvez régler le chronomètre dans le tableau de bord de telle sorte qu'il indique l'heure.

1. Sélectionnez le menu principal « **Véhicule** »
 - > « **Réglages** »
 - > « **Date & heure** »
2. « **Heure chrono** ».
3. Confirmez votre choix.
 - L'heure s'affiche.
 - L'heure ne s'affiche pas.

Syst. d'assistance

Active Safe (PAS)

Les fonctions Porsche « **Active Safe** » peuvent être entièrement ou partiellement désactivées. Les réglages demeurent avec le contact mis / éteint.

1. Sélectionnez le menu principal « **Véhicule** »
 - > « **Réglages** »
 - > « **Syst. d'assistance** »
 - > « **Active Safe (PAS)** »puis validez.

Système activé

Toutes les fonctions Porsche « **Active Safe** » peuvent être activées / désactivées.

1. Sélectionnez le menu principal « **Véhicule** »
 - > « **Réglages** »
 - > « **Syst. d'assistance** »
 - > « **Active Safe (PAS)** »
2. Sélectionnez « **Système activé** ».
3. Confirmez votre choix.
 - Active Safe activé.
 - Active Safe désactivé.



Si les différentes fonctions Porsche « **Active Safe** » sont désactivées, le symbole gris apparaît dans la partie inférieure de l'écran multifonction.

Avertissement préalable activé

Les avertissements latents et préalables sont désactivés par défaut, l'avertissement d'urgence est activé.

Vous pouvez activer sous « **Pré-avert. activé** » les avertissements latent et préalable.

1. Sélectionnez le menu principal « **Véhicule** »
> « **Réglages** »
> « **Syst. d'assistance** »
> « **Active Safe (PAS)** »

2. « **Pré-avert. activé** »,

3. Confirmez votre choix.



Avertissement préalable activé.

Avertissement préalable désactivé.

Assistance changement de voie (LCA)

La luminosité de l'indicateur sur le rétroviseur extérieur, ainsi que le niveau d'information et d'avertissement sont automatiquement adaptés à l'intensité lumineuse environnante.

Règlage de la luminosité de l'indicateur du rétroviseur extérieur

Vous pouvez adapter la luminosité de base.

1. Sélectionnez le menu principal « **Véhicule** »
> « **Réglages** »
> « **Syst. d'assistance** »
> « **LCA** »

2. « **Luminosité** »
puis validez.

3. Sélectionnez le réglage souhaité puis validez.

Options de réglage disponibles :

- « **Sombr.** »
- « **Moyen** »
- « **Clair** »

Affichage limite vit. en mode attelage

Les limitations de vitesse pour les véhicules avec une remorque peuvent être affichées à l'aide de la fonction « **Mode attelage** ».

1. Sélectionnez le menu principal « **Véhicule** »
> « **Réglages** »
> « **Syst. d'assistance** »
> « **Affich. limite vit.** »

2. « **Mode attelage** »
puis validez.

3. Sélectionnez le réglage souhaité puis validez.

Options de réglage disponibles :

- « **Automatique** »

Quand le véhicule a détecté une remorque (prise de remorque branchée et remorque détectée), les limitations de vitesse pour les véhicules avec une remorque sont affichées automatiquement.

- « **hors tension** »

Les limitations de vitesse pour les véhicules sans remorque sont affichées. Ce réglage peut être utilisé, par exemple, pour les véhicules avec un porte-vélo installé.

AVERTISSEMENT

Attention insuffisante

L'aspect de l'affichage de la limite de vitesse, la responsabilité lors de la conduite avec une vitesse adaptée, p. ex. en ce qui concerne le choix d'une vitesse adaptée, incombe au conducteur.

Le système ne remplace pas la vigilance du conducteur.

L'affichage de la limite de vitesse n'avertit pas en cas de dépassement de la vitesse et n'adapte pas non plus la vitesse du véhicule à la limite de vitesse définie.

- ▶ Conduisez avec une prudence particulière.
- ▶ Respectez toujours les panneaux sur la route.
- ▶ Adaptez votre vitesse aux conditions de circulation.
- ▶ Tenez toujours compte des événements extérieurs et de l'environnement du véhicule.
- ▶ Assurez-vous que le réglage « **Automatique** » est sélectionné si la remorque est attelée.



Information

Seules les limitations de vitesse jusqu'à 80 km/h sont affichées pour les véhicules avec une remorque.

Pour des véhicules équipés ultérieurement d'un dispositif d'attelage par un prestataire extérieur, il n'est pas possible d'afficher les limites de vitesse pour un fonctionnement avec attelage.

Avertissement de changement de voie

Le moment où le signal sonore doit intervenir ainsi que le volume du signal peuvent être adaptés individuellement dans l'affichage multifonction.

Réglage du moment d'avertissement

Le moment où le conducteur est averti qu'il quitte inopinément la voie peut être réglé.

1. Sélectionnez le menu principal « **Véhicule** »
 - > « **Réglages** »
 - > « **Syst. d'assistance** »
 - > « **Avert. sortie voie** »
2. « **Alerte** »
puis validez.
3. Sélectionnez le réglage souhaité puis validez.

Options de réglage disponibles :

- « **Tardive** »
- « **Moyenne** »
- « **Précoce** »

Réglage du volume du signal d'avertissement

Le volume du signal sonore qui avertit lorsque le conducteur quitte inopinément la voie peut être réglé.

1. Sélectionnez le menu principal « **Véhicule** »
 - > « **Réglages** »
 - > « **Syst. d'assistance** »
 - > « **Avert. sortie voie** »
2. « **Signaux sonores** »
puis validez.
3. Sélectionnez le réglage souhaité puis validez.

Options de réglage disponibles :

- « **Fort** »
- « **Moyen** »
- « **Bas** »

Réglages Éclair. & visibilité

Vous pouvez adapter individuellement l'éclairage extérieur et l'éclairage intérieur du véhicule, ainsi que les équipements d'assistance à la conduite en marche arrière.

1. Sélectionnez le menu principal « **Véhicule** »
> « **Réglages** »
> « **Éclair. & visibilité** »
puis validez.

Réglage de l'éclairage extérieur

Dans le menu « **Lumière ext.** », vous pouvez adapter les fonctions d'éclairage extérieur du véhicule telles que la temporisation de l'éclairage pour les fonctions Coming Home et d'aide à l'entrée.

1. Sélectionnez le menu principal « **Véhicule** »
> « **Réglages** »
> « **Éclair. & visibilité** »
> « **Lumière ext.** »
puis validez.

Réglage de la temporisation d'éclairage des fonctions Coming Home et d'aide à l'entrée

Vous pouvez adapter individuellement la temporisation des fonctions Coming Home et d'aide à l'entrée.

1. Sélectionnez le menu principal « **Véhicule** »
> « **Réglages** »
> « **Éclair. & visibilité** »
> « **Lumière ext.** »
2. « **Éclair. nuit** »
puis validez.
3. Réglez la temporisation souhaitée pour l'éclairage
puis validez.

Réglage des phares pour une circulation à gauche ou à droite (Porsche Dynamic Light System)

Sur les véhicules équipés du Porsche Dynamic Light System (PDLS), les projecteurs peuvent être réglés pour une circulation à gauche ou à droite.

Information

Le réglage des projecteurs pour une circulation à gauche ou à droite ne peut être effectué que lorsque le véhicule est à l'arrêt.

1. Sélectionnez le menu principal « **Véhicule** »
> « **Réglages** »
> « **Éclair. & visibilité** »
> « **Lumière ext.** »
2. Sélectionnez « **Circul. à G/D** »
puis validez.
3. Sélectionnez le réglage souhaité
puis validez.

Options de réglage disponibles :

- « **Standard** »
Réglage optimal des projecteurs pour une circulation à droite (pour les véhicules avec direction à gauche).
- « **Inverse** »
Réglage optimal des projecteurs pour une circulation à gauche (pour les véhicules avec direction à gauche).

Information

Tant que le réglage des projecteurs est défini sur « **Inverse** », l'écran multifonction affiche le message « Projecteurs inversés circulation à droite/à gauche » chaque fois que vous mettez le contact.

Pour plus d'informations sur les messages d'avertissement de l'écran multifonction :

- ▷ Reportez-vous au chapitre « RÉCAPITULATIF DES MESSAGES D'AVERTISSEMENT ET D'INFORMATION » à la page 134.

Activation et désactivation de l'éclairage dynamique des feux de route

Vous pouvez activer ou désactiver la commande de l'éclairage dynamique des feux de route. Les réglages restent en mémoire même lorsque le contact est coupé.

1. Sélectionnez le menu principal « **Véhicule** »
> « **Réglages** »
> « **Éclair. & visibilité** »
> « **Lumière ext.** »
2. « **Feux route dyn.** »
3. Confirmez votre choix.
 L'éclairage dynamique des feux de route est activé.
 L'éclairage dynamique des feux de route est désactivé.

Réglage de l'éclairage intérieur

Dans le menu « **Lumière int.** », vous pouvez adapter les fonctions d'éclairage intérieur du véhicule.

1. Sélectionnez le menu principal « **Véhicule** »
> « **Réglages** »
> « **Éclair. & visibilité** »
> « **Lumière int.** »
puis validez.

Réglage de la luminosité de l'éclairage d'orientation

Vous pouvez adapter individuellement la luminosité de l'éclairage d'orientation.

1. Sélectionnez le menu principal « **Véhicule** »
> « **Réglages** »
> « **Éclair. & visibilité** »
> « **Lumière int.** »
2. « **Écl. orient.** »
puis validez.
3. Réglez la luminosité souhaitée puis validez.

Réglage de la temporisation de l'éclairage intérieur

Vous pouvez adapter individuellement la temporisation de l'éclairage intérieur après la fermeture des portes du véhicule.

1. Sélectionnez le menu principal « **Véhicule** »
> « **Réglages** »
> « **Éclair. & visibilité** »
> « **Lumière int.** »
2. « **Éclair. nuit** »
puis validez.
3. Réglez la temporisation souhaitée pour l'éclairage puis validez.

Réglage de l'activation de l'essuie-glace arrière lors du passage de la marche arrière

Vous pouvez indiquer si l'essuie-glace arrière doit effectuer automatiquement quelques balayages lorsque vous passez la marche arrière par temps de pluie.

1. Sélectionnez le menu principal « **Véhicule** »
> « **Réglages** »
> « **Éclair. & visibilité** »
> « **Essuie-glace** »
2. « **Essuie-glace AR** »
puis validez.
3. Sélectionnez le réglage souhaité puis validez.

Options de réglage disponibles :

- « **Automatique** »
L'essuie-glace arrière effectue quelques balayages lorsque vous passez la marche arrière.
- « **Manuel** »
L'essuie-glace arrière n'est pas activé lors du passage de la marche arrière.

Réglage des options de marche arrière

Vous pouvez indiquer si le rétroviseur extérieur et le store arrière doivent automatiquement être abaissés lorsque vous passez la marche arrière.

1. Sélectionnez le menu principal « **Véhicule** »
> « **Réglages** »
> « **Éclair. & visibilité** »
> « **Options de recul** »
puis validez.

Abaissement du rétroviseur côté passager pour les manœuvres de stationnement

Sur les véhicules avec pack Mémoire Conducteur ou pack Mémoire Confort, vous pouvez indiquer si le rétroviseur extérieur côté passager doit automatiquement pivoter vers le bas lorsque vous passez la marche arrière afin d'améliorer votre vision de la bordure du trottoir.

1. Sélectionnez le menu principal « **Véhicule** »
> « **Réglages** »
> « **Éclair. & visibilité** »
> « **Options de recul** »
puis validez.
2. Sélectionnez
« **Baisser rétrov.** ».
3. Confirmez votre choix.

- Le rétroviseur extérieur est abaissé.
- Le rétroviseur extérieur n'est pas abaissé.

Abaissement du store arrière lors des manœuvres de stationnement

Vous pouvez indiquer si le store arrière doit automatiquement être abaissé lorsque vous passez la marche arrière.

1. Sélectionnez le menu principal « **Véhicule** »
> « **Réglages** »
> « **Éclair. & visibilité** »
> « **Options de recul** »
puis validez.
2. « **Lever store AR** ».
3. Confirmez votre choix.
 Le store arrière doit s'abaisser.
 Le store arrière ne doit pas s'abaisser.

Réglages du verrouillage

Vous pouvez adapter les réglages de verrouillage et de déverrouillage du véhicule.

Vous pouvez activer ou désactiver la fonction d'aide à l'entrée Confort.

1. Sélectionnez le menu principal « **Véhicule** »
> « **Réglages** »
> « **Verrouillage** »
puis validez.

Réglage du déverrouillage des portes

Vous pouvez déterminer quelles portes du véhicule sont déverrouillées lors de l'ouverture du véhicule.

1. Sélectionnez le menu principal « **Véhicule** »
> « **Réglages** »
> « **Verrouillage** »
2. « **Déverr. portes** »
puis validez.
3. Sélectionnez le réglage souhaité
puis validez.

Options de réglage disponibles :

- « **Toutes portes** »
Lorsque vous déverrouillez le véhicule, toutes les portes et le hayon arrière sont ouverts.
- « **Porte conduct.** »
Lorsque vous déverrouillez le véhicule, la porte côté conducteur et le hayon arrière sont ouverts.

Réglage du verrouillage des portes

Vous pouvez indiquer si les portes doivent automatiquement être verrouillées une fois que vous êtes monté dans le véhicule et à quel moment ce verrouillage doit être effectué.

1. Sélectionnez le menu principal « **Véhicule** »
> « **Réglages** »
> « **Verrouillage** »
2. « **Verr. portes** »
puis validez.
3. Sélectionnez le réglage souhaité
puis validez.

Options de réglage disponibles :

- « **Désactivé** »
Les portes ne se verrouillent pas automatiquement lorsque vous êtes monté dans le véhicule.
- « **À l'allumage** »
Les portes sont automatiquement verrouillées lorsque vous mettez le contact.
- « **Au démarrage** »
Les portes sont automatiquement verrouillées lorsque le véhicule démarre.

Activation et désactivation de la fonction d'aide à l'entrée dans le véhicule

Vous pouvez indiquer si le siège conducteur et le volant doivent reculer automatiquement pour faciliter la montée et la descente du véhicule.

1. Sélectionnez le menu principal « **Véhicule** »
> « **Réglages** »
> « **Verrouillage** »
2. « **Aide à l'entrée** ».
3. Confirmez votre choix.
 La fonction d'aide à l'entrée dans le véhicule est activée.
 La fonction d'aide à l'entrée dans le véhicule est désactivée.

Activation et désactivation Mémoire auto

Vous pouvez définir si les réglages personnels doivent être automatiquement mémorisés sur la clé du véhicule lors du verrouillage de ce dernier.

1. Sélectionnez le menu principal « **Véhicule** »
> « **Réglages** »
> « **Verrouillage** »
2. « **Mémoire auto** ».
3. Confirmez votre choix.

La fonction Mémoire auto est activée.

La fonction Mémoire auto est désactivée.

Pour plus d'informations sur la mémorisation et l'appel des réglages personnels :

1. Reportez-vous au chapitre « MÉMORISATION DES RÉGLAGES PERSONNELS » à la page 147.

Réglage de la climatisation

Vous pouvez adapter individuellement la régulation automatique de la climatisation.

1. Sélectionnez le menu principal « **Véhicule** »
> « **Réglages** »
> « **Climatisation** »
puis validez.

Réglage du débit d'air

Vous pouvez adapter la puissance du flux d'air et le niveau du débit d'air.

1. Sélectionnez le menu principal « **Véhicule** »
> « **Réglages** »
> « **Climatisation** »
2. « **Circulation d'air** »
puis validez.
3. Sélectionnez le réglage souhaité
puis validez.

Options de réglage disponibles :

- « **Douce** » :
Recommandé pour les personnes sensibles aux courants d'air souhaitant une climatisation discrète.
- « **Normale** » :
Réglage par défaut.
- « **Intense** » :
Aération plus forte de l'habitacle.
L'afflux d'air est nettement perceptible.

Activation et désactivation de la zone de ventilation élargie

Vous pouvez définir si la zone de ventilation élargie sur la partie supérieure du tableau de bord doit être activée ou désactivée.

1. Sélectionnez le menu principal « **Véhicule** »
> « **Réglages** »
> « **Climatisation** »

2. « **Zone de ventil.** ».

3. Confirmez votre choix.

La zone de ventilation est activée.

La zone de ventilation est désactivée.

Réglage plus froid des buses d'air centrales

La température de l'air expulsé par les deux buses d'air centrales peut être réglée un peu plus froide. La température de l'habitacle réglée n'en est pas modifiée.

1. Sélectionnez le menu principal « **Véhicule** »
> « **Réglages** »
> « **Climatisation** »

2. « **Buse centrale** ».

3. Confirmez votre choix.

La fonction est activée.

La fonction est désactivée.

Activation et désactivation du mode de recyclage automatique de l'air

Vous pouvez définir qu'en mode recyclage automatique de l'air, l'admission d'air frais est réglée automatiquement selon la qualité de l'air.

1. Sélectionnez le menu principal « **Véhicule** »
> « **Réglages** »
> « **Climatisation** »
2. « **Recyclage auto** ».
3. Confirmez votre choix.
 Le mode recyclage automatique de l'air est activé.
 Le mode recyclage automatique de l'air est désactivé.

Activation et désactivation de la fonction « Augm. air AR » (Panamera Executive)

La climatisation de l'habitacle en mode automatique peut être réglée sur la partie arrière.

1. Sélectionnez le menu principal « **Véhicule** »
> « **Réglages** »
> « **Climatisation** »
2. « **Augm. air AR** ».
3. Confirmez votre choix.
 La fonction « Augm. air AR » est activée.
 La fonction « Augm. air AR » est désactivée.

Activation et désactivation du chauffage auxiliaire (Panamera Diesel)

Il est possible d'activer ou de désactiver la fonction d'activation automatique du chauffage auxiliaire comme soutien au système de chauffage à des températures inférieures à env. 10 °C.

1. Sélectionnez le menu principal « **Véhicule** »
> « **Réglages** »
> « **Climatisation** »
2. Sélectionnez « **Heater** ».
3. Confirmez votre choix.
 Le chauffage auxiliaire est activé.
 Le chauffage auxiliaire est désactivé.

Réglage de l'affectation des touches au niveau du volant multifonction

Vous pouvez adapter individuellement l'affectation de la touche multifonction.

Les fonctions de l'écran multifonction ou du PCM / CDR peuvent être affectées à la touche multifonction.

1. Sélectionnez le menu principal « **Véhicule** »
> « **Réglages** »
> « **Volant** »
2. « **Touche multifon.** » et validez.
3. « **Fonction PCM** » ou « **Fonction combi.** » puis validez.
4. Sélectionnez l'affectation de fonction souhaitée puis validez.

Fonctions PCM disponibles :

- « **Source audio** »
Changement de source audio.
- « **Cde vocale** »
Activation de la commande vocale.
- « **Instr. (rép.)** »
Répétition des indications vocales du système de navigation.
- « **Station/piste <** »
Station / titre précédent.
- « **Station/piste >** »
Station / titre suivant.
- « **Carte** »
Affichage de la carte de navigation dans le PCM.
- « **Chgt de menu** »
Changement de la zone de menu principal.

Fonctions du combiné disponibles :

- **Chrono on/off** »

Démarrage / arrêt du chronométrage.

- **Menu Véhicule** »

Affichage du menu Véhicule.

- **Menu Parcours** »

Affichage du menu Parcours.

- **Menu TPM** »

Affichage du menu TPM.

- **Menu Chrono** »

Affichage du menu de chronométrage.

- **Menu ACC** »

Affichage du menu ACC.

- **Menu Audio** »

Affichage du menu Audio.

- **Flux d'énergie** »

Affichage du menu Flux d'énergie.

- **Menu Téléph.** »

Affichage du menu du téléphone.

- **Menu Navig.** »

Affichage du menu de la navigation.

- **Menu Carte** »

Affichage de la carte de navigation sur l'écran multifonction.

- **Menu E-Power** »

Affichage du menu E-Power.

Réglage du volume des signaux d'avertissement et d'indication

Vous pouvez adapter le volume sonore des signaux d'avertissement et d'indication de l'assistance parking.

1. Sélectionnez le menu principal « **Véhicule** »
> « **Réglages** »
> « **Volume sonore** »
puis validez.

Réglage du volume de l'assistance parking

Vous pouvez adapter le volume sonore des signaux d'indication de l'assistance parking.

1. Sélectionnez le menu principal « **Véhicule** »
> « **Réglages** »
> « **Volume sonore** »
2. « **ParkAssistent** ».
3. Sélectionnez le réglage souhaité puis validez.

Options de réglage disponibles :

- « **Fort** »
- « **Moyen** »
- « **Bas** »

Réglage du volume des signaux d'avertissement

Vous pouvez adapter le volume sonore des signaux d'avertissement.

1. Sélectionnez le menu principal « **Véhicule** »
> « **Réglages** »
> « **Volume sonore** »
2. « **Signaux sonores** ».
3. Sélectionnez le réglage souhaité puis validez.

Options de réglage disponibles :

- « **Fort** »
- « **Moyen** »
- « **Bas** »

Réglages Porsche Car Connect

La communication entre votre véhicule et l'application Porsche Car Connect peut être activée ou désactivée.

1. Sélectionnez le menu principal « **Véhicule** »
> « **Réglages** »
> « **Car Connect** »
2. « **Sphère privée** ».
3. Confirmez votre choix.



La sphère privée est activée.



La sphère privée est désactivée.

Si vous activez la fonction « **Sphère privée** », aucune information spécifique au véhicule n'est transmise à l'application Porsche Car Connect. Ainsi, aucun réglage ne peut être effectué sur le véhicule via l'application.

S'il n'existe pas de fonction « **Sphère privée** » est grisée.

Pour plus d'informations sur l'application Porsche Car Connect :

- ▷ Reportez-vous au chapitre « PORSCHE CAR CONNECT » à la page 187.
- ▷ Pour plus d'informations, veuillez consulter www.porsche.com/connect ou adressez-vous à votre concessionnaire Porsche.



Information

- Même si la fonction « **Sphère privée** » est activée, des informations sur l'emplacement de votre véhicule peuvent être transmises en cas de panne, d'appel d'urgence et de vol. Pour plus d'informations concernant les fonctions de l'application Porsche Car Connect, veuillez consulter www.porsche.com/connect ou adressez-vous à votre concessionnaire Porsche.
- Veuillez informer les personnes auxquelles vous laissez votre véhicule qu'elles ont la possibilité d'activer la fonction « **Sphère privée** ».

Réglage des unités

Vous pouvez régler les unités pour les affichages du véhicule, p. ex. l'affichage de la vitesse dans le compteur de vitesse numérique du combiné d'instruments, l'affichage de la température dans les écrans de la climatisation et l'affichage de la pression des pneumatiques au niveau de l'écran multifonction.

1. Sélectionnez le menu principal « **Véhicule** »
> « **Réglages** »
> « **Unités** »
puis validez.

Réglage des unités du compteur de vitesse

Les unités de vitesse et de distance du compteur de vitesse peuvent être réglées.

1. Sélectionnez le menu principal « **Véhicule** »
> « **Réglages** »
> « **Unités** »
2. « **Compteur de vit.** ».
3. Sélectionnez le réglage souhaité puis validez.

Options de réglage disponibles :

- « **Kilom. / km/h** »
- « **Miles / mph** »

Réglage de l'unité d'affichage de la température

Vous pouvez régler l'unité d'affichage de la température.

1. Sélectionnez le menu principal « **Véhicule** »
> « **Réglages** »
> « **Unités** »
2. « **Température** ».
3. Sélectionnez le réglage souhaité puis validez.

Options de réglage disponibles :

- « **°C** »
- « **°F** »

Réglage de l'affichage de contrôle de la pression des pneumatiques

Vous pouvez régler l'affichage de contrôle de la pression des pneumatiques.

1. Sélectionnez le menu principal « **Véhicule** »
> « **Réglages** »
> « **Unités** »
2. « **Pression pneus** ».
3. Sélectionnez le réglage souhaité puis validez.

Options de réglage disponibles :

- « **bar** »
- « **psi** »

Réglage de l'unité d'affichage de la pression de suralimentation

Sur les véhicules équipés d'un moteur turbo compressé, vous pouvez régler l'unité d'affichage de la pression de suralimentation.

1. Sélectionnez le menu principal « **Véhicule** »
> « **Réglages** »
> « **Unités** »
2. - **Pression suralim.** ».
3. Sélectionnez le réglage souhaité puis validez.

Options de réglage disponibles :

- bar »
- psi »

Réglage de l'unité d'affichage de la consommation

Vous pouvez régler l'unité de l'affichage de la consommation.

1. Sélectionnez le menu principal « **Véhicule** »
> « **Réglages** »
> « **Unités** »
2. « **Consommation** ».
3. Sélectionnez le réglage souhaité puis validez.

Options de réglage disponibles :

- « l/100km »
- « **MPG (USA)** »
- « **MPG (GB)** »
- « km/l »

Réglage de la langue

La langue de l'écran multifonction peut être réglée.

1. Sélectionnez le menu principal « **Véhicule** »
> « **Réglages** »
> « **Langue** »
2. Sélectionnez la langue souhaitée puis validez.

Récapitulatif des messages d'avertissement et d'information

Si vous recevez un message d'avertissement, reportez-vous toujours aux chapitres correspondants du présent Manuel Technique.

Les messages d'avertissement ne peuvent être affichés que si toutes les conditions de mesure sont remplies.

Contrôlez donc régulièrement tous les niveaux de liquides – en particulier le niveau d'huile moteur avant chaque ravitaillement en carburant.

Catégories des messages d'avertissement et d'information

Avertissement rouge en cas de panne du système









▷ Recherchez et consultez immédiatement un atelier spécialisé.*

















Avertissement jaune en cas d'anomalie ou de défaut du système

▷ Recherchez un atelier spécialisé à la prochaine occasion.*

























Avertissement jaune en cas de message d'information

















▷ Recherchez un atelier spécialisé* à la prochaine occasion ou réparez vous-même.

Voyants dans le combiné d'instruments	Message d'avertissement sur l'écran multifonction	Signification / Mesures
	Press.huile trop bas. Garer le véhicule en sécurité	Arrêtez-vous immédiatement à un emplacement approprié et coupez le moteur. Ne reprenez pas la route. Ouvrez le menu « Niveau d'huile » de l'écran multifonction. Si nécessaire, faites l'appoint d'huile moteur. Arrêtez-vous si le voyant de contrôle s'allume malgré un niveau d'huile correct. Faites réparer ce défaut par un atelier spécialisé.*
	Anomalie mesure pression d'huile Vous pouvez repartir	Faites réparer ce défaut par un atelier spécialisé.*
	Température d'huile trop élevée Réduire charge	Arrêtez le moteur et laissez-le refroidir. Contrôlez le niveau d'huile, faites l'appoint si nécessaire.
	Anomalie affichage température d'huile Vous pouvez repartir	Faites réparer ce défaut par un atelier spécialisé.*
	Panne mesure niveau d'huile Entretien nécessaire	Faites réparer ce défaut par un atelier spécialisé.*
	Niveau d'huile minimum atteint Faire l'appoint huile	Rajoutez de l'huile moteur sans tarder.
	Niv. huile inf. mini Appoint immédiat Impossible repartir	Rajoutez de l'huile moteur sans tarder.
	Niveau d'huile maxi dépassé Vous pouvez repartir	Rendez-vous dans un atelier spécialisé à la prochaine occasion pour faire corriger la quantité d'huile.*













Voyants dans le combiné d'instruments	Message d'avertissement sur l'écran multifonction	Signification / Mesures
Le voyant de contrôle de l'affichage de la température du liquide de refroidissement s'allume.	 Moteur trop chaud Garer le véhicule pour refroidir	Température moteur ou liquide de refroidissement trop élevée. Arrêtez le moteur et laissez-le refroidir. Contrôlez le niveau de liquide de refroidissement et d'huile moteur. Si nécessaire, complétez le niveau de liquide de refroidissement ou d'huile moteur.
Le voyant de contrôle de l'affichage de la température du liquide de refroidissement s'allume.	 Appoint immédiat en liquide refroid. Impossible repartir	Arrêtez le moteur et laissez-le refroidir. Contrôlez le niveau de liquide de refroidissement. Si nécessaire, faites l'appoint.
Le voyant de contrôle de l'affichage de la température du liquide de refroidissement s'allume.	 Anomalie affichage temp. liq. refroid. Vous pouvez repartir	Faites réparer ce défaut par un atelier spécialisé.*
	 Anomalie alternateur Garer le véhicule en sécurité	Arrêtez-vous immédiatement à un emplacement approprié et coupez le moteur. Ne reprenez pas la route. Faites réparer ce défaut par un atelier spécialisé.*
	 Affichage pression suralim. défectueux	Faites réparer ce défaut par un atelier spécialisé.*
	 Puissance moteur réduite Vous pouvez repartir	Consultez un atelier spécialisé.*
	 Anomalie gestion moteur	Faites réparer ce défaut par un atelier spécialisé.*
	 Anomalie gestion moteur Vous pouvez repartir	Faites réparer ce défaut par un atelier spécialisé.*
	 Protection batterie Mise hors tension des consommateurs	Pour prévenir toute décharge de la batterie, différents consommateurs de confort sont désactivés.
	 Start/Stop non disponible	Fonction Stop-Start actuellement indisponible.
	 Démarrer manuellement	Démarrez le moteur manuellement à l'aide du contacteur d'allumage.
	 Fonction Stop-Start désactivée	Dispositif d'attelage en fonctionnement, ce qui rend la fonction Stop-Start impossible ou bien il y a une anomalie. Faites réparer ce défaut par un atelier spécialisé.*
	 Veuillez couper le contact	Pour prévenir toute décharge de la batterie, coupez le contact lorsque vous quittez le véhicule après un arrêt automatique du moteur.

Voyants dans le combiné d'instruments	Message d'avertissement sur l'écran multifonction	Signification / Mesures
L'affichage de la position du levier sélecteur clignote		Levier sélecteur non enclenché Boîte de vitesses PDK : Le levier sélecteur est peut-être entre deux positions. Engagez correctement le levier sélecteur.
		Placer levier sélecteur en position P Boîte de vitesses PDK : Pour arrêter le moteur et sécuriser le véhicule, amenez le levier sélecteur en position P.
L'affichage de la position du levier sélecteur clignote		Panne boîte vitesses Garer le véhicule en sécurité Boîte de vitesses PDK : Le combiné d'instruments n'affiche plus la position du levier sélecteur. Vous ne pouvez conduire le véhicule que jusqu'à son immobilisation totale. Vous ne pouvez pas repartir. Arrêtez immédiatement le véhicule à un emplacement approprié. Respectez les indications au chapitre « Remorquage ». Faites remorquer le véhicule vers un atelier spécialisé.
		Panne boîte vitesses Garer le véhicule en sécurité Boîte de vitesses Tiptronic S : Le combiné d'instruments n'affiche plus la position du levier sélecteur. La boîte de vitesse reste sur le 3 ^{ème} rapport. La marche arrière peut également être enclenchée. Faites réparer ce défaut par un atelier spécialisé.*
L'affichage de la position du levier sélecteur clignote		Anomalie boîte vites. Pas marche AR évt. Vous pouvez repartir Boîte de vitesses PDK : Réduction du confort de passage de rapport, défaillance de la marche arrière. Faites réparer ce défaut sans tarder par un atelier spécialisé.*
		Anomalie boîte vites. Pas marche AR évt. Vous pouvez repartir Boîte de vitesses Tiptronic S : Réduction du confort de passage de rapport. Faites réparer ce défaut sans tarder par un atelier spécialisé.*
		Température boîte vitesses trop élevée Réduire charge Boîte de vitesses PDK : Lorsque vous prenez la route, un « brouillage d'avertissement » se fait sentir et les performances du moteur peuvent être réduites. Ne maintenez pas le véhicule en appuyant sur la pédale d'accélérateur, p. ex. en côte. Immobilisez le véhicule avec la pédale de frein. Réduisez la charge du moteur. Si possible, arrêtez le véhicule à un emplacement approprié. Faites tourner le moteur en position de levier sélecteur P ou N jusqu'à ce que l'avertissement disparaisse.
		Température boîte vitesses trop élevée Réduire charge Boîte de vitesses Tiptronic S : La température de la boîte de vitesses est trop élevée. Le couple moteur est réduit. Ne maintenez pas le véhicule en appuyant sur la pédale d'accélérateur, p. ex. en côte. Immobilisez le véhicule avec la pédale de frein. Réduisez la charge du moteur. Si possible, arrêtez le véhicule à un emplacement approprié. Faites tourner le moteur en position de levier sélecteur P ou N jusqu'à ce que l'avertissement disparaisse.
		Placer levier sélecteur en position P Boîte de vitesses PDK / Tiptronic S : Avant de retirer la clé du véhicule, amenez le levier sélecteur en position P. Danger : si le levier sélecteur n'est pas en position P, le véhicule risque de rouler.

















Voyants dans le combiné d'instruments	Message d'avertissement sur l'écran multifonction	Signification / Mesures
	 Placer levier sélecteur en position P ou N	Boîte de vitesses PDK / Tiptronic S : Le démarrage n'est possible que dans la position P ou N du levier sélecteur.
	 Actionner les freins	Boîte de vitesses PDK / Tiptronic S : Actionnez le frein pour le démarrage.
	 Contrôler filtre à particules diesel	Le filtre à particules est obturé par de la suie. Aidez le filtre à s'autonettoyer par un mode de conduite adapté. Roulez pendant env. 15 minutes à une vitesse d'au moins 60 km/h et à un régime supérieur à 2 000 tr/min. Ce faisant, respectez systématiquement les limitations de vitesse en vigueur. Si le message d'avertissement ne disparaît pas, faites réparer ce défaut par un atelier spécialisé.*
	 Démarrage moteur	Le message s'affiche au démarrage sur les véhicules à moteur diesel, pendant le préchauffage en fonction de la température extérieure et de la température du moteur. Dès que le moteur démarre, le message disparaît.
	 Niveau liquide frein Garer le véhicule en sécurité	Arrêtez-vous immédiatement à un emplacement approprié. Ne reprenez pas la route. Faites réparer ce défaut par un atelier spécialisé.*
	 Répartiteur freinage Garer le véhicule en sécurité	Arrêtez-vous immédiatement à un emplacement approprié. Ne reprenez pas la route. Faites réparer ce défaut par un atelier spécialisé.*
	 Panne ABS/PSM Vous pouvez repartir en adapt. conduite	Faites réparer ce défaut par un atelier spécialisé.*
	 Limite d'usure Remplacer plaquette Vous pouvez repartir	Faites remplacer les plaquettes de frein sans tarder. Consultez un atelier spécialisé.*
	 Desserrer frein de parking	Tirez le commutateur du frein de parking électrique.
	 Actionner la pédale de frein	Actionnez la pédale de frein en desserrant le frein de parking électrique.
	 Anomalie frein de parking	Faites réparer ce défaut par un atelier spécialisé.*
	 Frein de parking électrique en fonction freinage d'urgence.	
	 Panne PSM Vous pouvez repartir en adapt. conduite	Faites réparer ce défaut par un atelier spécialisé.*
	 PSM désactivé	Le Porsche Stability Management a été désactivé.















Voyants dans le combiné d'instruments	Message d'avertissement sur l'écran multifonction	Signification / Mesures
	PSM activé	Le Porsche Stability Management a été activé.
	Anom.transm.intégr. PSM activé Vous pouvez repartir	Le système Porsche Traction Management est surchargé. Réduisez la charge. Si le défaut persiste, consultez un atelier spécialisé.*
	Surch. transm.intégr. Propulsion AR uniq. Vous pouvez repartir	Le système Porsche Traction Management est surchargé. Réduisez la charge.
	Anomalie transmission intégr. Vous pouvez repartir	Faites réparer ce défaut par un atelier spécialisé.*
	Panne mode Sport	Faites réparer ce défaut par un atelier spécialisé.*
	Mode Sport non disponible	Faites réparer ce défaut par un atelier spécialisé.*
	Panne spoiler Ralentir	La stabilité routière est compromise. Adaptez votre mode de conduite. Faites réparer ce défaut par un atelier spécialisé.*
	Toit ouvrant pas complètement fermé	Fermez le toit ouvrant.
Voyant de contrôle de l'affichage du niveau de carburant allumé	 Contrôler autonomie rest. SVP	Faites le plein à la prochaine occasion.
	Anomalie jauge du carburant Entretien nécessaire	Faites réparer ce défaut par un atelier spécialisé.*
	Fermer trappe du réservoir	Remettez correctement le bouchon du réservoir jusqu'à ce que son enclenchement soit perceptible.
	Ajouter liquide lave-glace	
	Mettre la ceinture de sécurité	Tous les passagers du véhicule doivent attacher leur ceinture de sécurité.
	Protection piétons déclenchée	Consultez un atelier spécialisé.*
	Anomalie du système protection piétons	Faites réparer ce défaut par un atelier spécialisé.*
	Panne voyant de contrôle airbag Entretien nécessaire	Faites réparer ce défaut par un atelier spécialisé.*









Voyants dans le combiné d'instruments	Message d'avertissement sur l'écran multifonction	Signification / Mesures
	Anomalie sécurité portes	Anomalie de la sécurité enfants des portes arrière. Désactivez et réactivez la sécurité enfants. Si le défaut persiste, consultez un atelier spécialisé.*
	Direction verrouillée	L'antivol de direction est défectueux. Faites réparer ce défaut par un atelier spécialisé.*
	Délester direction	Délestez l'antivol de direction en tournant le volant vers la gauche ou vers la droite.
	Volant chauffant activé	Le volant chauffant est activé.
	Volant chauffant désactivé	Le volant chauffant est désactivé.
	Anomalie verrouillage de la direction	Faites réparer ce défaut par un atelier spécialisé.*
	Panne direction assistée. Plus d'efforts demandés	Faites réparer ce défaut par un atelier spécialisé.*
	Direction assistée restreinte Vous pouvez repartir	Faites réparer ce défaut par un atelier spécialisé.*
	Niv. huile direction Entretien supplém. Vous pouvez repartir	Véhicules avec PDCC : Niveau de liquide de la direction assistée trop bas. Consultez un atelier spécialisé.*
	Retirer la clé de contact	
	Anomalie serrure clé de contact	Faites réparer ce défaut par un atelier spécialisé.*
	Attention Aucune clé trouvée dans le véhicule	Assurez-vous d'avoir la clé du véhicule sur vous.
	Serrure clé de contact défectueuse	Faites réparer ce défaut par un atelier spécialisé.*
	Remplacer pile clé de contact	Remplacez la pile de la clé du véhicule.
	Anomalie système Porsche Entry&Drive	Faites réparer ce défaut par un atelier spécialisé.*
	Pour verrouiller le véhicule, fermer les portes SVP	Avant de procéder au verrouillage du véhicule, fermez les portes et le hayon arrière.
	Tourner la manette à gauche, retirer, insérer la clé	Aucune clé du véhicule reconnue dans le véhicule, impossible de mettre le contact ou de démarrer le moteur. Tournez le module en position 0 du contacteur d'allumage et retirez-le. Mettez le contact avec la clé du véhicule (pas la clé de secours).

	Anomalie PASM Vous pouvez repartir en adapt. conduite	Le comportement routier du véhicule peut être modifié. Adaptez votre vitesse à ce nouveau comportement. Faites réparer ce défaut par un atelier spécialisé.*
	Niveau extrême Attendre dispo. conduite	La hauteur de caisse du véhicule n'est pas dans la plage d'utilisation. Arrêtez-vous immédiatement à un emplacement approprié. Ne repartez pas et ne continuez pas non plus à rouler. Pour valider un réglage ultérieur, fermez toutes les portes et démarrez éventuellement le moteur. Le système va régler à nouveau la hauteur sélectionnée. Ce processus peut prendre plusieurs minutes. S'il persiste, faites réparer ce défaut par un atelier spécialisé.*
	Anomalie PASM Garer le véhicule en sécurité	Arrêtez-vous immédiatement à un emplacement approprié. Ne reprenez pas la route. Faites réparer ce défaut par un atelier spécialisé.*
	Régul. hauteur de caisse activée	La régulation de hauteur de caisse PASM est activée.
	Régul. hauteur caisse désacti.	La régulation de hauteur de caisse PASM a été désactivée, par exemple pour placer le véhicule sur un pont élévateur ou pour lever une roue.
	Régul. hauteur caisse non autor.	Régulation de hauteur de caisse non autorisée, par exemple à une vitesse supérieure à 30 km/h env. ou encore si une porte ou le hayon arrière sont ouverts.
	Régul. hauteur caisse impossible	Régulation de hauteur de caisse impossible, par exemple lorsque le moteur est coupé, en cas de sollicitation trop importante ou de tension de la batterie trop faible.
	Anomalie PDCC Vous pouvez repartir en adapt. conduite	Le comportement routier du véhicule peut être modifié. Adaptez votre vitesse à ce nouveau comportement. Faites réparer ce défaut par un atelier spécialisé.*
	Anomalie PDCC Vous pouvez repartir en adapt. conduite	Le roulis du véhicule est sensiblement plus important dans les virages. Adaptez votre vitesse et conduisez prudemment jusqu'au prochain atelier spécialisé.*
	Anomalie PDCC PSM activé Vous pouvez repartir	Le comportement routier du véhicule peut être modifié. Adaptez votre vitesse à ce nouveau comportement. Faites réparer ce défaut par un atelier spécialisé.*
	Anomalie différentiel arrière Vous pouvez repartir	Faites réparer ce défaut par un atelier spécialisé.*
		Crevaison !
		Le système de contrôle de pression des pneumatiques détecte toute perte de pression de plus de 20 % ou supérieure à 0,5 bar quand vous roulez à moins de 160 km/h et toute perte supérieure à 0,4 bar quand vous roulez à plus de 160 km/h sous la pression de consigne. Arrêtez-vous immédiatement à un emplacement approprié et vérifiez si les pneumatiques indiqués sont endommagés. Si nécessaire, appliquez du produit anticrevasion et réglez la pression correcte des pneumatiques.

Voyants dans le combiné d'instruments	Message d'avertissement sur l'écran multifonction	Signification / Mesures
	Gonfler pneus !	Le système de contrôle de pression détecte toute perte de pression supérieure à 0,3 bar. Corrigez la pression des pneumatiques à la prochaine occasion.
	Pas de contrôle. Système en cours de configuration	Il faut un certain temps au système de contrôle de la pression des pneumatiques pour paramétrer les roues. Pendant ce temps, aucune pression actuelle des pneumatiques n'est disponible sur l'écran multifonction.
	Système inactif	Anomalie du système de contrôle de la pression des pneumatiques. La pression des pneumatiques n'est pas surveillée. Faites réparer ce défaut par un atelier spécialisé.*
	Système inactif Anomalie passagère	Anomalie passagère dans le système de contrôle de la pression des pneumatiques par rayonnement parasite (p. ex. capteurs de roue tiers) ou par une surchauffe des capteurs de roue. La pression des pneumatiques n'est pas surveillée.
	Pression confort : réduire la vitesse	Limite de vitesse dépassée pour la pression de confort réglée et pression réelle trop basse pour de grandes vitesses. A grandes vitesses, réglez la pression des pneumatiques sur les valeurs standard et désactivez la sélection « Confort » dans le menu « Pression pneus ».
	Changem. de roue ? Faire une nouvelle sélection !	Actualisez les paramètres de réglage des pneumatiques sur l'écran multifonction après le changement d'une roue.
	Feux de position allumés	Anomalie du système de contrôle de la pression des pneumatiques. La pression des pneumatiques n'est pas surveillée. Faites réparer ce défaut par un atelier spécialisé.*
	Feux de stationnement allumés	Feux de croisement / Feux de position allumés.
	Exemple : Contrôler clignotant avant gauche	Feu de stationnement gauche / droit allumé.
	Feu éclair. en courbe défectueux Entretien nécessaire	Le feu indiqué est défectueux. Vérifiez l'ampoule correspondante. Faites réparer ce défaut par un atelier spécialisé.*
	Activation auto. feux de croisement défectueuse	Faites réparer ce défaut par un atelier spécialisé.*
	Feu éclair. en courbe gauche / droit défectueux Entretien nécessaire	Le feu indiqué est défectueux. Vérifiez l'ampoule correspondante. Faites réparer ce défaut par un atelier spécialisé.*
	Anomalie éclairage du véhicule	Faites réparer ce défaut par un atelier spécialisé.*

Voyants dans le combiné d'instruments	Message d'avertissement sur l'écran multifonction	Signification / Mesures
	 Correcteur de portée des phares défectueux	Adaptez votre mode de conduite et votre vitesse. Faites réparer ce défaut par un atelier spécialisé.*
	 Anomalie système PDLS+ Entretien nécessaire	Faites réparer ce défaut par un atelier spécialisé.*
	 PDLS+ limité temporairement Pas de caméra	PDLS+ momentanément non disponible en raison d'une anomalie sur la caméra.
	 Capteur pluie /lumin. défectueux Entretien nécessaire	Activez manuellement les essuie-glaces / les feux. Faites réparer ce défaut par un atelier spécialisé.*
 clignote	 Anomalie commande des phares	Faites réparer ce défaut par un atelier spécialisé.*
	 Projecteurs inversés circulation à droite / à gauche	Les phares ont été réglés pour les pays présentant une circulation à gauche ou à droite.
	 Essuie-glace défectueux Intervention requise	Faites réparer ce défaut par un atelier spécialisé.*
	 Avertissement sortie voie actuel. limité Pas de vue caméra	Avertissement de changement de voie actuellement non disponible en raison des conditions météorologiques ou d'un encrassement du pare-brise.
	 Avertissement sortie de voie actuellement non disponible	Les images de la caméra ne peuvent actuellement pas être analysées.
	 Anomalie avertissement sortie de voie	* Anomalie de l'avertissement de changement de voie. Faites réparer ce défaut par un atelier spécialisé.*
	 Assist. changement de voie actuellement non disponible	Assistance changement de voie (LCA) actuellement non disponible en raison des conditions météorologiques ou d'une accumulation de poussière. Réactivez l'assistance changement de voie (LCA) en appuyant sur la touche.
	 Anomalie assistance changement de voie Entretien nécessaire	Anomalie de l'assistance changement de voie. Faites réparer ce défaut par un atelier spécialisé.*
	 Assist. chang. voie Vue capteur entravée Nettoyer pare-chocs	Les capteurs d'assistance changement de voie (LCA) sont bloqués, par exemple, en raison de la présence d'un porte-vélo, d'autocollants, d'impuretés, d'une couche de glace. Retirez ces éléments. Réactivez l'assistance changement de voie (LCA) en appuyant sur la touche.
	 Assistance de changement de voie non disponible en mode attelage	L'assistance changement de voie (LCA) ne peut pas être activée en cas de traction d'une remorque.
	 Coffre arrière	Fermez le hayon arrière.

Voyants dans le combiné d'instruments	Message d'avertissement sur l'écran multifonction	Signification / Mesures
 Exemple	Porte ouverte également : Portes, capot moteur	Fermez la porte / le hayon / le capot indiqué.
	Attelage de remorque non verrouillé !	Arrêtez-vous immédiatement à un emplacement approprié. Ne reprenez pas la route. Le crochet d'attelage ne se trouve pas en position finale. Actionnez le bouton de commande jusqu'à atteindre la position finale.
	Launch Control activé	Le Launch Control est activé.
	Distance ! Freiner SVP !	La distance avec le véhicule vous précédant est trop réduite.
	Anomalie ACC	Adaptez votre mode de conduite et votre vitesse. Faites sans tarder réparer ce défaut au niveau du régulateur de vitesse adaptable ou du système Porsche « Active Safe » par un atelier spécialisé.*
	ACC/PAS indisponible	Régulateur de vitesse adaptatif : le fonctionnement du capteur installé à l'avant du véhicule peut être perturbé, p. ex. par de la saleté, de la neige, de la glace ou de mauvaises conditions météorologiques.
	Erreur syst. Vous pouvez repartir Intervention requise	Un ou plusieurs systèmes peuvent présenter une défaillance. Adaptez votre mode de conduite et votre vitesse. Faites réparer ce défaut par un atelier spécialisé.*
	Anomalie sortie son instr. de bord / assistance parking	Les signaux sonores des clignotants et les messages acoustiques d'avertissement et de distance (p. ex. pour l'assistance parking) ne sont pas opérationnels. Veuillez en tenir compte, par exemple, lors des manœuvres de stationnement. Faites réparer ce défaut par un atelier spécialisé.*
	Anomalie sonore assistance parking	Les messages acoustiques d'avertissement et de distance ne sont pas opérationnels. Veuillez en tenir compte, par exemple, lors des manœuvres de stationnement. Faites réparer ce défaut par un atelier spécialisé.*
	Limite 1 / 2 dépassée	La limite de vitesse 1 ou 2 sélectionnée a été dépassée.
	Affichage limite vit. momentan. restreint, pas de vue caméra	Affichage de la limite de vitesse actuellement non disponible en raison des conditions météorologiques ou d'un encrassement du pare-brise.
	Affichage limite vit. momentanément restreint	Aucune donnée de navigation n'est reçue pour le moment.
	Affichage limite vit. momentanément indisponible	Les images de la caméra ne peuvent actuellement pas être analysées.
	Anomalie affichage limite vit.	Anomalie au niveau de la caméra ou du système de navigation. Faites réparer ce défaut par un atelier spécialisé.*

Voyants dans le combiné d'instruments	Message d'avertissement sur l'écran multifonction	Signification / Mesures	
	VTS activé. Taper le code et valider.	Pour déverrouiller le PVTS (Porsche Vehicle Tracking System), un code doit être saisi et validé sur les touches numériques de la télécommande (Remote Keypad).	
	VTS activé. Taper le code dans les X minutes.	Pour déverrouiller le PVTS (Porsche Vehicle Tracking System), un code doit être saisi et validé sur les touches numériques de la télécommande (Remote Keypad).	
	Carte conducteur non reconnue	Reconnectez la carte du conducteur (Driver Card) via la touche. Si nécessaire, contactez le centre opérationnel.	
	Pile de carte cond. déchargée Changer la pile	La capacité de la pile est trop faible, changez la pile de la carte du conducteur (Driver Card).	
	Pile du clavier à distance déchargée Changer la pile	La capacité de la pile est trop faible, changez la pile de la télécommande (Remote Keypad).	
	Appel d'urgence activé	Un appel d'urgence via le véhicule a été confirmé par le centre opérationnel (pour les véhicules avec l'application de smartphone Porsche Car Connect).	
Le voyant de contrôle de l'affichage de la température du liquide de refroidissement clignote.		Anomalie gestion moteur Vous pouvez repartir	Faites réparer ce défaut par un atelier spécialisé.*
	Exemple : Révision comp. dans : XXX km	Indicateur d'entretien. Faites effectuer la prochaine visite d'entretien au plus tard après dépassement du kilométrage / nombre de jours affiché. Conformez-vous néanmoins aux échéances figurant dans la brochure « Garantie et Entretien ».	

* Nous vous recommandons de faire exécuter ces opérations par un concessionnaire Porsche, car celui-ci dispose du personnel d'atelier formé tout spécialement ainsi que des pièces détachées et outils nécessaires.

Réglages personnels

Récapitulatif – Réglages personnels	146
Mémorisation des réglages personnels	147

Récapitulatif – Réglages personnels

Ce récapitulatif ne se substitue pas aux descriptions que vous trouverez au chapitre « RÉGLAGES PERSONNELS ».

En particulier, il ne remplace pas les mises en garde qui y figurent.



Mémorisation automatique des réglages sur la clé du véhicule (avec la fonction « **Mémoire auto** » activée)

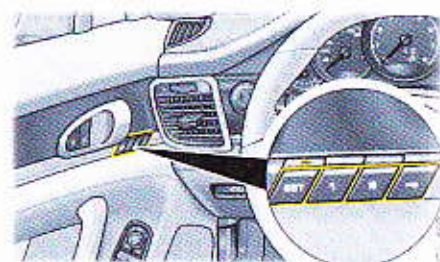

Mémorisation des réglages manuels sur les touches dans la porte conducteur

Où puis-je mémoriser / appeler les réglages ?

Automatiquement, au verrouillage / déverrouillage du véhicule via la clé du véhicule.

Manuellement, via les touches **1** et **2** ou **3** (porte passager).

Manuellement, via la touche clé  dans la porte conducteur.

Quels réglages puis-je mémoriser / appeler ?

Réglages ergonomiques

- Siège conducteur et rétroviseurs extérieurs (pack Mémoire Conducteur)
- Siège conducteur, rétroviseurs extérieurs, colonne de direction électrique (pack Mémoire Confort)

Réglages de confort (pack Mémoire Confort)

- Climatisation, écran multifonction et Porsche Communication Management (PCM)

Condition : la fonction « **Mémoire auto** » est activée sur l'écran multifonction.

► Reportez-vous au chapitre « ACTIVATION ET DÉSACTIVATION MÉMOIRE AUTO » à la page 129.

Avis : quand la fonction « **Mémoire auto** » est activée, les réglages mémorisés sur la clé du véhicule ou sur la touche clé  sont écrasés à chaque verrouillage.

Réglages ergonomiques

- Siège conducteur et rétroviseurs extérieurs (pack Mémoire Conducteur)
- Siège conducteur, rétroviseurs extérieurs, siège passager, colonne de direction électrique (pack Mémoire Confort)

Réglages ergonomiques

- Siège conducteur et rétroviseurs extérieurs (pack Mémoire Conducteur)
- Siège conducteur, rétroviseurs extérieurs, colonne de direction électrique (pack Mémoire Confort)

Réglages de confort (pack Mémoire Confort)

- Climatisation, écran multifonction et Porsche Communication Management (PCM)

Les réglages peuvent être mémorisés sur la touche clé  dans la porte conducteur et sur la clé du véhicule.

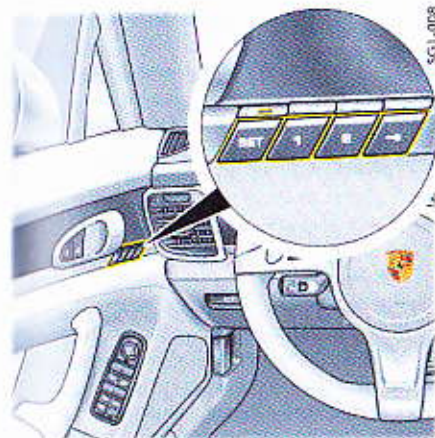

Touches de mémorisation porte conducteur (pack Mémoire Confort ou Conducteur)

Mémorisation des réglages personnels

Il est possible, en combinaison avec le pack Mémoire Conducteur ou le pack Mémoire Confort, de mémoriser des réglages personnels sur la clé du véhicule et sur les touches de mémorisation de la porte.

Avec le pack Mémoire Conducteur, les touches de mémorisation sont situées dans la porte conducteur. Avec le pack Mémoire Confort, les touches de mémorisation sont situées dans les portes conducteur **et** passager.

Pack Mémoire Conducteur

Le pack Mémoire Conducteur comprend la mémorisation des **réglages ergonomiques** suivants :

- siège du conducteur et
- rétroviseurs extérieurs.

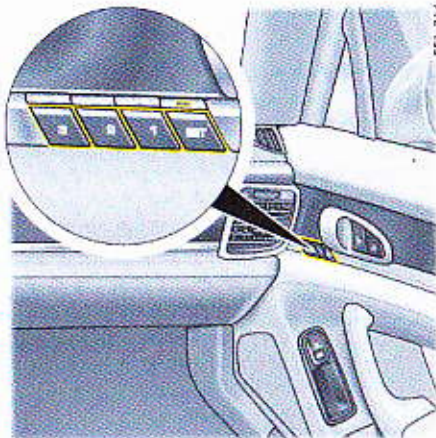

Touches de mémorisation porte passager (pack Mémoire Confort)

Pack Mémoire Confort

Le pack Mémoire Confort comprend la mémorisation des **réglages ergonomiques** suivants :

- siège du conducteur,
- siège passager (mémorisation des réglages uniquement sur les touches de mémorisation dans la porte passager),
- colonne de direction électrique,
- rétroviseurs extérieurs ;

et des **réglages de confort** suivants :

- climatisation,
- écran multifonction,
- Porsche Communication Management (PCM).

ATTENTION

Appel des réglages automatiques du siège, des rétroviseurs et de la direction électrique

Des parties du corps peuvent être coincées ou écrasées en cas de rappel incontrôlé des réglages en mémoire.

- ▷ Vous pouvez interrompre l'appel automatique des réglages en actionnant une touche de mémorisation ou un bouton de réglage du siège.
- ▷ Ne laissez pas d'enfants sans surveillance dans le véhicule.



Information

Si la fonction de mémorisation automatique dans l'écran multifonction est activée, les réglages sont automatiquement mémorisés sur la clé du véhicule lors du verrouillage du véhicule.

Pour plus d'informations sur l'activation et la désactivation de la fonction de mémorisation automatique :

- ▷ Reportez-vous au chapitre « ACTIVATION ET DÉSACTIVATION MEMOIRE AUTO » à la page 129.

Indépendamment du fait que la fonction de mémorisation automatique soit activée sur l'écran multifonction ou non, vous pouvez mémoriser les réglages sur la clé du véhicule (en actionnant la touche clé ) et sur les touches de mémorisation **1** ou **2**, puis les appeler de nouveau.

Mémorisation des réglages sur la clé du véhicule

Les réglages ergonomiques et de confort peuvent être affectés individuellement sur les clés du véhicule.

Information

Les informations de mémoire individuelles peuvent être mémorisées au total sur 4 clés. Si des clés supplémentaires du véhicule sont disponibles, les informations de mémoires de la clé 4 sont enregistrées sur ces clés.

Mémorisation automatique en verrouillant le véhicule

Cette fonction doit être activée dans l'écran multifonction.

Pour plus d'informations sur l'activation et la désactivation de la fonction de mémorisation automatique :

- ▷ Reportez-vous au chapitre « ACTIVATION ET DÉSACTIVATION MEMOIRE AUTO » à la page 129.
- Les réglages sont mémorisés sur la clé du véhicule utilisée lors du verrouillage du véhicule.
- Pour les véhicules équipés du Porsche Entry & Drive, la mémorisation s'effectue en appuyant sur le bouton de verrouillage centralisé dans la poignée de la porte.

Dans quelle situation est-il bon d'activer la fonction « Mémoire auto » ?

Chaque conducteur utilise sa propre clé du véhicule. Les réglages sélectionnés en dernier sont mémorisés sur la clé du véhicule lors du verrouillage du véhicule. Lors d'un changement de conducteur, les réglages personnels peuvent être appelés via la clé du véhicule correspondante.

Information

Quand la fonction « Mémoire auto » est activée, les réglages mémorisés manuellement sur la clé du véhicule sont écrasés à chaque verrouillage.

Mémorisation en actionnant la touche clé dans la porte conducteur

▷ Le contact doit être mis.

1. Appuyez sur la touche SET. La diode dans la touche s'allume.
2. Appuyez sur la touche clé  dans les 10 secondes qui suivent.
3. Les réglages ergonomiques et de confort (correspondants à la clé) sont mémorisés. La mémorisation est confirmée par un signal sonore et la diode de la touche SET s'éteint.

Dans quelle situation est-il bon de mémoriser les réglages sur la touche clé ?

Vous souhaitez déjà mémoriser / appeler certains réglages à l'arrêt ou en route et pas seulement lors du verrouillage / déverrouillage du véhicule. Assurez-vous que la fonction « Mémoire auto » est désactivée. Sinon, les réglages seront écrasés lors du verrouillage du véhicule.



Appel des réglages de la clé du véhicule

Les réglages ergonomiques et de confort peuvent être appelés individuellement de la clé du véhicule.

Automatiquement en déverrouillant le véhicule

Les réglages de la clé du véhicule utilisée sont appelés lorsque le véhicule est déverrouillé et que la porte côté conducteur est ouverte.

En actionnant la touche clé dans la porte conducteur

- ▷ Maintenez la touche clé  enfoncée jusqu'à ce que tous les réglages aient été réalisés. ou
- ▷ Quand la porte côté conducteur est ouverte et que le contact est coupé, appuyez brièvement sur la touche clé . Les réglages se font automatiquement.

Pourquoi les réglages sur la touche clé ne correspondent-ils pas à ceux que j'ai mémorisés ?

Si la fonction « Mémoire auto » est activée sur l'écran multifonction, tous les réglages d'ergonomie et de confort sont mémorisés sur la clé du véhicule lors du verrouillage de ce dernier. Les réglages mémorisés sur la touche clé  sont alors écrasés.

Mémorisation des réglages sur les touches 1, 2 et 3

Les réglages ergonomiques peuvent être affectés individuellement aux touches 1 et 2 dans la porte conducteur.

Les réglages du siège passager peuvent être affectés individuellement aux touches 1, 2 et 3 dans la porte passager.

1- Le contact doit être mis.

1. Appuyez sur la touche **SET**. La diode dans la touche s'allume.
2. Appuyez sur la touche **1, 2 ou 3** dans les 10 secondes qui suivent (uniquement côté passager).
3. Les réglages ergonomiques et les réglages du siège passager sont mémorisés sur la touche correspondante. La mémorisation est confirmée par un signal sonore (uniquement côté conducteur) et la diode de la touche **SET** s'éteint.

Appel des réglages avec les touches 1, 2 ou 3

Appel des réglages ergonomiques avec les touches 1 ou 2 dans la porte conducteur.

- 1- Maintenez la touche **1 ou 2 appuyée jusqu'à ce que** tous les réglages aient été réalisés.
ou
- 1- Tandis que la porte côté conducteur est ouverte et que le contact est coupé, appuyez **brèvement** sur la touche **1 ou 2**.
Les réglages se font automatiquement.

Appel des réglages du siège passager avec les touches 1, 2 ou 3 dans la porte passager.

- 1- Maintenez la touche **1, 2 ou 3 appuyée jusqu'à ce que** tous les réglages aient été réalisés.
ou
- 1- Tandis que la porte côté passager est ouverte et que le contact est coupé, appuyez **brèvement** sur la touche **1, 2 ou 3**.
Les réglages se font automatiquement.

Inhibition de la mémorisation automatique sur la clé du véhicule lors du verrouillage

Cette fonction doit être désactivée dans l'écran multifonction.

Pour plus d'informations sur l'activation et la désactivation de la fonction de mémorisation automatique :

- 1- Reportez-vous au chapitre « ACTIVATION ET DÉSACTIVATION MÉMOIRE AUTO » à la page 129.

Conduite et sécurité

Avant de prendre la route	151	Positions du levier sélecteur Tiptronic S.....	197
Remarques concernant la période de rodage	151	Déverrouillage d'urgence du levier sélecteur PDK / Tiptronic S	200
Modifications techniques	151	Systèmes de transmission et de réglage du châssis.....	201
Conduite sur circuit (p. ex. école de conduite Porsche (Magny-Cours), compétitions de clubs sport).....	152	Porsche Traction Management (PTM)	202
Trajets à l'étranger.....	152	Porsche Stability Management (PSM).....	202
Sorties d'échappement	153	Fonction HOLD : gestion de position arrêtée	206
Recyclage	153	Système de freinage ABS (système antiblocage)	207
Prise de diagnostic	153	Porsche Active Suspension Management (PASM)	208
Contacteur d'allumage, verrouillage de direction.....	153	Porsche Active Suspension Management (PASM) avec suspension pneumatique et régulation de la hauteur de caisse	209
Démarrage et arrêt du moteur	156	PTV Plus (Porsche Torque Vectoring Plus).....	212
Fonction Stop-Start	157	Porsche Dynamic Chassis Control (PDCC).....	212
Frein de parking électrique	160	Modes « Sport » et « Sport Plus »	213
Pédale de frein	161	Échappement sport.....	215
Porsche Ceramic Composite Brake (PCCB).....	162	Aileron arrière télescopique	215
Tempostat	163		
Régulateur de vitesse adaptatif	164		
Assistance changement de voie (LCA)	175		
Affichage limite vit.....	181		
Avertissement de changement de voie	183		
Téléphones mobiles et CB	186		
Systèmes de communication Porsche			
PCM et CDR	186		
USB / iPod® et AUX.....	186		
Commande vocale	187		
Appareils de péage	187		
Porsche Car Connect	187		
Boîte de vitesses Porsche			
Doppelkupplung (PDK).....	188		
Position du levier sélecteur boîte de vitesses Porsche Doppelkupplung (PDK)	190		
Programme restreint (mode dégradé).....	195		
Tiptronic S	195		

Avant de prendre la route

- Contrôlez la pression de gonflage, les sculptures et l'état de tous les pneumatiques.
- Nettoyez les verres des phares, les feux et les clignotants arrière, les vitres, le capteur radar du régulateur de vitesse adaptatif, ainsi que la lentille de la caméra de recul.
- Contact mis, vérifiez le bon fonctionnement des phares, des feux stop et des clignotants.
- Contact mis et moteur à l'arrêt, vérifiez le bon fonctionnement des lampes témoins et des voyants.
- Veillez à disposer d'une quantité suffisante de carburant.
- Réglez les rétroviseurs intérieur et extérieurs de façon à avoir une visibilité parfaite vers l'arrière.
- Bouclez votre ceinture de sécurité – les passagers doivent faire de même.
- Contrôlez régulièrement le niveau de tous les liquides, même entre les intervalles de maintenance prescrits.

Remarques concernant la période de rodage

Pour votre nouvelle Porsche, il convient de prêter attention aux conseils ci-dessous afin d'atteindre des conditions de marche optimales.

Malgré la précision des méthodes de fabrication les plus récentes ne peut complètement éviter que les pièces mobiles doivent « s'adapter les unes aux autres ». Ce processus de rodage se produit essentiellement au cours des 3 000 premiers kilomètres.



Information

Au cours des 3 000 premiers kilomètres, vous devez :

- Préférer les trajets longs.
- Éviter le plus possible les départs à froid fréquents sur des trajets courts.
- Ne pas participer à des compétitions automobiles, à des cours de pilotage, etc. avec votre véhicule.
- Éviter les régimes élevés, en particulier lorsque le moteur est froid.

Consommation d'huile et de carburant

Les consommations d'huile et de carburant peuvent dépasser quelque peu la valeur normale durant la période de rodage.

Vous trouverez les valeurs de consommation d'huile et de carburant dans les Caractéristiques techniques :

- Reportez-vous au chapitre « CARACTÉRISTIQUES MOTEUR » à la page 323.
- Reportez-vous au chapitre « CONSOMMATION DE CARBURANT ET ÉMISSION DE GAZ D'ÉCHAPPEMENT » à la page 324.

Rodage de plaquettes de frein neuves

Les plaquettes et disques de frein neufs doivent « se roder ». Pour cette raison, ils ne présentent leur coefficient de friction maximal qu'après quelques centaines de kilomètres. Cette efficacité légèrement moindre du freinage doit donc être compensée par un effort plus important sur la pédale. Ceci s'applique également aux remplacements des plaquettes et des disques de frein.

Rodage de pneumatiques neufs

- Tenez compte du fait qu'au début, les pneumatiques neufs ne disposent pas encore de leur pleine capacité d'adhérence. Il est donc recommandé d'adopter une vitesse modérée pendant les 100 à 200 premiers kilomètres avec de nouveaux pneumatiques.

Modifications techniques

- Vous ne devez apporter des modifications à votre véhicule que sur accord de Porsche. Ceci permet de garantir le maintien de la sécurité de fonctionnement et de la sécurité routière de votre Porsche et d'éviter les dommages qui pourraient s'ensuivre. Votre concessionnaire Porsche vous conseillera volontiers.

- ▷ Pour votre véhicule, veuillez utiliser exclusivement des pièces Porsche d'origine ou des pièces détachées de qualité équivalente et fabriquées conformément aux spécifications et exigences de production de Porsche. Vous pourrez vous les procurer auprès d'un concessionnaire Porsche ou d'un atelier spécialisé. N'utilisez des accessoires relatifs à la sécurité que s'ils proviennent de la gamme Porsche Tequipment ou s'ils ont été contrôlés et homologués par Porsche. Votre concessionnaire Porsche vous informera et vous conseillera volontiers sur toutes ces questions.

En cas d'utilisation d'autres pièces de rechange ou accessoires, Porsche se voit dans l'obligation de décliner toute responsabilité concernant les dommages ou préjudices que ceux-ci pourraient entraîner. Même lorsqu'un fabricant d'accessoires est globalement homologué, il peut y avoir atteinte à la sécurité du véhicule.

La multiplicité des produits existant sur le marché des accessoires ne permet pas à Porsche de les contrôler tous.

- ▷ Ne négligez pas non plus le fait que l'utilisation de pièces et d'accessoires non homologués par Porsche compromet la garantie dont bénéficie votre véhicule.

⚠ AVERTISSEMENT

Aérodynamisme modifié

La détérioration ou l'absence de composants aérodynamiques tels que spoilers, becquets, aileron ou carénages inférieurs affecte le comportement routier du véhicule.

- ▷ Vérifiez régulièrement que votre véhicule n'est pas endommagé.
▷ Les composants aérodynamiques endommagés ou absents doivent être remplacés sans tarder.

Conduite sur circuit (p. ex. école de conduite Porsche (Magny-Cours), compétitions de clubs sport)

Liquide de frein, plaquettes et disques de frein

Avec le temps, le liquide de frein absorbe l'humidité de l'air. Cet enrichissement en eau diminue le point d'ébullition et peut, en cas de sollicitation à des températures élevées, telles qu'elles peuvent survenir lors de la conduite sur circuit (école de pilotage, compétitions de clubs sport), influencer l'efficacité du freinage.

Le liquide de frein ne doit de ce fait pas avoir plus de 12 mois si vous roulez sur circuit (école de pilotage, compétitions de clubs sport).

- ▷ Veuillez consulter à ce sujet la brochure « Garantie et Entretien ».

L'usure des plaquettes et des disques de frein dépend fortement du mode de conduite et des conditions d'utilisation. Les fortes sollicitations thermiques telles qu'elles peuvent survenir lors de conduite sur circuit (école de conduite Porsche, compétitions de clubs sport), accélèrent l'usure des composants de freinage.

- ▷ Il convient par conséquent de contrôler visuellement l'état d'usure des plaquettes et disques de frein avant et après la conduite sur circuit (école de conduite Porsche, compétitions de clubs sport).

Trajets à l'étranger

Les modèles Porsche ne sont pas tous distribués dans tous les pays. Il peut donc arriver que certaines pièces de rechange ne soient pas disponibles ou que le concessionnaire Porsche ne puisse pas effectuer tous les travaux de réparation.

- ▷ Avant d'effectuer un trajet à l'étranger, veuillez vous informer pour savoir
- si le véhicule peut être réparé en cas de dommage.
 - si le véhicule doit subir des adaptations techniques.
 - si le carburant disponible est de qualité suffisante.

Pour plus d'informations sur la qualité du carburant :

- ▷ Reportez-vous au chapitre « RAVITAILLEMENT EN CARBURANT » à la page 271.

Sorties d'échappement

▲ AVERTISSEMENT Sorties d'échappement brûlantes

Les sorties d'échappement sont brûlantes lorsque le moteur tourne et pendant un certain temps après l'arrêt de ce dernier.

- ▷ Gardez une certaine distance de sécurité par rapport aux sorties d'échappement lorsque vous vous tenez à l'arrière du véhicule.
- ▷ Veillez à ce que les enfants ne se brûlent pas au niveau des sorties d'échappement.

Recyclage

Uniquement pour les pays de l'Union Européenne :
recyclage des véhicules hors d'usage

Porsche AG reprend gratuitement votre véhicule Porsche en fin de vie et le dirige vers une unité de recyclage compatible avec la protection de l'environnement.

- ▷ Adressez-vous à votre concessionnaire Porsche habituel pour la reprise de votre véhicule et pour le certificat de destruction, il vous viendra volontiers en aide pour le recyclage de votre véhicule hors d'usage.

Prise de diagnostic

▲ AVERTISSEMENT Interventions inappropriées dans le réseau de bord

Les appareils externes (par exemple, les appareils de navigation, les affichages tête haute, etc.) branchés sur la prise de diagnostic peuvent nuire au fonctionnement des systèmes du véhicule.

- ▷ Ne raccordez aucun appareil à la prise de diagnostic.

▲ AVERTISSEMENT Dispositifs mobiles ou câbles suspendus dans le bas d'habitacle

Les dispositifs mobiles ou les câbles suspendus dans le bas d'habitacle peuvent gêner l'espace nécessaire au niveau des pédales ou venir se loger au niveau des pédales en cas de freinage ou de changement de direction.

- ▷ Ne posez aucun dispositif mobile ou câble dans le bas d'habitacle.

AVIS

La prise de diagnostic permet aux ateliers spécialisés de raccorder les dispositifs de diagnostic.

Si des appareils externes (par exemple, des appareils de navigation, des affichages tête haute, etc.) sont branchés sur la prise de diagnostic lorsque le contact est coupé, la batterie se décharge. Si le véhicule reste à l'arrêt longtemps, la batterie risque de se décharger entièrement et être endommagée (forte décharge).

- ▷ Ne raccordez aucun appareil à la prise de diagnostic.

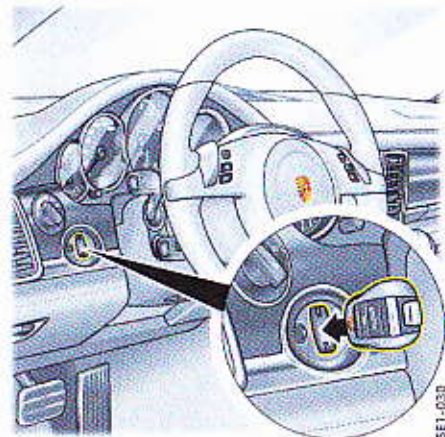

Contacteur d'allumage, verrouillage de direction

AVIS

Risque de dommages dû à un poids supplémentaire. Le contacteur d'allumage peut être endommagé si un poids supplémentaire est fixé à la clé du véhicule insérée, comme p. ex. un trousseau de clés et / ou un porte-clés lourd.

- ▷ Ne fixez pas de poids lourd à la clé du véhicule insérée.

La clé du véhicule s'insère dans le contacteur d'allumage sous la commande d'éclairage à gauche du volant.

Sur les véhicules équipés de **Porsche Entry & Drive**, vous ne devez plus introduire la clé du véhicule dans le contacteur d'allumage, mais simplement l'avoir avec vous. La clé de contact est remplacée par un module placé dans le contacteur d'allumage qui reste en place **en permanence** dans celui-ci, sauf en cas de remorquage.

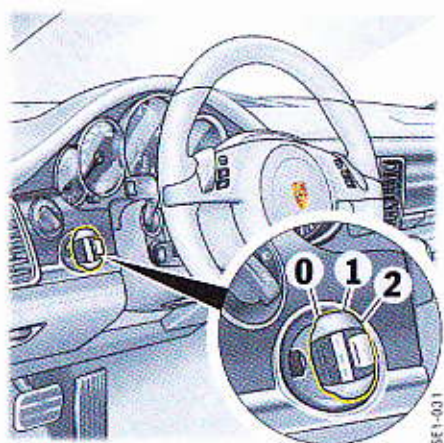

Positions de la clé

- 0 - Position de base
- 1 - Contact mis
- 2 - Démarrage du moteur

Le contacteur d'allumage présente trois positions pour la clé de contact.

i Information

Lorsque la clé du véhicule est insérée dans le contacteur, la batterie du véhicule se décharge. Si la batterie est déchargée, vous devrez actionner le dispositif de secours pour pouvoir retirer la clé du contacteur d'allumage :

- ▷ Reportez-vous au chapitre « DÉVERROUILLAGE DE SECOURS DE LA CLÉ DU VÉHICULE / DU MODULE DE COMMANDE » à la page 155.

Position 0 du contacteur d'allumage – Contact coupé (position de base)

En position 0 du contacteur d'allumage, le moteur est arrêté et le contact est coupé. La clé du véhicule peut être retirée dans cette position.

Position 1 du contacteur d'allumage – Contact mis

- ▷ Tournez la clé du véhicule ou le module de commande en position 1.

Tous les consommateurs d'énergie peuvent être mis en marche. Les voyants s'allument dans le combiné d'instruments pour le contrôle des lampes.

Si aucun consommateur électrique n'est activé pendant les 10 minutes qui suivent la mise du contact, vous devez remettre le contact. Vous devez auparavant tourner la clé du véhicule ou le module de commande dans la position 0 (position de base) du contacteur d'allumage.

La clé du véhicule ne peut pas être retirée lorsque le contact est mis ou que le moteur est démarré. Pour retirer la clé du véhicule :

- ▷ Arrêtez le véhicule.
- ▷ Pour les véhicules avec boîte PDK / Tiptronic S : Sélectionnez la position P du levier sélecteur PDK / Tiptronic S.
- ▷ Coupez le contact.
- ▷ Retirez la clé du véhicule.

Position 2 du contacteur d'allumage – Démarrage du moteur

- ▷ Tournez la clé du véhicule ou le module de commande dans la position 2 du contacteur d'allumage.

La clé du véhicule ou le module de commande repasse automatiquement de la position 2 à la position 1 une fois le moteur démarré.

i Information

Panamera S E-Hybrid : si les conditions pour une conduite tout électrique sont réunies (p. ex. tension de batterie, température), le moteur thermique n'est pas démarré mais passe en mode opérationnel.

Verrouillage de la direction

Véhicules sans Porsche Entry & Drive

Le retrait de la clé du véhicule verrouille automatiquement la colonne de direction et l'insertion de la clé du véhicule dans le contacteur d'allumage la déverrouille automatiquement.

Véhicules avec Porsche Entry & Drive

L'ouverture de la porte du conducteur ou la fermeture du véhicule, contact coupé, verrouillent automatiquement la colonne de direction.

Elle est automatiquement déverrouillée lors de la désactivation du système d'alarme à l'aide de la clé, lors de l'ouverture de la porte côté conducteur avec Porsche Entry & Drive ou lorsque le contact est mis.

Fonctionnement de secours avec Porsche Entry & Drive

Des perturbations radio entre le véhicule et la clé de contact ou une pile déchargée dans la clé de contact peuvent désactiver la fonction confort du Porsche Entry & Drive.

Dans ce cas, vous pouvez retirer le module de commande du contacteur d'allumage et démarrer le véhicule au moyen de la clé du véhicule.

Pour plus d'informations sur le retrait du module de commande :

- ▷ Reportez-vous au chapitre « DÉVERROUILLAGE DE SECOURS DE LA CLÉ DU VÉHICULE / DU MODULE DE COMMANDE » à la page 155.

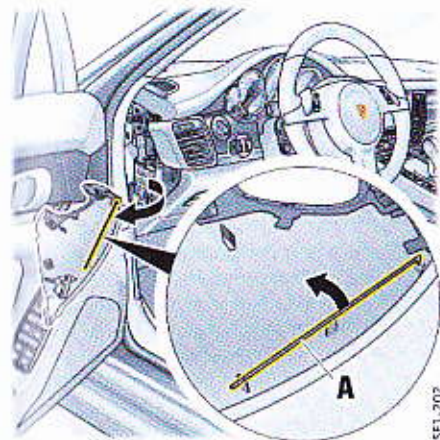

SE1-202

Déverrouillage de secours de la clé du véhicule / du module de commande

Si la batterie est déchargée, vous devez actionner le dispositif de secours pour pouvoir retirer la clé du véhicule.

L'actionnement de secours doit également être effectué lorsque, sur les véhicules équipés de Porsche Entry & Drive, le module doit être retiré du contacteur.

1. Soulevez délicatement le couvercle de la boîte à fusibles côté conducteur avec un tournevis et retirez-le.
2. Déclipsez le crochet métallique **A** à l'intérieur du couvercle.

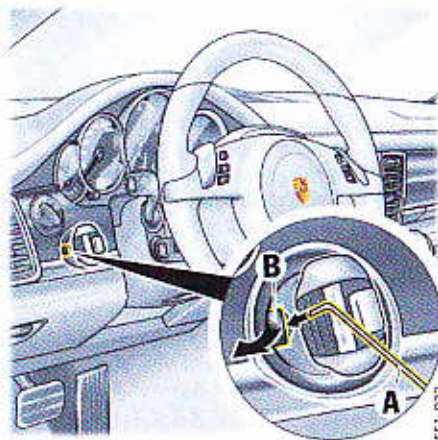

SE1-033

3. À l'aide du crochet métallique **A**, retirez le couvercle en plastique **B** du contacteur d'allumage.
Attention à ne pas perdre le couvercle en plastique **B**.

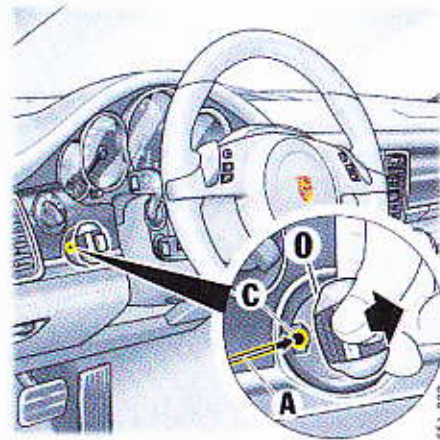

SE1-022

4. Tournez la clé du véhicule / le module de commande dans la position **O** (position de base) du contacteur d'allumage.
5. À l'aide du crochet métallique **A**, appuyez dans l'ouverture **C**.
Le déverrouillage doit être audible.
6. Retirez la clé du véhicule / le module de commande dans la position de base **O**.
7. Remettez le couvercle en plastique **B** en place.

DANGER et arrêt du moteur

Seule la clé du véhicule autorisée permet de désactiver le système antidémarrage et de démarrer le moteur.

- ▷ Reportez-vous au chapitre « SYSTÈME ANTIDÉMARRAGE » à la page 257.



DANGER

Gaz d'échappement toxiques

Les gaz d'échappement contiennent du monoxyde de carbone ; ce gaz invisible et inodore provoque des intoxications graves, même à faible concentration.

- ▷ Ne démarrez jamais le moteur et ne le laissez jamais tourner dans un local fermé.



AVERTISSEMENT

Gaz et système d'échappement brûlants

Les gaz d'échappement et le système d'échappement sont brûlants lorsque le moteur tourne. Il y a donc un risque d'incendie et de brûlures.

- ▷ Ne faites pas tourner le véhicule et ne le garez pas là où des matériaux inflammables, des feuilles mortes ou de l'herbe sèche par exemple, sont susceptibles d'entrer en contact avec le système d'échappement brûlant.

Pour plus d'informations sur le système d'épuration des gaz d'échappement :

- ▷ Reportez-vous au chapitre « SYSTÈME D'ÉPURATION DES GAZ D'ÉCHAPPEMENT » à la page 269.

Démarrage et arrêt du moteur

- ▷ Appuyez sur la pédale de frein.
- ▷ Positionnez le levier sélecteur PDK / Tiptronic S sur **P** ou **N**.
- ▷ N'appuyez pas sur la pédale d'accélérateur. Le calculateur de gestion moteur prépare le mélange adéquat lors du démarrage.
- ▷ Tournez la clé du véhicule ou le module de commande (Porsche Entry & Drive) en position **2**.
Le processus commence automatiquement et s'arrête quand la clé de contact est placée en position **2** du contacteur d'allumage (démarrage du moteur).

La clé du véhicule ou le module de commande revient automatiquement en position **1** (contact mis).

- ▷ N'actionnez pas le démarreur plus de 10 secondes env. En cas de nécessité, répétez l'opération de démarrage après une pause de 10 secondes env. Vous devez auparavant tourner la clé du véhicule dans la position **0** (position de base) du contacteur d'allumage.

Le premier actionnement du démarreur s'interrompt automatiquement après le démarrage du moteur.

Si le moteur ne démarre pas, les processus de démarrage suivants ne seront pas arrêtés automatiquement.

- ▷ Ne faites pas chauffer le moteur du véhicule à l'arrêt. Mettez-vous en route tout de suite. Évitez de rouler à régime élevés ou pleins gaz avant que le moteur n'ait atteint sa température de service.
- ▷ Si la puissance de la batterie est insuffisante, vous pouvez démarrer le moteur au moyen de câbles de démarrage.

Pour plus d'informations sur le système antidémarrage :

- ▷ Reportez-vous au chapitre « ALIMENTATION EN COURANT EXTERNE, ASSISTANCE AU DÉMARRAGE » à la page 308.



Information

Afin de garantir un bon état de charge de la batterie et ainsi la bonne capacité de démarrage du moteur, vous devez arrêter les consommateurs d'énergie qui ne sont pas indispensables lorsque le contact est mis et que le moteur tourne à des régimes faibles (embouteillages, circulation en ville ou files de voitures).



Information

Lors du démarrage des véhicules à moteur diesel (position **2** du contacteur d'allumage), le message « **Démarrage moteur** » s'affiche sur l'écran multifonction du combiné d'instruments pendant le préchauffage et en fonction de la température extérieure et de la température du moteur. Dès que le moteur démarre, le message disparaît.

N'actionnez pas le démarreur plus de 10 secondes env.

En cas de nécessité, répétez l'opération de démarrage après une pause d'env. 10 secondes. Vous devez auparavant tourner la clé du véhicule ou le module de commande dans la position **0** (position de base) du contacteur d'allumage.

Démarrage du moteur diesel après avoir vidé le réservoir

Si vous avez roulé jusqu'à avoir complètement vidé le réservoir de carburant, le processus de démarrage après ravitaillement en gasoil peut prendre plus de temps que d'habitude. Cela est dû au fait que le circuit d'alimentation en carburant doit d'abord être purgé au moment de démarrer.

Témoin de contrôle préchauffage pour moteur diesel

Le témoin de contrôle  s'allume lorsque le contact est mis, cela signifie qu'il y a préchauffage. Une fois le témoin de contrôle éteint, vous devez immédiatement démarrer le moteur. Lorsque le moteur est chaud, le témoin de contrôle ne s'allume que brièvement pour le contrôle des témoins. Le moteur peut être démarré immédiatement.

Arrêt du moteur

- 1. Ne retirez la clé du véhicule que quand le véhicule est à l'arrêt.
- 2. Ne coupez le contact qu'après l'arrêt complet du véhicule, car l'assistance de direction et de freinage se désactive une fois le moteur arrêté.
- 3. Lorsque vous quittez le véhicule, veillez à **toujours** retirer la clé du véhicule, serrer le frein de parking électrique et positionner le levier sélecteur sur **P**.
Sur les véhicules équipés du **Porsche Entry & Drive**, le module reste en place **en permanence** dans le contacteur d'allumage.

Fonction Stop-Start

Lors d'un arrêt, par ex. à un feu de circulation ou dans un embouteillage, le moteur s'arrête automatiquement quand toutes les conditions pour un arrêt automatique du moteur sont réunies. De plus, le moteur peut déjà s'arrêter automatiquement pendant un processus d'arrêt à une vitesse de marche. De cette façon, la fonction Stop-Start contribue à économiser du carburant. Le contact reste actif même pendant l'arrêt automatique du moteur. Par conséquent, toutes les fonctions de sécurité restent opérationnelles. Sur la Panamera Diesel et la Panamera GTS, le moteur peut être éteint exclusivement à l'arrêt du véhicule.

Conditions nécessaires à l'arrêt automatique du moteur

- Fonction Stop-Start activée.
- Le pédale de frein est enfoncée le plus sur la Panamera Diesel et la Panamera GTS ; la ceinture de sécurité du conducteur est enclenchée et la porte côté conducteur est fermée).
- Levier sélecteur PDK / Tiptronic S en position **D**, **N** ou **P** ou rapport de levier de vitesses engagé **1** ou **2**.
- Capot moteur fermé.
- Moteur, boîte de vitesses et climatisation à température de service.
- Batterie à sa tension de consigne.
- Le véhicule a roulé au moins 1,5 seconde à plus de 2 km/h env. depuis le précédent arrêt automatique du moteur.



Information

La batterie se décharge lorsque le contact est mis. Si le véhicule reste à l'arrêt longtemps, la batterie risque de se décharger entièrement et être endommagée (forte décharge).

Arrêt du moteur

La fonction Stop-Start arrête le moteur juste après que le véhicule se soit immobilisé ou dès le processus d'arrêt.

1. Amenez le véhicule à l'arrêt total en appuyant sur la pédale de frein.
2. Continuez d'appuyer sur la pédale de frein.
ou
Mettez le levier sélecteur PDK / Tiptronic S en position **P**.



Information

- Un arrêt du moteur peut également être fait ultérieurement (pas immédiatement après que le véhicule s'arrête) lorsque les conditions exceptionnelles sont levées et que les conditions d'arrêt automatique du moteur sont encore satisfaites.
- ▷ Reportez-vous au chapitre « CONDITIONS D'EXCEPTION À LA FONCTION STOP-START » à la page 158.
- Avec un régulateur de vitesse adaptatif, le moteur stoppe automatiquement à l'arrêt si le véhicule précédent s'arrête également (non applicable pour la Panamera Diesel et la Panamera GTS).

Démarrage du moteur

La fonction Stop-Start démarre le moteur :

- ▷ En position **D**, **N** du levier sélecteur PDK / Tiptronic S ou avec le levier de vitesses engagé dans le rapport **1** ou **2**
Relâchez la pédale de frein.

ou

Appuyez sur la pédale d'accélérateur.

ou

Tournez le volant.

ou

- ▷ Mettez le levier sélecteur PDK / Tiptronic S en position **R**.

Vous pouvez alors prendre la route normalement.

Information

Avec le régulateur de vitesse adaptatif enclenché, le moteur démarre automatiquement si les conditions suivantes sont remplies :

- Le véhicule précédent démarre.

ou

La pédale d'accélérateur est actionnée.

ou

La régulation de vitesse et de distance est reprise via le levier de commande (position **4**, **RESUME**).

- ▷ Reportez-vous au chapitre « INTERRUPTION DE LA RÉGULATION DE VITESSE ET DE DISTANCE – RESUME » à la page 170.
- Avec l'arrêt du régulateur de vitesse adaptatif, le moteur est automatiquement redémarré et le véhicule se déplace au rapport engagé.

Information

Dans certains cas, le moteur démarre de lui-même, p. ex. quand le véhicule roule, en cas de pertes de confort au niveau de la climatisation ou de baisse de la pression des freins.

Conditions d'exception à la fonction Stop-Start

La fonction Stop-Start n'est **pas** disponible, par ex. :

- quand le mode Sport est activé.
- quand le PSM est désactivé.
- en mode de stationnement.
- quand la climatisation est en mode A/C MAX.
- quand la fonction de dégivrage du pare-brise est activée.
- quand le véhicule a détecté une remorque (prise de remorque branchée et remorque détectée).

Après la mise du contact, le message

« **Fonction Stop-Start désactivée** »

s'affiche à l'écran multifonction du combiné d'instruments

- à des altitudes supérieures à env. 3 000 mètres.
- pendant le réglage du niveau du châssis véhicule.
- ▷ La fonction Stop-Start doit être désactivée manuellement si un dispositif d'attelage d'un autre fabricant est installé sur le véhicule.

Pour plus d'informations sur l'activation et la désactivation de la fonction Stop-Start :

- ▷ Reportez-vous au chapitre « ACTIVATION ET DÉSACTIVATION DE LA FONCTION STOP-START ET DU MODE CROISIÈRE » à la page 159.

La fonction Stop-Start est désactivée, p. ex. :

- lorsqu'une forte puissance est demandée au niveau de la climatisation, du chauffage de l'habitacle en raison de températures au sol très basses.
- quand le niveau de charge de la batterie est faible.
- quand le véhicule est dans une montée ou une descente.
- pendant les processus de contrôle internes au véhicule, p. ex. le diagnostic automatique du moteur.

Information

Si l'une de ces situations survient après un arrêt automatique du moteur, il est possible que le moteur redémarre automatiquement.

Réaction après avoir quitté le véhicule (position du levier sélecteur sur D ou N)

Si vous quittez le véhicule après un arrêt automatique du moteur et avec le levier sélecteur PDK / Tiptronic S sur **D** ou **N** (la porte conducteur est ouverte et le frein est desserré), il s'ensuit un démarrage du moteur **automatique** pour rappeler au conducteur que la fonction Stop-Start est encore active (non applicable sur la Panamera Diesel et la Panamera GTS).

Avec le levier sélecteur sur **D**, le frein de parking électrique est également serré.

Le voyant de contrôle des freins du combiné d'instruments et celui du commutateur  s'allument.

- ▷ Reportez-vous au chapitre « RÉCAPITULATIF DES MESSAGES D'AVERTISSEMENT ET D'INFORMATION » à la page 134.

i Information

Pour la Panamera Diesel et la Panamera GTS il n'y a pas de démarrage automatique du moteur si, en quittant le véhicule, la ceinture de sécurité est détachée ou la porte conducteur est ouverte.

Le message « Démarrer manuellement » s'affiche à l'écran multifonction du combiné d'instruments.

↳ Reportez-vous au chapitre « RÉCAPITULATIF DES MESSAGES D'AVERTISSEMENT ET D'INFORMATION » à la page 134.

Reaction après avoir quitté le véhicule (position du levier sélecteur sur P)

Si le conducteur quitte le véhicule après un arrêt automatique du moteur et avec le levier sélecteur MK / Tiptronic S sur P (la porte conducteur est ouverte et le frein est desserré) afin d'ouvrir la porte du garage p. ex., il n'y a pas de démarrage automatique du moteur.

Si le conducteur revient dans le véhicule dans les 30 secondes qui suivent (la porte conducteur se referme et le frein est actionné), la fonction Stop-Start est reprise.

Sur la Panamera Diesel et la Panamera GTS, la ceinture de sécurité doit en outre être enclenchée.

Si une de ces conditions n'est pas remplie, le véhicule devra être démarré **manuellement**. Le message « Démarrer manuellement » s'affiche à l'écran multifonction du combiné d'instruments.

↳ Reportez-vous au chapitre « RÉCAPITULATIF DES MESSAGES D'AVERTISSEMENT ET D'INFORMATION » à la page 134.

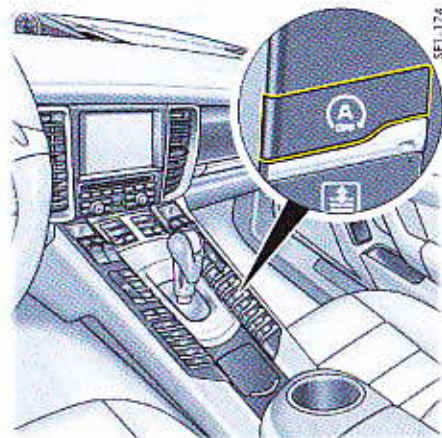

Activation et désactivation de la fonction Stop-Start et du mode croisière

Arrêt

- ▷ Appuyez sur le bouton (A).
Le voyant de contrôle du bouton s'allume.
L'arrêt automatique du moteur et le mode croisière sont désactivés.

Mise en marche

- ▷ Appuyez sur le bouton (A).
Le voyant de contrôle du bouton s'éteint.
Le moteur est coupé automatiquement lorsque le véhicule est immobile et le mode croisière est activé.
- ▷ Reportez-vous au chapitre « CONDUITE EN MODE CROISIÈRE » à la page 192.

i Information

Le mode croisière en liaison avec la fonction Stop-Start n'est pas disponible sur la Panamera Diesel et sur la Panamera GTS.

Indicateur de la fonction Stop-Start

(A) Arrêt automatique du moteur et capacité de redémarrage

Si le moteur a été arrêté automatiquement par la fonction Stop-Start, le voyant de contrôle s'allume en vert à l'écran multifonction du combiné d'instruments.

(B) Incapacité d'arrêt du moteur ou de redémarrage

Si le moteur ne peut pas être coupé automatiquement ou si la présence d'un conducteur dans le véhicule n'est pas détectée après arrêt automatique du moteur (pédale de frein actionnée et porte conducteur fermée, sur la Panamera Diesel et la Panamera GTS : ceinture de sécurité du conducteur enclenchée et porte côté conducteur fermée), le voyant de contrôle s'allume en jaune à l'écran multifonction du combiné d'instruments sur un véhicule à l'arrêt.

Le système Stop-Start a détecté que :

- au moins une condition à l'arrêt automatique du moteur n'est pas remplie.

ou

- au moins une condition d'exception à la fonction Stop-Start est satisfaite.

Pour plus d'informations sur les conditions nécessaires à l'arrêt automatique du moteur :

- Reportez-vous au chapitre « CONDITIONS NÉCESSAIRES À L'ARRÊT AUTOMATIQUE DU MOTEUR » à la page 157.

Pour plus d'informations sur les conditions d'exception à la fonction Stop-Start :

- Reportez-vous au chapitre « CONDITIONS D'EXCEPTION À LA FONCTION STOP-START » à la page 158.

i Information

Si le voyant de contrôle reste allumé en jaune à l'écran multifonction tandis que le véhicule est à l'arrêt et si vous constatez que, régulièrement, le moteur ne s'arrête pas automatiquement alors que le véhicule est immobile et que les conditions nécessaires à la fonction sont remplies, vous pouvez y voir le signe d'un affaiblissement de la charge de la batterie.

- Faites vérifier le système Stop-Start lors de votre prochain passage en atelier.

Signalisation des anomalies

En cas de dysfonctionnement, le message d'avertissement « **Fonction Stop-Start désactivée** » s'affiche à l'écran multifonction du combiné d'instruments.

- Faites réparer ce défaut dans un atelier spécialisé.

Nous vous recommandons de faire exécuter ces opérations par un concessionnaire Porsche, car celui-ci dispose du personnel d'atelier formé tout spécialement ainsi que des pièces détachées et outils nécessaires.

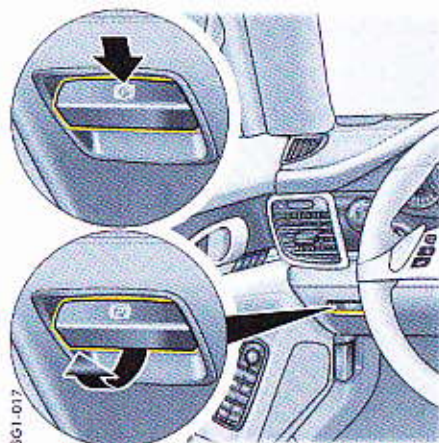

Frein de parking électrique

Le frein de parking électrique agit sur les roues arrière et sert à maintenir le véhicule à l'arrêt.

Serrage du frein de parking

- Appuyez sur le commutateur (P).
Le voyant de contrôle des freins s'allume dans le combiné d'instruments.

Pour plus d'informations sur les voyants de contrôle et d'avertissement du combiné d'instruments :

- Reportez-vous au chapitre « COMBINÉ D'INSTRUMENTS » à la page 95.

Desserrage du frein de parking

Vous ne pouvez desserrer le frein de parking électrique qu'après avoir mis le contact.

1. Appuyez sur la pédale de frein.
2. Tirez le commutateur (P).

Le voyant de contrôle des freins s'éteint dans le combiné d'instruments.

Desserrage automatique du frein de parking électrique en cas de détection d'une intention de démarrage

Lorsque le moteur tourne, que la porte côté conducteur est fermée et que la ceinture de sécurité du conducteur est enclenchée, vous pouvez commencer à rouler normalement même si le frein de parking électrique est activé. Le frein de parking électrique détecte votre intention de prendre la route et se desserre automatiquement. Le voyant de contrôle s'éteint dans le combiné d'instruments.

Si la porte côté conducteur n'est pas fermée ou que vous n'avez pas enclenché la ceinture de sécurité du conducteur, le frein de parking électrique ne se desserre pas automatiquement lorsque vous tentez de prendre la route.

Le message « **Desserrer frein de parking** » s'affiche à l'écran multifonction du combiné d'instruments. Le voyant de contrôle des freins du combiné d'instruments et celui du commutateur (P) clignotent.

Pour plus d'informations sur les messages d'avertissement de l'écran multifonction :

- Reportez-vous au chapitre « RÉCAPITULATIF DES MESSAGES D'AVERTISSEMENT ET D'INFORMATION » à la page 134.

Serrage automatique du frein de parking électrique

À l'arrêt, le levier sélecteur PDK / Tiptronic S est sur **D**, **R** ou **M** et si la porte conducteur est ouverte, le frein de parking électrique se serre. Le voyant de contrôle des freins du combiné d'instruments et celui du commutateur (P) clignotent.

Pour plus d'informations sur les messages d'avertissement de l'écran multifonction :

- ▷ Reportez-vous au chapitre « RÉCAPITULATIF DES MESSAGES D'AVERTISSEMENT ET D'INFORMATION » à la page 134.

Fonction de freinage d'urgence

En cas de panne de la commande de frein habituelle, le frein de parking électrique peut intervenir pour ralentir très fortement le véhicule et l'immobiliser.

- ▷ Appuyez sur le commutateur (P) et maintenez-le ainsi.

Le voyant de contrôle des freins du combiné d'instruments et celui du commutateur (P) clignotent.

La fonction de freinage d'urgence se désactive lorsque vous relâchez le commutateur.

AVERTISSEMENT Forte décélération

Le freinage d'urgence intervient avec une très forte puissance de freinage. Les véhicules qui vous suivent risquent d'être gênés et vous risquez de perdre le contrôle de votre véhicule.

- ▷ N'utilisez la fonction de freinage d'urgence qu'en cas d'extrême nécessité.
- ▷ Ne l'utilisez pas pour freiner le véhicule dans le cadre d'un freinage normal.

(E) Voyant d'avertissement

S'il s'avère impossible de serrer complètement le frein de parking électrique alors que le véhicule est à l'arrêt, le voyant de contrôle des freins du combiné d'instruments clignote.

Pour plus d'informations sur les messages d'avertissement de l'écran multifonction :

- ▷ Reportez-vous au chapitre « RÉCAPITULATIF DES MESSAGES D'AVERTISSEMENT ET D'INFORMATION » à la page 134.

Pédale de frein

AVERTISSEMENT Pédales bloquées

Des tapis de sol ou des objets inappropriés ou mal fixés peuvent réduire la course de la pédale ou gêner l'actionnement de la pédale.

- ▷ La course de la pédale ne doit pas être entravée par le tapis de sol ou par tout autre objet.
Vous trouverez chez votre concessionnaire Porsche des tapis antidérapants de taille appropriée.

AVERTISSEMENT Absence d'assistance au freinage

Le servofrein n'est opérationnel que lorsque le moteur tourne. Lorsque le moteur est arrêté ou en cas de dysfonctionnement du servofrein, vous devez exercer un effort beaucoup plus important sur la pédale de frein pour freiner le véhicule.

- ▷ Les véhicules dont les freins sont défectueux ne doivent pas être remorqués.

Pour plus d'informations sur le remorquage :

- ▷ Reportez-vous au chapitre « REMORQUAGE » à la page 316.

AVERTISSEMENT Pellicule d'eau sur le disque de frein

En présence de fortes pluies, de flaques d'eau importantes ou après le lavage, il se peut que le véhicule réagisse avec un léger retard au freinage, ce qui exige une pression plus prononcée sur la pédale.

- ▷ Prévoyez une distance de sécurité plus importante par rapport au véhicule qui vous précède ou faites « sécher » les freins par intermittence (freinages brefs). Veillez impérativement à ne pas gêner les véhicules qui vous suivent.

Si vous conduisez de manière prolongée sur des routes salées, une couche peut se former sur les disques et plaquettes de freins, réduisant ainsi considérablement le coefficient de frottement et l'efficacité de freinage.

Après une immobilisation prolongée du véhicule, il est inévitable que les disques de frein présentent un phénomène de corrosion, malgré l'utilisation de fonte grise alliée, et qu'ils aient alors tendance à « brouter ».

Le degré de corrosion et ses répercussions dépendent de la durée d'immobilisation, de l'utilisation plus ou moins intensive des sels d'épandage en hiver ainsi que des détergents utilisés dans les installations de lavage automatiques (sauf pour les véhicules équipés de disques de frein en céramique PCCB).

- ▷ Afin d'éviter la corrosion des disques de frein, faites « sécher » les freins (freinages brefs) avant de garer le véhicule (sauf sur les véhicules équipés de disques de frein en céramique PCCB).
- ▷ Si vous constatez une diminution notable du confort de freinage, nous vous recommandons de faire vérifier vos freins. Consultez un atelier spécialisé. Nous vous recommandons de faire exécuter ces opérations par un concessionnaire Porsche, car celui-ci dispose du personnel d'atelier formé tout spécialement ainsi que des pièces détachées et outils nécessaires.

▷ Rétrogradez en temps voulu (action du frein moteur) dans les descentes afin de ménager le système de freinage.

Si l'action du frein moteur s'avère insuffisante dans des descentes importantes, actionnez la pédale de frein par intermittence. Un freinage continu entraîne la surchauffe des freins, ce qui diminue la puissance de freinage.

Pour plus d'informations sur le liquide de frein et le contrôle du niveau de liquide :

- ▷ Reportez-vous au chapitre « LIQUIDE DE FREIN » à la page 285.

Plaquettes et disques de freins

L'usure des plaquettes ou des disques de freins dépend fortement de votre mode de conduite et des conditions d'utilisation et ne peut donc pas être exprimée de façon générale en termes de kilométrage.

Le système de freinage hautes performances offre un freinage optimal quelles que soient la vitesse et la température.

En fonction de la vitesse, de la puissance de freinage et des conditions ambiantes (p. ex. température, humidité de l'air), un grincement des freins peut par conséquent se produire.



Message d'avertissement

Si les plaquettes de frein atteignent leur limite d'usure, un message d'avertissement s'affiche à l'écran multifonction du combiné d'instruments.

Pour plus d'informations sur les messages d'avertissement de l'écran multifonction :

- ▷ Reportez-vous au chapitre « RÉCAPITULATIF DES MESSAGES D'AVERTISSEMENT ET D'INFORMATION » à la page 134.

▷ Faites remplacer les plaquettes de frein sans tarder.

Consultez un atelier spécialisé. Nous vous recommandons de faire exécuter ces opérations par un concessionnaire Porsche, car celui-ci dispose du personnel d'atelier formé tout spécialement ainsi que des pièces détachées et outils nécessaires.

Porsche Ceramic Composite Brake (PCCB)

Le système de freinage hautes performances offre un freinage optimal quelles que soient la vitesse et la température.

En fonction de la vitesse, de la puissance de freinage et des conditions ambiantes (p. ex. température, humidité de l'air), un grincement des freins peut par conséquent se produire.

L'usure des différents composants du système de freinage, comme p. ex. les plaquettes ou les disques, dépend fortement du mode de conduite individuel et des conditions d'utilisation et ne peut donc pas être exprimée de façon générale en termes de kilométrage.

Les valeurs communiquées par Porsche se réfèrent à un fonctionnement normal et adapté à la circulation sur route. L'usure augmente sensiblement si vous utilisez le véhicule sur circuit ou en conduite sportive.

- ▷ Veuillez vous renseigner auprès de votre concessionnaire Porsche pour connaître les directives actuellement en vigueur en ce qui concerne l'utilisation de votre véhicule.

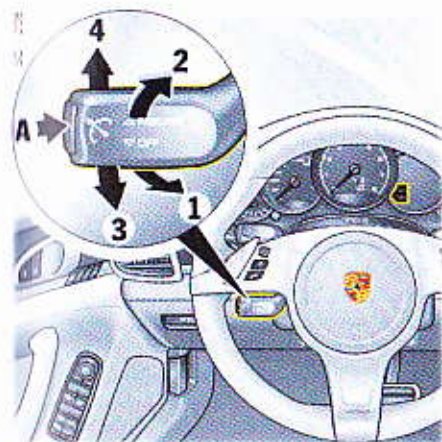

- A Activation / Désactivation du Tempostat
- 1 Détermination / Augmentation de la vitesse de régulation
- 2 Réduction de la vitesse de régulation
- 3 Interruption (OFF)
- 4 Reprise (RESUME)

Tempostat

Le Tempostat vous permet de garder constante toute vitesse sélectionnée dans la plage de 30 à 240 km/h sans avoir à appuyer sur la pédale d'accélérateur.

Le Tempostat est commandé par le levier situé en , à gauche du volant de direction.

Véhicules avec PDK / Tiptronic S

Des rétrogradages sont opérés afin de mieux respecter la vitesse sélectionnée (en particulier dans les descentes).

AVERTISSEMENT

Conditions de circulation dangereuses et état de la chaussée défavorable

Si la situation ne permet pas de rouler en sécurité en maintenant une distance suffisante et une vitesse constante, l'utilisation du Tempostat risque d'entraîner des accidents.

- ▷ N'utilisez pas le Tempostat en présence de trafic dense, de virages serrés ou de chaussées en mauvais état (conditions hivernales, chaussées mouillées, chaussées avec différents revêtements par exemple).

Activation du Tempostat

- ▷ Appuyez sur le bouton A du levier de commande.



Activation du Tempostat

Le symbole gris de l'écran multifonction du combiné d'instruments indique que le Tempostat est activé.

Maintien et enregistrement de la vitesse

1. Appuyez sur la pédale d'accélérateur jusqu'à atteindre la vitesse de régulation.
2. Poussez brièvement le levier de commande du volant vers l'avant (position 1). Votre vitesse actuelle est alors automatiquement mémorisée comme étant la vitesse à laquelle vous souhaitez rouler.



Vitesse de régulation

La vitesse de régulation mémorisée s'affiche sous le symbole Tempostat, maintenant de couleur orange.

Accélération (p. ex. dépasser un véhicule)

Variante 1

- ▷ Augmentez la vitesse de votre véhicule, comme d'habitude en appuyant sur la pédale d'accélérateur. Dès que vous retirez le pied de l'accélérateur, la valeur enregistrée précédemment est rétablie.

Variante 2

- ▷ Poussez brièvement le levier de commande du volant vers l'avant (position 1). La vitesse de régulation augmente par incréments de 1 km/h.

ou

Poussez longuement le levier de commande du volant vers l'avant (position 1). La vitesse de régulation augmente par incréments de 10 km/h.

Cette nouvelle vitesse de régulation est affichée à l'écran multifonction du combiné d'instruments.

Réduction de la vitesse

- ▷ Tirez brièvement le levier de commande vers le volant (position 2). La vitesse de régulation diminue par incréments de 1 km/h.

ou

Tirez longuement le levier de commande vers le volant (position 2). La vitesse de régulation diminue par incréments de 10 km/h.

Cette nouvelle vitesse de régulation est affichée à l'écran multifonction du combiné d'instruments.

Véhicules avec PDK / Tiptronic S

Des rétrogradages sont opérés afin de mieux respecter la vitesse sélectionnée (en particulier dans les descentes).

Interruption du fonctionnement du Tempostat – OFF

La vitesse adoptée avant l'interruption du Tempostat est gardée en mémoire et reprise lorsque vous actionnez le levier de commande.

- ▷ Reportez-vous au chapitre « REPRISE DE LA VITESSE MÉMORISÉE – RESUME » à la page 164.
- ▷ Abaissez le levier de commande (position **3**),
ou
Actionnez la pédale de frein **ou** placez le levier sélecteur PDK / Tiptronic S en position **N**.

Pour plus d'informations sur l'utilisation de la boîte PDK :

- ▷ Reportez-vous au chapitre « BOÎTE DE VITESSES PORSCHE DOPPELKUPPLUNG (PDK) » à la page 188.

Le fonctionnement du Tempostat s'intrompt automatiquement :

- lorsque vous dépassez la vitesse déterminée d'env. 25 km/h pendant plus de 20 secondes.
- lorsque le Porsche Stability Management (PSM) fonctionne en régulation pendant plus de 0,5 seconde.

Reprise de la vitesse mémorisée – RESUME

- ▷ Relevez le levier de commande (position **4**).
Le Tempostat augmente / diminue la vitesse du véhicule de manière à atteindre la vitesse mémorisée.

Information

Vous ne devez rappeler la vitesse mémorisée que si le trafic routier et l'état de la chaussée le permettent.

Désactivation du Tempostat

- ▷ Appuyez sur le bouton **A** du levier de commande.
Le contenu de la mémoire s'efface et le voyant d'activation du Tempostat s'éteint.

La vitesse mémorisée s'efface si le contact est coupé après l'arrêt du véhicule.

Information

Dans les montées ou les descentes, il est possible que la vitesse mémorisée par le Tempostat ne puisse pas toujours être maintenue.

- ▷ Vous devez alors rétrograder pour que l'efficacité du frein moteur reste suffisante et le régime moteur favorable.

Régulateur de vitesse adaptatif

Le régulateur de vitesse adaptatif vous permet de garder constante, lorsque la voie est libre, toute vitesse sélectionnée dans la plage de 30 à 210 km/h sans avoir à appuyer sur la pédale d'accélérateur.

Si un véhicule plus lent est détecté devant vous sur la même voie, le régulateur de vitesse adaptatif établit automatiquement un écart prédéterminé entre vous et ce véhicule. Le régulateur de vitesse adaptatif ralentit votre véhicule lorsque la distance vous séparant du véhicule devant vous devient trop faible et il l'accélère quand cette distance augmente.

AVERTISSEMENT Attention insuffisante

Les équipements de confort accrus du régulateur de vitesse adaptatif ne doivent en aucun cas vous inciter à prendre des risques. En dépit du régulateur de vitesse adaptatif, la responsabilité lors de la conduite, p. ex. en ce qui concerne le respect des distances de sécurité, le choix d'une vitesse adaptée, incombe au conducteur. Le système ne peut pas remplacer la vigilance du conducteur.

- ▷ Conduisez avec une prudence particulière.
- ▷ Si la décélération du régulateur de vitesse adaptatif n'est pas suffisante, freinez immédiatement le véhicule à l'aide de la pédale de frein.
- ▷ Assurez-vous que vous pouvez reprendre à tout moment le contrôle du véhicule.

AVERTISSEMENT

Conditions de circulation dangereuses et état de la chaussée défavorable

Si la situation ne permet pas de rouler en sécurité en maintenant une distance suffisante et une vitesse constante, l'utilisation du régulateur de vitesse adaptatif risque d'entraîner des accidents.

- N'utilisez pas le régulateur de vitesse adaptatif en présence de trafic dense, de chantiers routiers, de circulation en ville, de virages serrés ou de chaussées en mauvais état (par exemple conditions hivernales, chaussées mouillées, chaussées avec différents revêtements).

AVERTISSEMENT

Absence de détection de véhicules ou d'objets par le régulateur de vitesse adaptatif

Le système ne détecte pas les véhicules à l'arrêt ou roulant lentement, les piétons, les objets sur la chaussée, les véhicules venant en sens inverse sur la même voie ou perpendiculairement à vous.

- Intervenez vous-même le cas échéant.
- Gardez les yeux sur votre sens de circulation.

511-209



Capteur radar

Le régulateur de vitesse adaptatif utilise un capteur radar situé au centre du bouclier (flèche).

AVERTISSEMENT

Champ de vision affecté du capteur radar

Le champ de vision du capteur radar peut être affecté par la pluie, la neige, la glace ou une forte présence d'embruns. La détection des véhicules devant vous est insuffisante voire nulle.

- N'utilisez pas le régulateur de vitesse adaptatif dans de telles conditions.

Conditions d'exception

Quand le capteur radar est fortement encrassé, givré ou couvert, que les conditions météo sont défavorables (fortes pluies) ou lors de traversées de tunnels, le régulateur de vitesse adaptatif peut se désactiver automatiquement.

Le message « **ACC/PAS indisponible** » s'affiche à l'écran multifonction du combiné d'instruments.

- Veillez à ce que le capteur radar soit toujours propre, exempt de glace et de neige, de façon à ce qu'il soit pleinement opérationnel.

Pour des remarques concernant l'entretien : Reportez-vous au chapitre « REMARQUES CONCERNANT L'ENTRETIEN » à la page 275.

Pour plus d'informations sur les messages d'avertissement de l'écran multifonction :

- Reportez-vous au chapitre « RÉCAPITULATIF DES MESSAGES D'AVERTISSEMENT ET D'INFORMATION » à la page 134.

Mode de fonctionnement du régulateur de vitesse adaptatif

Pas de détection de véhicule roulant devant – conduite libre

Le régulateur de vitesse adaptatif se comporte comme un régulateur de vitesse. La vitesse de régulation enregistrée est maintenue constante.

Détection d'un véhicule roulant devant – conduite dans une file

Si un véhicule roulant au-dessous de la vitesse sélectionnée est détecté sur la même voie devant vous, le régulateur de vitesse adaptatif établit automatiquement un écart prédéterminé entre vous et ce véhicule.

Si le véhicule devant vous s'arrête, le régulateur de vitesse adaptatif ralentit votre véhicule jusqu'à son immobilisation, dans les limites d'intervention du système de régulation.

Le régulateur de vitesse adaptatif maintient votre véhicule à l'arrêt de manière active.

Si le véhicule devant vous commence à rouler, la régulation automatique de la vitesse et de la distance se réactive.

Annulation

Vous pouvez accélérer à tout moment en appuyant sur la pédale d'accélérateur.

Le régulateur de vitesse adaptatif se désactive si vous dépassez la vitesse réglée par celui-ci.

Le message « **ACC passif** » s'affiche à l'écran multifonction du combiné d'instruments.

La vitesse de régulation enregistrée reste en mémoire.

Une fois la pédale d'accélérateur relâchée, le régulateur de vitesse adaptatif applique la vitesse de régulation lorsque la voie est libre et régule la distance en cas de conduite dans une file.

Pour plus d'informations sur l'état « **ACC passif** » :

- ▷ Reportez-vous au chapitre « **CONDITIONS DE SERVICE DU RÉGULATEUR DE VITESSE ADAPTATIF** » à la page 168.

i Information

- Avec un régulateur de vitesse adaptatif, le moteur stoppe automatiquement à l'arrêt si le véhicule précédent s'arrête également (non applicable pour la Panamera Diesel et la Panamera GTS).
 - Le moteur démarre automatiquement lorsque le véhicule précédent démarre, que la pédale d'accélérateur est actionnée ou que la régulation de vitesse et de distance est reprise via le levier de commande.
 - Avec l'arrêt du régulateur de vitesse adaptatif, le moteur du véhicule à l'arrêt est automatiquement redémarré et le véhicule se déplace (lentement) au rapport engagé.
- Pour plus d'informations sur la fonction Stop-Start :
- ▷ Reportez-vous au chapitre « **FONCTION STOP-START** » à la page 157.



R - Activation / Désactivation du régulateur de vitesse adaptatif

1 - Détermination / Augmentation de la vitesse de régulation

2 - Réduction de la vitesse de régulation

3 - Interruption (OFF)

4 - Activation / Reprise (RESUME)

Utilisation du régulateur de vitesse adaptatif

Le régulateur de vitesse adaptatif est commandé par le levier situé en bas, à gauche du volant de direction.

i Information

Vous pouvez intervenir à tout moment en appuyant sur la pédale de frein ou d'accélérateur.

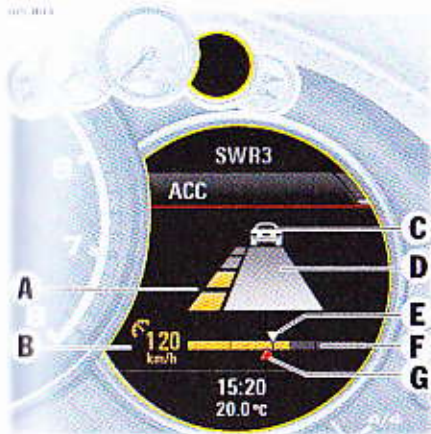

- A Distance de régulation avec le véhicule vous précédant
- B Indicateur d'état et vitesse de régulation
- C Détection d'un véhicule roulant devant
- D Distance actuelle avec le véhicule vous précédant
- E Vitesse actuelle du véhicule roulant devant
- F Affichage à barres de la plage de régulation de la vitesse (0 à 210 km/h)
- G Vitesse actuelle

Affichage du régulateur de vitesse adaptatif

L'écran multifonction du combiné d'instruments affiche les informations, remarques et avertissements importants de manière exhaustive.

Menu principal « ACC »

Les touches du volant multifonction ou du levier de commande en bas à droite du volant permettent de définir de façon permanente l'affichage du régulateur de vitesse adaptatif à l'écran multifonction.

Pour plus d'informations sur l'utilisation de l'écran multifonction :

- ▷ Reportez-vous au chapitre « UTILISATION DE L'ÉCRAN MULTIFONCTION DU COMBINÉ D'INSTRUMENTS » à la page 100.

1. Sélectionnez le menu principal « ACC »

Indicateur d'état

Lorsque le régulateur de vitesse adaptatif est activé, l'indicateur d'état **B** apparaît en bas à gauche de l'écran multifonction.

SE5319



Lorsque la régulation est active, l'indicateur d'état **B** est orange.
Quand elle est inactive, l'indicateur **B** est gris.

Exemples :



Si le régulateur de vitesse adaptatif est en fonction et qu'aucune vitesse de régulation n'a été enregistrée, le symbole Tempostat est affiché avec une entrée de vitesse encore libre.



Si vous avez enregistré une vitesse de régulation mais que le système ne détecte pas de véhicule devant vous, le symbole Tempostat est affiché avec la vitesse de régulation.



Si vous avez enregistré une vitesse de régulation et que le système détecte un véhicule devant vous, un symbole de véhicule et la vitesse de régulation s'affichent.

Activation et désactivation du régulateur de vitesse adaptatif

Activation du régulateur de vitesse adaptatif

- ▷ Appuyez sur le bouton **R** du levier de commande.
L'indicateur d'état gris s'affiche à l'écran multifonction du combiné d'instruments.
Le régulateur de vitesse adaptatif est opérationnel.

Désactivation du régulateur de vitesse adaptatif

- ▷ Appuyez sur le bouton **R** du levier de commande.
Le message « ACC désact. » s'affiche à l'écran multifonction.
La vitesse de régulation enregistrée est effacée.
La distance de régulation est définie sur la valeur standard.

Conditions de service du régulateur de vitesse adaptatif

Lorsqu'il est activé, le régulateur de vitesse adaptatif offre trois conditions de service :

Régulateur de vitesse adaptatif actif

Le régulateur de vitesse adaptatif ajuste automatiquement la vitesse de votre véhicule et la distance avec celui qui vous précède. L'indicateur d'état **B** est orange.

Régulateur de vitesse adaptatif opérationnel

La régulation de la vitesse et de la distance se désactive si vous actionnez le frein ou si vous interrompez la régulation en abaissant le levier de commande (position **3, OFF**).

La vitesse de régulation enregistrée et la distance de régulation choisie restent en mémoire. L'indicateur d'état **B** est gris.

Pour plus d'informations sur l'interruption et la reprise de la régulation de la vitesse et de la distance :

- ▷ Reportez-vous au chapitre « INTERRUPTION DE LA RÉGULATION DE VITESSE ET DE DISTANCE – RESUME » à la page 170.

Régulateur de vitesse adaptatif passif

La régulation de la vitesse et de la distance est inactive après que vous avez actionné la pédale d'accélérateur.

Le message « **ACC passif** » s'affiche à l'écran multifonction.

La vitesse de régulation enregistrée et la distance de régulation choisie restent en mémoire. L'indicateur d'état **B** est gris.

Le régulateur de vitesse adaptatif se réactive une fois que vous avez relâché la pédale d'accélérateur.

Détermination et modification de la vitesse de régulation

Conditions

- Régulateur de vitesse adaptatif activé.
- Le véhicule roule.
- Aucun objet immobile n'est détecté devant vous.

Détermination de la vitesse de régulation

1. Poussez le levier de commande du volant vers l'avant (position **1**).

La vitesse actuelle est alors automatiquement mémorisée comme étant la vitesse à laquelle vous souhaitez rouler (dans la plage de régulation de 30 à 210 km/h) et l'indicateur d'état **B** l'affiche en orange.

Le triangle rouge **G** sous l'affichage à barres de la plage de régulation de vitesse indique la vitesse de votre véhicule.

2. Relâchez la pédale d'accélérateur. La vitesse de régulation est automatiquement maintenue, dans la mesure où aucun véhicule détecté devant vous ne roule plus lentement.

Information

Quand votre véhicule est à l'arrêt, l'écran multifonction indique « **ACC impossible à l'arrêt** » lorsque vous poussez le levier de commande vers l'avant (position **1**). Si un objet immobile est détecté devant vous, l'écran multifonction indique « **Objet immobile** ».

Augmentation de la vitesse de régulation

- ▷ Poussez brièvement le levier de commande du volant vers l'avant (position **1**). La vitesse de régulation augmente par incréments de 1 km/h.

ou

Poussez longuement le levier de commande du volant vers l'avant (position **1**). La vitesse de régulation augmente par incréments de 10 km/h.

L'indicateur d'état **B** indique la vitesse de régulation modifiée.

Le triangle rouge **G** sous l'affichage à barres de la plage de régulation de vitesse indique la vitesse de votre véhicule.

Réduction de la vitesse de régulation

- ▷ Tirez brièvement le levier de commande vers le volant (position **2**). La vitesse de régulation diminue par incréments de 1 km/h.

ou

Tirez longuement le levier de commande vers le volant (position **2**). La vitesse de régulation diminue par incréments de 10 km/h.

L'indicateur d'état **B** indique la vitesse de régulation modifiée.

Le triangle rouge **G** sous l'affichage à barres de la plage de régulation de vitesse indique la vitesse de votre véhicule.



Réglage de la distance de régulation

Quatre niveaux sont disponibles pour régler la distance de régulation par rapport au véhicule qui vous précède.



Information

Lorsque vous enregistrez la distance de régulation, le menu principal « ACC » du régulateur de vitesse adaptatif s'affiche brièvement à l'écran multifonction.

Si vous actionnez une première fois le bouton-poussoir **Z**, le menu principal « ACC » s'affiche sans que la distance de régulation soit modifiée.



Information

La distance dépend de la vitesse à laquelle vous roulez. Elle diminue quand vous roulez lentement et augmente selon votre vitesse.

Augmentation de la distance de régulation

- ▷ Poussez brièvement le bouton-poussoir **Z** vers le haut.

La distance de régulation augmente.

Le nombre de segments orange de l'indicateur de distance de régulation **A** s'accroît.

Réduction de la distance de régulation

- ▷ Poussez brièvement le bouton-poussoir **Z** vers le bas.

La distance de régulation diminue.

Le nombre de segments orange de l'indicateur de distance de régulation **A** baisse.

Affichage de la distance par rapport au véhicule vous précédant

Si un véhicule roulant devant vous est détecté, le symbole de véhicule **C** apparaît à l'écran multifonction ou dans l'indicateur d'état **B**.

La zone grise **D** indique la distance actuelle entre vous et le véhicule qui vous précède.

Distances réglables



Convient pour une conduite rapide dans une file de véhicules. L'écart en temps est de 1 seconde. À une vitesse de 120 km/h, cela correspond à env. 33 mètres.



Convient pour une conduite confortable dans une file de véhicules. L'écart en temps est de 1,3 seconde. À une vitesse de 120 km/h, cela correspond à env. 43 mètres.



Distance prédéfinie

Correspond aux recommandations générales du code de la route (« la moitié de la vitesse au compteur »). L'écart en temps est de 1,8 seconde. À une vitesse de 120 km/h, cela correspond à env. 60 mètres.



Convient aux trajets sur routes secondaires. L'écart en temps est de 2,3 secondes. À une vitesse de 90 km/h, cela correspond à env. 58 mètres.

Ralentissement automatique jusqu'à l'arrêt

Si le véhicule devant vous s'arrête et que le régulateur de vitesse adaptatif est actif, votre véhicule est freiné jusqu'à son immobilisation, dans les limites d'intervention du système de régulation.

Le voyant de contrôle vous s'allume dans le combiné d'instruments.

Le véhicule est maintenu à l'arrêt activement.

Pour plus d'informations sur la fonction HOLD :

- ▷ Reportez-vous au chapitre « FONCTION HOLD : GESTION DE POSITION ARRÊTÉE » à la page 206.

i Information

En fonction du trafic, par ex. en cas de trafic irrégulier, le processus d'arrêt débute par une phase d'avancée lente qui se termine par l'immobilisation du véhicule.

⚠ AVERTISSEMENT

Modification des sensations au niveau de la pédale de frein

En cas d'intervention du régulateur de vitesse adaptatif ou d'activation de la fonction HOLD, vous pourrez peut-être constater un changement de comportement au niveau de la pédale de frein et des bruits hydrauliques.

Ceci est le comportement normal du système. Il ne s'agit en aucun cas d'un dysfonctionnement.

Reprise de la route

En fonction de l'état de fonctionnement du régulateur de vitesse adaptatif, il est possible de reprendre la route après un arrêt du véhicule. La régulation de la vitesse et de la distance est alors de nouveau active.

Régulateur de vitesse adaptatif actif

1. Relevez le levier de commande au niveau du volant (position **4**, **RESUME**).
2. Appuyez brièvement sur la pédale d'accélérateur.
Votre véhicule reprend automatiquement la route.

i Information

Il n'est pas possible de reprendre la route tant que le véhicule détecté devant vous est à l'arrêt.

Régulateur de vitesse adaptatif opérationnel

La régulation automatique de la vitesse et de la distance ne peut se réactiver que si votre véhicule roule.

1. Démarrage normal.
2. Relevez le levier de commande au niveau du volant (position **4**, **RESUME**),
ou
Déterminez ou modifiez la vitesse de régulation.

Interruption et reprise de la régulation de vitesse et de distance

Interruption de la régulation de vitesse et de distance – OFF

- ▷ Appuyez sur la pédale de frein.

ou

Abaissez le levier de commande au niveau du volant (position **3**, **OFF**).

Le régulateur de vitesse adaptatif est inactif. La vitesse de régulation enregistrée et la distance de régulation restent en mémoire.

Interruption de la régulation de vitesse et de distance – RESUME

- ▷ Poussez brièvement le levier de commande au niveau du volant vers le haut (position **4**, **RESUME**).

Le véhicule accélère jusqu'à la vitesse de régulation mémorisée, dans la mesure où le système ne détecte pas de véhicule plus lent devant vous et que la distance avec ce véhicule n'est pas inférieure à la distance de régulation déterminée.

L'indicateur d'état **B** passe du gris à l'orange.

ou

Poussez longuement le levier de commande du volant vers le haut (position **4**, **RESUME**). Le véhicule accélère de manière plus sportive jusqu'à atteindre la vitesse de régulation mémorisée.

i Information

Si vous interrompez la régulation de vitesse et de distance en plaçant le levier en position **3** (**OFF**), la régulation ne peut reprendre que si le véhicule roule et qu'aucun objet immobile n'est détecté devant vous.

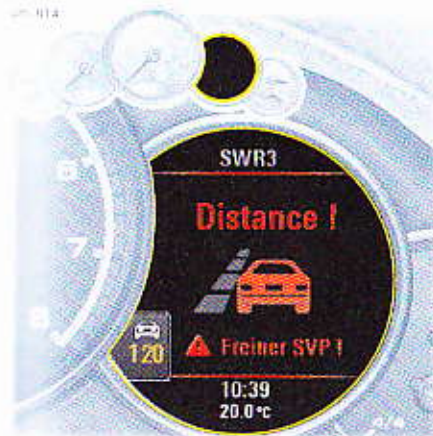

Messages d'avertissement

Condition de la reprise quand la régulation est active (ACC actif)

Si le régulateur de vitesse adaptatif a détecté le besoin d'un freinage de la part du conducteur, un signal sonore retentit et l'écran multifonction affiche « Distance ! Freiner SVP ! ».

AVERTISSEMENT Puissance de freinage insuffisante lors du freinage automatique par le régulateur de vitesse adaptatif

La puissance de freinage du régulateur de vitesse adaptatif n'est, dans ce cas, pas suffisante pour éviter une collision.

↳ Freinez immédiatement.

Remarques à l'écran multifonction

Si le régulateur de vitesse adaptatif s'est désactivé automatiquement ou qu'une commande est impossible, l'écran multifonction affiche une indication correspondante en bleu.

- « **ACC non disponible Capteur aveugle** »
Le régulateur de vitesse adaptatif n'est pas disponible, par ex. lors d'une manœuvre de stationnement.
- « **ACC non disponible Interv. ABS/PSM** »
Le régulateur de vitesse adaptatif a été désactivé suite à une intervention de l'ABS ou du PSM.
- « **ACC impossible Desser. frein park.** »
Le régulateur de vitesse adaptatif a été désactivé suite à l'activation du frein de parking électrique.
- « **ACC impossible Pos. levier sélect.** »
Le régulateur de vitesse adaptatif a été désactivé car le levier sélecteur PDK / Tiptronic S n'est pas en position **D** ou en position manuelle **M**.
- « **ACC impossible à l'arrêt** »
La commande souhaitée est impossible car le véhicule est à l'arrêt, par ex. l'enregistrement d'une vitesse de régulation.
- « **ACC impossible Régime trop élevé** »
Le régulateur de vitesse adaptatif a été désactivé car le levier sélecteur PDK / Tiptronic S est en position manuelle **M** et que le moteur a atteint sa limite de régime.

- « **ACC impossible Pente trop forte** »
La distance ou la vitesse de régulation ne peut pas être enregistrée car la pente de la chaussée est trop importante.
- « **ACC impossible Objet immobile** »
La commande est impossible car un objet immobile a été détecté devant le véhicule.
- « **ACC impossible Activer PSM** »
Le régulateur de vitesse adaptatif n'est pas opérationnel car le PSM est désactivé.
- « **ACC indisponible !** »
Le régulateur de vitesse adaptatif a été désactivé.
- « **ACC impossible Volant trop braqué** »
L'amplitude de braquage de la direction est trop importante.

Pour plus d'informations sur le Porsche Stability Management (PSM) :

- ▷ Reportez-vous au chapitre « PORSCHE STABILITY MANAGEMENT (PSM) » à la page 202.

Remarques générales

Modes « Sport » et « Sport Plus »

En mode « Sport » et « Sport Plus », les interventions du régulateur de vitesse adaptatif sont plus dynamiques.

Traction d'une remorque

Le régulateur de vitesse adaptatif est opérationnel même quand une remorque est attelée au véhicule.

La régulation est moins dynamique.

Conditions d'exception du régulateur de vitesse adaptatif

Le régulateur de vitesse adaptatif n'est pas opérationnel :

- Quand le contact est coupé.
- Quand le PSM est désactivé.
- Quand la porte côté conducteur est ouverte et que la ceinture de sécurité du conducteur n'est pas enclenchée.
- Lorsque vous tournez très fortement le volant, p. ex. pour un stationnement en épi ou en créneau.
- Quand le frein de parking électrique est activé.
- Quand le levier sélecteur PDK / Tiptronic S est en position **N**, **R** ou **P**.
- Quand le véhicule est dans une montée ou une descente de plus de 20 %.

Si l'une de ces conditions d'exception survient alors que le régulateur de vitesse adaptatif est activé, celui-ci est mis hors fonction. Le message correspondant s'affiche à l'écran multifonction du combiné d'instruments.

Conditions de circulation dans lesquelles la détection des véhicules n'est pas fiable

Le capteur radar du régulateur de vitesse adaptatif analyse une étroite zone conique à l'avant de votre véhicule.

Selon les conditions de circulation et la taille du véhicule devant vous, la détection peut être restreinte ou instable. Le système peut freiner trop tard ou de manière inattendue.

Les véhicules à l'arrêt ne sont pas détectés.

Le système ne peut pas réagir face à eux.

- ▷ Conduisez avec une prudence particulière.
- ▷ Freinez si nécessaire.

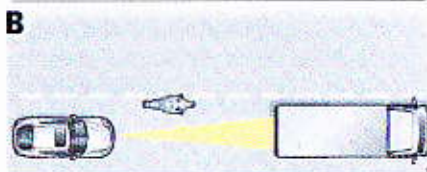

A – Véhicules décalés / changeant de voie

Lorsqu'un véhicule est décalé ou qu'il change de voie pour venir sur la vôtre, il n'est détecté qu'une fois qu'il se trouve complètement sur la même voie que votre véhicule.

B – Véhicules de faible largeur / Véhicules étroits

La détection des véhicules de faible largeur ou de petite taille est tardive voire nulle.

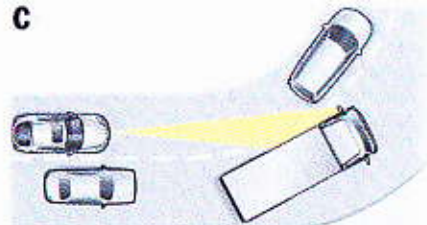

C – Entrées et sorties de virage

Dans les entrées et les sorties de virage, les véhicules ne sont pas détectés ou ils le sont trop tard, ou bien le système réagit à des véhicules roulant sur la voie adjacente.

D – Véhicules à l'arrêt

Le régulateur de vitesse adaptatif ne détecte pas un véhicule à l'arrêt apparaissant brusquement dans le champ de vision du capteur radar, par exemple au déboîtement d'un véhicule roulant devant vous.

AVERTISSEMENT Absence de détection d'un véhicule à l'arrêt

Les véhicules à l'arrêt ne sont pas détectés par le capteur radar du régulateur de vitesse adaptatif.

- ▷ Conduisez avec une prudence particulière.
- ▷ Freinez si nécessaire.

E

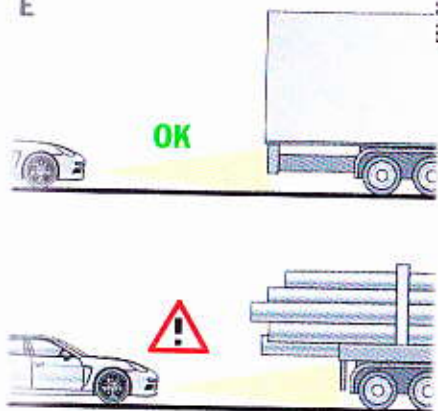

E – Véhicules à fort porte-à-faux

L'extrémité du véhicule n'est pas détectée correctement pour les véhicules présentant un porte-à-faux important, par ex. les transporteurs de bois longs.

⚠ AVERTISSEMENT Détection incorrecte de l'extrémité du véhicule roulant devant vous

Dans le cas d'un véhicule roulant devant vous et présentant un porte-à-faux important, l'extrémité du véhicule n'est pas détectée correctement ou est détectée de manière erronée par le capteur radar du régulateur de vitesse adaptatif.

- 1) Conduisez avec une prudence particulière.
- 2) Freinez si nécessaire.

Sécurité active – Porsche « Active Safe »

Le capteur du régulateur de vitesse adaptatif est utilisé pour les fonctions Porsche « Active Safe ». Celles-ci comprennent :

- **Préremplissage du système de freinage**
Préremplissage du système de freinage lorsque le capteur radar détecte un rapprochement critique par rapport à un obstacle en mouvement, afin de compenser les jeux d'armature et d'améliorer le mode de réponse.
- **Assistance au freinage Plus**
Réduction du seuil de déclenchement lorsque le capteur radar détecte un rapprochement critique par rapport à un obstacle en mouvement.
En fonction du niveau critique de la situation de danger, le seuil de déclenchement des assistants au freinage est réduit en trois étapes.
- **Freinage d'arrêt de précision**
Lorsque le capteur radar détecte un rapprochement critique par rapport à un obstacle en mouvement et que le freinage n'est pas suffisamment puissant, la pression de freinage peut être augmentée en fonction de la situation. Si nécessaire jusqu'à un freinage maximal.

i Information

Toutes les fonctions Porsche « Active Safe » sont activées à des vitesses supérieures à env. 30 km/h.

SFS_868



Avertissement latent (visuel)

Si la distance du véhicule en conduite dans une file est trop faible, pendant une période prolongée, pour éviter une collision avec le véhicule le précédent en cas de freinage, l'avertissement latent apparaît sur l'écran multifonction afin de prévenir le conducteur.

- ▷ Augmentez la distance entre les véhicules le cas échéant.

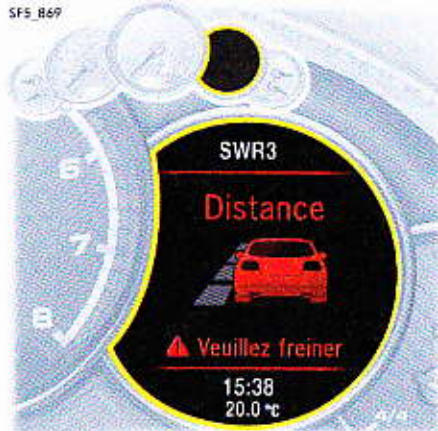

Avertissement préalable (acoustique et visuel)

Lorsque le capteur radar détecte un rapprochement critique par rapport à un obstacle en mouvement situé devant et présentant un risque de collision élevé, l'avertissement préalable acoustique et visuel est émis. Le conducteur est ainsi averti et peut dès lors encore éviter une collision en adoptant la réaction appropriée.

AVERTISSEMENT Distance insuffisante

Vous risquez d'entrer en collision avec le véhicule roulant devant vous.

▷ Freinez immédiatement.

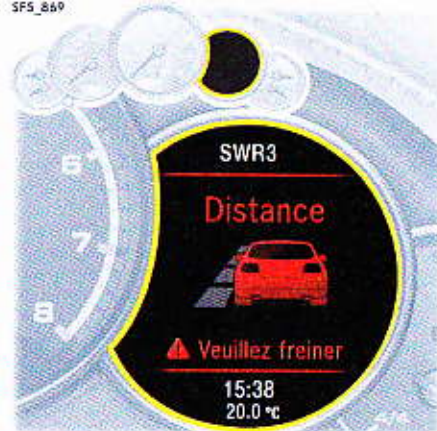

Avertissement d'urgence (acoustique, visuel et haptique)

Si l'avertissement préalable n'est suivi d'aucune réaction en termes de freinage de la part du conducteur, l'avertissement d'urgence est émis peu après, sous forme d'un à-coup au niveau du frein et d'un avertissement acoustique et visuel simultané.

L'établissement très bref d'une pression sur le frein permet de générer un à-coup perceptible dans le véhicule. L'attention du conducteur est ainsi attirée sur les événements extérieurs. Le conducteur peut ainsi encore éviter une collision en adoptant la réaction appropriée face à cette situation de danger.

AVERTISSEMENT Distance insuffisante

Vous risquez d'entrer en collision avec le véhicule roulant devant vous.

▷ Freinez immédiatement.

i Information

Dans les situations décrites ci-dessous, le système estime que le conducteur est suffisamment attentif et les avertissements préalable et d'urgence sont supprimés :

- Le conducteur effectue des virages serrés.
- Le conducteur freine.
- Si le conducteur accélère fortement, le système déduit de ce comportement une intention active de conduite (par exemple, intention de dépassement).

Activation / Désactivation des avertissements Porsche « Active Safe »

Les avertissements latents et préalables sont désactivés par défaut, l'avertissement d'urgence est activé.

Vous pouvez activer sous « **Pré-avert. activé** » les avertissements latent et préalable sur l'écran multifonction.

Les réglages restent en mémoire même lorsque le contact est coupé.

▷ Reportez-vous au chapitre « ACTIVE SAFE (PAS) » à la page 123.

Déclaration de conformité

Le régulateur de vitesse adaptatif utilise un capteur radar fonctionnant dans une plage de fréquences de 77 GHz. Veillez à respecter, en fonction du pays dans lequel vous vous trouvez, le cas échéant, la désactivation du régulateur de vitesse adaptatif.

Par la présente, nous déclarons que le régulateur de vitesse adaptatif répond, dans le cadre d'une utilisation conforme aux prescriptions, aux exigences fondamentales du paragraphe 3 et aux autres dispositions pertinentes de la « Directive 1999/5/CE du Parlement européen et du Conseil ».

Le régulateur de vitesse adaptatif est autorisé dans les pays suivants :

Allemagne, Autriche, Belgique, Chypre, Danemark, Espagne (Andorre, Baléares, îles Canaries), Estonie, Finlande, Grande-Bretagne / Irlande du Nord, Grèce, Hongrie, Irlande, Islande, Italie (Saint-Marin, Cité du Vatican), Lettonie, Lituanie, Luxembourg, Malte, Norvège, Pays-Bas, Pologne, Portugal, République de Slovaquie, République Tchèque, Slovaquie, Suède, Suisse.

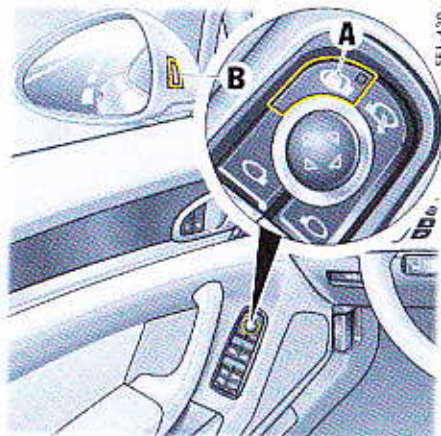

Assistance changement de voie (LCA)

L'assistance changement de voie (LCA) aide le conducteur, grâce aux capteurs radar, à surveiller l'angle mort et à observer les événements extérieurs à l'arrière du véhicule.

Les deux rétroviseurs extérieurs comportent des indicateurs. L'indicateur **B** au niveau du rétroviseur extérieur gauche sert d'assistance lors d'un changement de voie vers la gauche et l'indicateur au niveau du rétroviseur extérieur droit sert d'assistance lors d'un changement de voie vers la droite.

Si un indicateur est allumé, cela vous indique que l'assistance de changement de voie a détecté un véhicule de ce côté et qu'elle le considère comme un élément critique en cas de changement de voie. Cette représentation de l'indicateur est appelée « niveau d'information ». Ce niveau d'information est conçu de telle sorte qu'il est perceptible par le conducteur uniquement si ce dernier tourne son regard vers le rétroviseur extérieur.

Si vous actionnez le clignotant et que l'assistance de changement de voie a détecté un véhicule considéré comme un élément critique, l'indicateur correspondant sur le rétroviseur extérieur clignote brièvement plusieurs fois de manière vive. Cette représentation de l'indicateur est appelée « niveau d'avertissement ».

Marche / Arrêt

Marche

▷ Appuyez sur la touche **A**.

Le voyant de contrôle dans la touche s'allume.

Arrêt

▷ Appuyez de nouveau sur la touche **A**.

Le voyant de contrôle dans la touche s'éteint.

i Information

Ce système apporte une assistance lors de la conduite sur autoroute ou sur route secondaire, c'est pourquoi il fonctionne à une vitesse comprise entre env. 30 km/h et 250 km/h.

⚠ AVERTISSEMENT Attention insuffisante

L'assistance de changement de voie ne peut pas remplacer l'attention du conducteur. La responsabilité, lors du changement de voie, incombe au conducteur.

- ▷ Restez en permanence attentif au sens de déplacement du véhicule et à l'environnement important autour du véhicule.

⚠ AVERTISSEMENT Absence de détection de véhicules

Les capteurs ne peuvent pas détecter tous les véhicules dans tous les cas.

Il se peut que l'indication donnée par l'assistance de changement de voie ne se fasse pas suffisamment tôt dans le cas d'un véhicule arrivant très vite par l'arrière ou s'éloignant très vite vers l'arrière.

L'assistance de changement de voie ne se déclenche pas dans les virages serrés (d'un rayon inférieur à env. 100 m).

L'assistance de changement de voie n'attire l'attention du conducteur sur les véhicules se rapprochant ou se trouvant dans l'angle mort qu'à partir d'une vitesse d'env. 30 km/h.

- ▷ Restez en permanence attentif au sens de déplacement du véhicule et à l'environnement important autour du véhicule.

⚠ AVERTISSEMENT Champ de vision affecté du capteur radar

Le champ de vision du capteur radar peut être affecté par la pluie, la neige, la glace ou une forte présence d'embruns. La détection des véhicules est insuffisante voire nulle.

- ▷ Restez en permanence attentif au sens de déplacement du véhicule et à l'environnement important autour du véhicule.

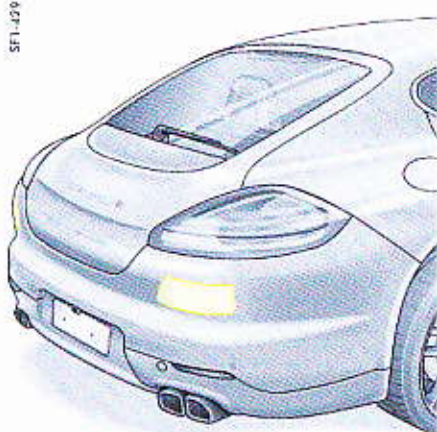

i Information

- ▷ Afin de ne pas perturber l'efficacité de l'assistance de changement de voie :
Ne bloquez pas la zone des capteurs radar au niveau du pare-chocs arrière (voir figure) avec des corps étrangers (par exemple, autocollant, porte-vélo).
Maintenez cette zone propre, exempte de neige et de glace.
- ▷ Ne recouvrez pas l'indicateur au niveau du rétroviseur extérieur avec un autocollant ou autre.
- ▷ Dès que le connecteur électrique est branché sur la prise de remorque, l'assistance de changement de voie est automatiquement désactivée.
- ▷ Si un élément recouvrant les capteurs radar de l'assistance de changement de voie est détecté, l'assistance de changement de voie est automatiquement désactivée.

Si la zone latérale côté conducteur ou passager est recouverte d'un film teinté, la perception de l'indicateur au niveau du rétroviseur extérieur peut être faussée.

Zone de détection

La zone de détection des capteurs radar concerne :

- la zone d'approche d'env. 70 m vers l'arrière et
- l'angle mort.

Les capteurs radar couvrent les voies voisines de droite et de gauche. Les autres voies de circulation sont **pas** couvertes par les capteurs radar.

i Information

La largeur de voie n'est pas mesurée par l'assistance de changement de voie, le système considérant que cette largeur est fixe. Cette largeur de voie à gauche et à droite est couverte. Sur les chaussées étroites ou si le véhicule roule de manière excentrée par rapport à sa voie de circulation, il peut arriver que des véhicules ne se trouvant **pas** sur la voie directement à côté soient détectés.

Mode de fonctionnement

L'assistance changement de voie mesure la distance et la différence de vitesse des véhicules détectés par rapport à votre véhicule. Dès que la différence de vitesse et la distance sont considérées comme critiques pour un changement de voie par l'assistance de changement de voie, l'indicateur sur le rétroviseur extérieur correspondant émet un signal.

L'indicateur peut s'allumer lorsqu'un véhicule vous double ou lorsque vous doublez vous-même un véhicule.

Si vous doublez un autre véhicule lentement (différence de vitesse inférieure à env. 15 km/h), l'indicateur s'allume dès que ce véhicule se trouve dans l'angle mort et qu'il est détecté par l'assistance de changement de voie. Si la différence de vitesse est plus importante, l'indicateur ne s'allume pas sur le rétroviseur extérieur.

Niveau d'information et d'avertissement

L'assistance de changement de voie comporte 2 niveaux d'indication :

- le niveau d'information et
- le niveau d'avertissement.

Suivant si vous avez actionné le clignotant et ainsi annoncé le changement de voie ou non, l'assistance de changement de voie vous assiste avec le niveau d'indication adapté.

Niveau d'information

Tant que vous n'avez pas actionné le clignotant, l'assistance de changement de voie vous indique les véhicules détectés considérés comme des éléments critiques en cas de changement de voie éventuel. À chaque fois que la différence de vitesse et la distance par rapport à un véhicule détecté sont considérées comme critiques pour un changement de voie par l'assistance de changement de voie, l'indicateur sur le rétroviseur extérieur correspondant s'allume faiblement.

La luminosité du niveau d'information est volontairement faible pour que vous ne soyez pas gêné lors de votre conduite sans intention de changement de voie et le regard fixé sur la chaussée. Si vous regardez dans le rétroviseur extérieur, le niveau d'information est nettement visible.

Niveau d'avertissement

Si vous actionnez le clignotant et que l'assistance de changement de voie a détecté un véhicule de ce côté, considéré comme un élément critique en cas de changement de voie, l'indicateur sur le rétroviseur extérieur du côté concerné clignote de manière vive. Le clignotement répété de manière vive du niveau d'avertissement doit vous indiquer de vérifier à nouveau la situation en regardant le rétroviseur extérieur et en jetant un coup d'œil par dessus votre épaule.



Information

Vous pouvez régler la luminosité de l'indicateur au niveau du rétroviseur extérieur.

- ▷ Reportez-vous au chapitre « RÉGLAGE DE LA LUMINOSITÉ DE L'INDICATEUR DU RÉTROVISEUR EXTÉRIEUR » à la page 180.

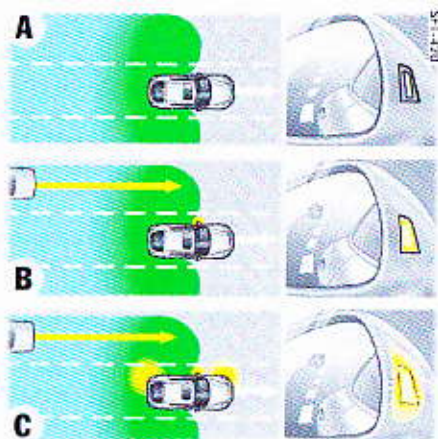

Situation de conduite – Approche rapide d'un véhicule

A – L'indicateur du rétroviseur extérieur ne s'allume pas

Les capteurs ne détectent aucun véhicule. Aucune indication n'est donnée au niveau du rétroviseur extérieur.

B – L'indicateur s'allume avec le niveau d'information

Un véhicule se rapprochant rapidement (sur la voie de gauche dans l'exemple) est détecté par les capteurs. Ce véhicule est déjà considéré comme critique, même s'il est encore éloigné, pour un changement de voie en raison de l'importante différence de vitesse. L'indicateur au niveau du rétroviseur extérieur s'allume avec le niveau d'information.

C – L'indicateur clignote en niveau d'avertissement

Si vous actionnez le clignotant dans la situation **B**, l'indicateur sur le rétroviseur extérieur clignote brièvement plusieurs fois. L'assistance de changement de voie vous indique ainsi un véhicule que vous n'avez peut-être pas remarqué.

i Information

- L'indicateur sur le rétroviseur extérieur s'allume d'autant plus tôt qu'un véhicule s'approche rapidement. Tous les véhicules détectés par l'assistance de changement de voie sont indiqués au plus tard lorsqu'ils se trouvent dans l'angle mort.
- Un changement de voie peut s'avérer critique si des véhicules se rapprochent rapidement même si aucun indicateur n'est encore allumé au niveau des rétroviseurs extérieurs.

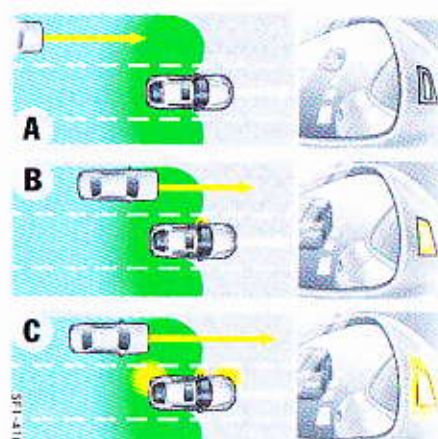

Situation de conduite – Approche lente d'un véhicule

A – L'indicateur du rétroviseur extérieur ne s'allume pas

Un véhicule se rapprochant lentement (sur la voie de gauche dans l'exemple) est détecté par les capteurs. En raison de la faible différence de vitesse et de la distance importante, l'indicateur ne s'allume pas sur le rétroviseur extérieur.

B – L'indicateur s'allume avec le niveau d'information

La distance du véhicule se rapprochant lentement s'est réduite. L'indicateur au niveau du rétroviseur extérieur s'allume avec le niveau d'information. Lorsque la différence de vitesse et la distance sont considérées comme critiques pour un changement de voie par l'assistance de changement de voie, l'indicateur sur le rétroviseur extérieur émet un signal. Tous les véhicules détectés par l'assistance de changement de voie sont indiqués au plus tard lorsqu'ils se trouvent dans l'angle mort.

C – L'indicateur clignote en niveau d'avertissement

Si vous actionnez le clignotant dans la situation **B**, l'indicateur sur le rétroviseur extérieur clignote brièvement plusieurs fois. L'assistance de changement de voie vous indique ainsi un véhicule que vous n'avez peut-être pas remarqué.

i Information

L'indicateur sur le rétroviseur extérieur s'allume d'autant plus tôt qu'un véhicule s'approche rapidement. Tous les véhicules détectés par l'assistance de changement de voie sont indiqués au plus tard lorsqu'ils se trouvent dans l'angle mort. Un changement de voie peut s'avérer critique si des véhicules se rapprochent rapidement même si aucun indicateur n'est encore allumé au niveau des rétroviseurs extérieurs.

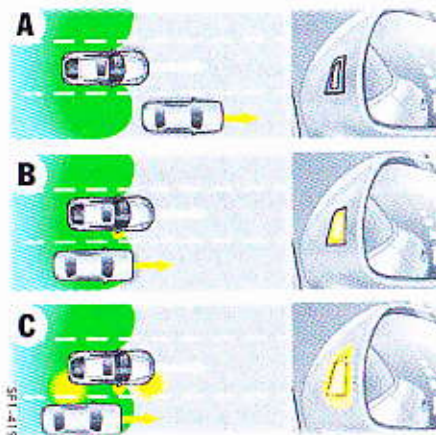

Situation de conduite – Éloignement lent d'un véhicule vers l'arrière

A – L'indicateur du rétroviseur extérieur ne s'allume pas

Le véhicule que vous avez doublé n'est pas encore détecté par l'assistance de changement de voie. Aucune indication n'est donnée au niveau du rétroviseur extérieur.

B – L'indicateur s'allume avec le niveau d'information

Le véhicule s'éloignant lentement (différence de vitesse inférieure à env. 15 km/h) vers l'arrière à droite est détecté par l'assistance de changement de voie. L'indicateur au niveau du rétroviseur extérieur s'allume avec le niveau d'information.

C – L'indicateur clignote en niveau d'avertissement

Si vous actionnez le clignotant dans la situation **B**, l'indicateur sur le rétroviseur extérieur clignote brièvement plusieurs fois. L'assistance de changement de voie vous indique ainsi un véhicule que vous n'avez peut-être pas remarqué.

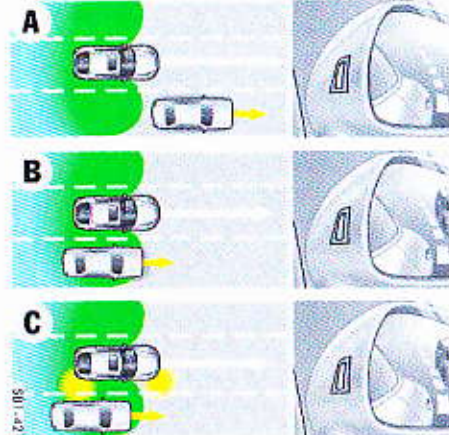

Situation de conduite – Éloignement rapide d'un véhicule vers l'arrière

A – L'indicateur du rétroviseur extérieur ne s'allume pas

Le véhicule que vous avez doublé n'est pas encore détecté par l'assistance de changement de voie. Aucune indication n'est donnée au niveau du rétroviseur extérieur.

B – L'indicateur du rétroviseur extérieur ne s'allume pas

Le véhicule s'éloignant rapidement (différence de vitesse supérieure à env. 15 km/h) à droite est détecté par l'assistance de changement de voie, mais n'est pas considéré comme critique pour un changement de voie, puisqu'il s'éloigne rapidement. Aucune indication n'est donnée au niveau du rétroviseur extérieur.

C – L'indicateur du rétroviseur extérieur ne s'allume pas

Si vous actionnez le clignotant dans la situation **B**, aucune indication n'est encore donnée au niveau du rétroviseur extérieur.

Réglage de la luminosité de l'indicateur du rétroviseur extérieur

La luminosité de l'indicateur, ainsi que le niveau d'information et d'avertissement sont automatiquement adaptés à l'intensité lumineuse environnante.

Vous pouvez en outre adapter individuellement la luminosité de base sur l'écran multifonction :

- ▷ Reportez-vous au chapitre « ASSISTANCE CHANGEMENT DE VOIE (LCA) » à la page 124.

Au cours de la procédure de réglage, la nouvelle luminosité que vous venez de régler vous est indiquée brièvement. Cette luminosité indiquée correspond au niveau d'information. La luminosité du niveau d'avertissement est liée à la luminosité du niveau d'information.

- ▷ Réglez la luminosité du niveau d'information de telle sorte que vous puissiez voir l'indicateur allumé lorsque vous regardez le rétroviseur extérieur, mais que vous ne puissiez pas le déceler lorsque vous regardez par le pare-brise vers l'avant.

Dans un environnement très sombre ou très clair, l'indicateur atteint déjà le réglage automatique de luminosité maximum ou minimum. Dans de tels cas, il peut arriver que, lors du réglage de la luminosité de base, aucune modification visible de la luminosité ne soit décelable au niveau du rétroviseur extérieur.

Si vous modifiez la luminosité de base lorsque l'environnement est très sombre ou très clair, il se peut que la modification soit visible uniquement lorsque vous vous trouvez dans un environnement à la luminosité moyenne.

i Information

- Pendant la procédure de réglage, l'assistance de changement de voie n'est pas activée. L'allumage bref de l'indicateur sert uniquement à vous aider lors du réglage.
- Vos réglages sont automatiquement mémorisés et affectés à la clé du véhicule utilisée.

Généralités

L'assistance de changement de voie comporte des limites liées au système, lors de la conduite.

- ▷ Soyez donc particulièrement prudent :
 - lorsque vous roulez dans des virages,
 - lorsque les largeurs de voie sont variables.

Lors de la conduite dans des virages

- L'assistance de changement de voie ne peut pas détecter les véhicules dans les virages serrés (d'un rayon inférieur à env. 100 m).
- Lorsque vous roulez dans un virage, il peut arriver que l'assistance de changement de voie réagisse à un véhicule circulant deux voies plus loin et que l'indicateur au niveau du rétroviseur extérieur s'allume.

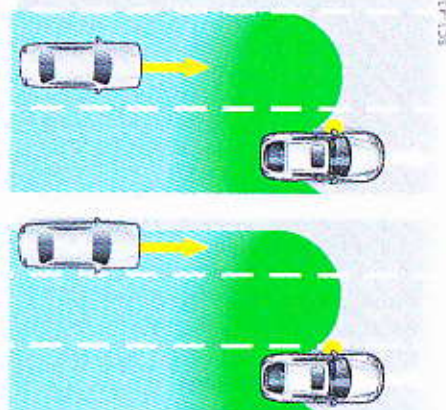

Largeur de voie

- La zone de détection de l'assistance de changement de voie est conçue de telle sorte qu'elle couvre les deux voies voisines (à gauche et à droite) pour des largeurs de voie normales, que vous roulez précisément au centre ou sur le bord de votre propre voie de circulation.
- Si vous roulez sur des voies de circulation étroites, cette zone peut éventuellement couvrir d'autres voies, surtout si vous roulez sur le bord de votre propre voie. Dans de telles situations, les véhicules circulant deux voies plus loin peuvent également être détectés et l'assistance de changement de voie risque de passer en niveau d'information ou d'avertissement.
- De même, il est possible que, sur des voies de circulation très larges, les véhicules circulant sur la voie voisine ne soient pas détectés, ceux-ci se trouvant hors de la zone de détection.

Pour plus d'informations sur les messages d'avertissement de l'écran multifonction :

- 1 Reportez-vous au chapitre « RÉCAPITULATIF DES MESSAGES D'AVERTISSEMENT ET D'INFORMATION » à la page 134.

i Information

Le mode de fonctionnement de l'assistance de changement de voie peut être limité dans les virages serrés, au sommet d'une côte ou en cas de mauvaises conditions météorologiques.

Il peut arriver que les capteurs radar ne détectent pas seulement des véhicules mais également d'autres objets (par exemple, des glissières de sécurité élevées ou décalées). La largeur de voie n'est pas mesurée par l'assistance de changement de voie, le système considérant que cette largeur est fixe. Cette largeur de voie à gauche et à droite est couverte. Sur les chaussées étroites ou si le véhicule roule de manière excentrée par rapport à sa voie de circulation, il peut arriver que des véhicules ne se trouvant **pas** sur la voie directement à côté soient indiqués comme critiques.

- 1 Si les positions des capteurs radar ont été modifiées, par exemple, après un choc à l'arrière, faites contrôler l'assistance de changement de voie par un atelier spécialisé, pour des raisons de sécurité.

Déclaration de conformité

L'assistance de changement de voie utilise des capteurs radar fonctionnant sur une des deux bandes de fréquences à 24 GHz.

- ▷ Notez que, dans certains pays, une seule de ces deux bandes est autorisée. En fonction du pays dans lequel vous vous trouvez, la bande de fréquences autorisée doit, le cas échéant, être réglée par un atelier spécialisé ou l'assistance de changement de voie doit être désactivée.

Par la présente, nous déclarons que l'assistance de changement de voie répond, dans le cadre d'une utilisation conforme aux prescriptions, aux exigences fondamentales du paragraphe 3 et aux autres dispositions pertinentes de la « Directive 1999/5/CE du Parlement européen et du Conseil ».

L'assistance de changement de voie est autorisée dans les pays suivants :

- Allemagne, Autriche, Belgique, Chypre, Danemark, Espagne (Andorre, Baléares, îles Canaries), Estonie, Finlande, Grande-Bretagne / Irlande du Nord, Grèce, Hongrie, Irlande, Islande, Italie (Saint-Marin, Cité du Vatican), Lettonie, Lituanie, Luxembourg, Malte, Norvège, Pays-Bas, Pologne, Portugal, République de Slovaquie, République Tchèque, Slovaquie, Suède, Suisse.

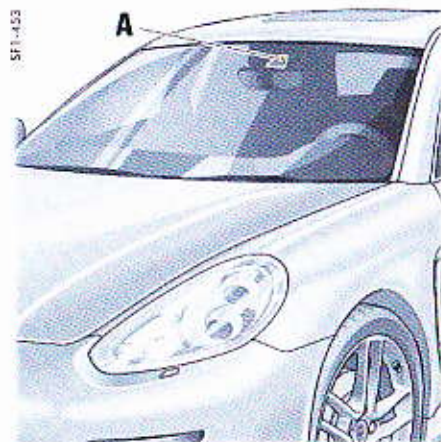

Affichage de la limite de vitesse

Avec l'affichage de la limite de vitesse, une caméra **A** permet de détecter les limitations de vitesse, ainsi que les interdictions de dépassement et les fins d'interdiction de dépassement. En combinaison avec les données des cartes du système de navigation, les panneaux sont analysés et affichés sur l'écran multifonction dans le combiné d'instruments.

Si une limitation de vitesse s'applique uniquement sur chaussée mouillée, sur une voie de changement de direction, à une heure définie ou aux véhicules avec remorque, le panneau additionnel détecté est comparé aux informations déjà disponibles à bord du véhicule (par exemple, capteur de pluie, données de navigation, heure et dispositif d'attelage).

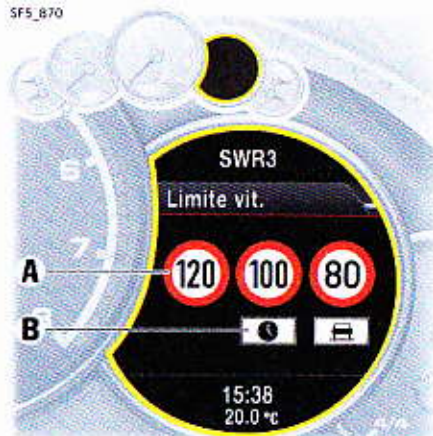

A - Panneaux de signalisation principaux
B - Panneaux additionnels

Affichage des limites de vitesse

Les touches du volant multifonction ou du levier de commande en bas à droite du volant permettent de définir de façon permanente l'affichage la limite de vitesse à l'écran multifonction.

Il est possible d'afficher jusqu'à trois panneaux de signalisation principaux **A**, y compris les panneaux supplémentaires **B**. Le panneau ayant la priorité maximale est affiché à gauche.

Pour plus d'informations sur l'utilisation de l'écran multifonction :

- ▷ Reportez-vous au chapitre « UTILISATION DE L'ÉCRAN MULTIFONCTION DU COMBINÉ D'INSTRUMENTS » à la page 100.

1. Sélectionnez le menu principal « Limite vit. ».

L'affichage de la limite de vitesse dépend de la version du pays et n'est pas disponible pour toutes les variantes de pays. Pour plus d'informations concernant l'affichage de la limite de vitesse dans le Porsche Communication Management (PCM), consultez la notice d'utilisation séparée.

AVERTISSEMENT Attention insuffisante

En dépit de l'affichage de la limite de vitesse, la responsabilité lors de la conduite, p. ex. en ce qui concerne le choix d'une vitesse adaptée, incombe au conducteur. Le système ne remplace pas la vigilance du conducteur.

L'affichage de la limite de vitesse n'avertit pas en cas de dépassement de la vitesse et n'adapte pas non plus la vitesse du véhicule à la limite de vitesse définie.

- ▷ Conduisez avec une prudence particulière.
- ▷ Tenez toujours compte des événements extérieurs et de l'environnement du véhicule.
- ▷ Adaptez votre vitesse aux conditions de circulation.

AVERTISSEMENT Absence de détection des panneaux de signalisation par la caméra

Le champ de vision de la caméra peut être affecté par différents facteurs d'influence (par exemple, la pluie, la neige, la glace, une forte présence d'embruns ou le contre-jour). Dans certaines conditions, la caméra n'est pas en mesure de détecter ou détecte mal les panneaux de signalisation, ce qui entraîne un affichage erroné ou l'absence d'affichage de la limite de vitesse. Les panneaux présents sur la route sont toujours prioritaires par rapport à l'affichage de la limite de vitesse dans le combiné d'instruments.

- ▷ Respectez toujours les panneaux de signalisation sur la route.
- ▷ Conduisez avec une prudence particulière.
- ▷ Gardez les yeux sur votre sens de circulation.

i Information

- ▷ Pour ne pas influencer la puissance de détection de la caméra :
Ne bloquez pas la zone de la caméra au niveau du rétroviseur intérieur (voir figure) avec des corps étrangers (par exemple, autocollant).
- ▷ Maintenez toujours la caméra propre, exempte de glace et de neige, de façon à ce qu'elle soit pleinement opérationnelle.
Pour des remarques concernant l'entretien : Reportez-vous au chapitre « REMARQUES CONCERNANT L'ENTRETIEN » à la page 275.

i Information

Si un panneau de signalisation n'est pas détecté par la caméra, la limitation de vitesse définie dans la navigation est automatiquement affichée.

Une fois le contact mis, la dernière limite de vitesse valide s'affiche à l'écran multifonction du combiné d'instruments.

Si aucune limite de vitesse n'est détectée (par exemple, sur une autoroute sans limitation de vitesse), le message « **Pas de limite de vitesse détectée** » s'affiche sur l'écran multifonction. Si l'affichage de la limite de vitesse n'est pas disponible dans la zone actuelle, le message « **Affichage limite vit. hors champ d'application** ».

Pour plus d'informations sur les messages d'avertissement de l'écran multifonction :

► Reportez-vous au chapitre « **RÉCAPITULATIF DES MESSAGES D'AVERTISSEMENT ET D'INFORMATION** » à la page 134.



Information

Vous pouvez faire apparaître l'affichage de la limite de vitesse sur l'écran multifonction du combiné d'instruments comme menu principal ou dans la zone d'état supérieure.

Reportez-vous au chapitre « **ADAPTATION DE LA ZONE D'ÉTAT SUPÉRIEURE** » à la page 119.

Dans les zones à faible trafic ou dans les zones résidentielles, le message « **5 km/h** » s'affiche.

Sur les sorties ou les prises d'autoroute et de voies rapides ne comportant pas de panneau, la limite de vitesse sur route secondaire (hors agglomération) est affichée.

Affichage de la limite de vitesse avec remorque

L'écran multifonction du combiné d'instruments permet d'afficher la limite de vitesse pour les véhicules avec remorque.

► Reportez-vous au chapitre « **AFFICHAGE LIMITE VIT. EN MODE ATTELAGE** » à la page 124.

Conditions d'exception de l'affichage des limitations de vitesse

L'affichage de la limite de vitesse peut, le cas échéant, être disponible de manière restreinte, p. ex. :

- Avec la caméra fortement encrassée, recouverte de glace ou, par exemple, d'un autocollant.
- En cas de conditions météo défavorables (p. ex. fortes pluies).
- Lorsque la vitesse est trop élevée.
- En cas de panneaux de signalisation masqués ou endommagés.

SF1-03

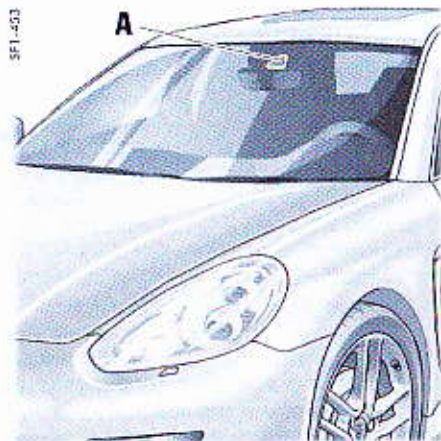

Avertissement de changement de voie

L'assistance de changement de voie alerte le conducteur par un signal sonore ou visuel, lorsque vous avez quitté inopinément la voie.

Le système n'alerte pas quand le clignotant est mis avant de changer de voie.

Par le biais d'une caméra **A**, les lignes de délimitation de voie sont transmises pour recalculer en permanence le trajet à suivre.

Lorsqu'à partir d'une vitesse supérieure à env. 65 km/h, l'écart avec la ligne de marquage est considéré comme critique par le système, un signal sonore d'avertissement retentit et la ligne concernée apparaît d'une autre couleur sur le combiné d'instruments.



AVERTISSEMENT Attention insuffisante

La responsabilité du conducteur pendant toute la durée du trajet est toujours engagée.

particulièrement avec l'assistance de changement de voie activée. Le système ne maintient pas systématiquement le véhicule dans sa voie et il remplace encore moins l'attention nécessaire à tout instant du conducteur.

- ▷ Conduisez avec une prudence particulière.
- ▷ Tenez toujours compte des événements extérieurs et de l'environnement du véhicule.
- ▷ Adaptez votre vitesse aux conditions de circulation.

AVERTISSEMENT

Le système ne détecte pas la voie

Le champ de vision de la caméra peut être affecté par différents facteurs d'influence (par exemple, la pluie, la neige, la glace, des embruns, le contre-jour), de sorte que la caméra ne reconnaît pas ou incorrectement la voie. C'est pourquoi il est possible que le système manque un avertissement ou qu'il alerte à tort.

- ▷ Conduisez avec une prudence particulière.
- ▷ Restez en permanence attentif au sens de déplacement du véhicule et délimitations des voies.

i Information

Pour ne pas influencer la puissance de détection de la caméra :

- ▷ Ne bloquez pas la zone de la caméra au niveau du rétroviseur intérieur (voir figure) avec des corps étrangers (par exemple, autocollant).
- ▷ Maintenez toujours la caméra propre, exempte de glace et de neige, de façon à ce qu'elle soit pleinement opérationnelle.

Pour des remarques concernant l'entretien : Reportez-vous au chapitre « REMARQUES CONCERNANT L'ENTRETIEN » à la page 275.

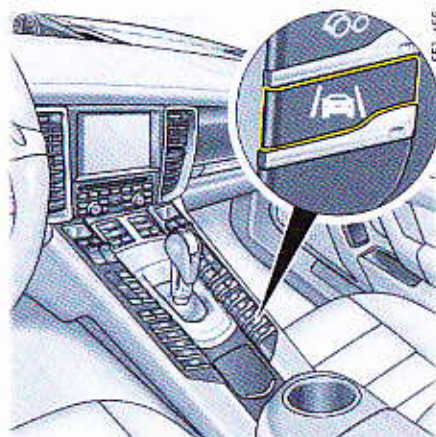

Activation / Désactivation de l'assistance de changement de voie

Activation de l'assistance de changement de voie

- ▷ Appuyez sur le bouton  .
Le voyant de contrôle du bouton s'allume.
Si vous quittez inopinément la voie, un signal sonore retentit et la voie correspondante est colorée en orange sur l'affichage multifonction du combiné d'instruments.

Désactivation de l'assistance de changement de voie

- ▷ Appuyez sur le bouton  .
Le voyant de contrôle du bouton s'éteint.
Le conducteur n'est pas informé lorsqu'il quitte la voie.

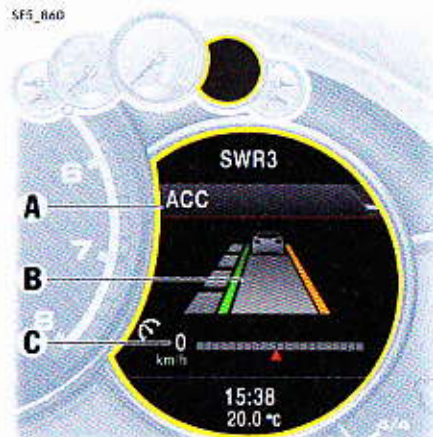

- A - Menu principal « ACC »
- B - Représentation des délimitations de voies
- C - Indicateur d'état

Affichage d'avertissement de changement de voie

L'écran multifonction du combiné d'instruments affiche les informations, remarques et avertissements importants de manière exhaustive.

Sur les véhicules équipés d'un régulateur de vitesse adaptatif (ACC), les délimitations des voies **B** sont représentées dans le menu principal « ACC » **A**. Si le menu principal « ACC » n'est pas sélectionné, l'affichage se fait sur l'indicateur d'état **C**.

Sur les véhicules sans régulateur de vitesse adaptatif (ACC) l'affichage ne se fait que sur l'indicateur d'état **C**.

Si l'assistance de changement de voie est enclenchée et active, les délimitations de voie sont colorées en vert.

Dès que la distance aux lignes de délimitation de la voie valides est estimée critique, la voie concernée est colorée en orange. Lorsque l'avertissement de sortie de voie est inactif (p. ex. vitesse inférieure à env. 65 km/h, absence de marquages au sol), les lignes sont représentées en gris.

Menu principal « ACC »

Les touches du volant multifonction ou du levier de commande en bas à droite du volant permettent de définir de façon permanente l'affichage du régulateur de vitesse adaptatif à l'écran multifonction.

Pour plus d'informations sur l'utilisation de l'écran multifonction :

▷ Reportez-vous au chapitre « UTILISATION DE L'ECRAN MULTIFONCTION DU COMBINÉ D'INSTRUMENTS » à la page 100.

1. Sélectionnez le menu principal « ACC ».

Indicateur d'état

Sur les véhicules sans régulateur de vitesse adaptatif (ACC) ou si le menu principal « ACC » n'est pas sélectionné, les délimitations de voies apparaissent dans l'indicateur d'état C en bas à gauche de l'écran multifonction.

Exemples de représentation dans le menu principal « ACC » :



Si l'assistance de changement de voie est enclenchée et inactive, les délimitations de voie sont colorées en gris.



Si l'assistance de changement de voie est enclenchée et active, les délimitations de voie valides sont colorées en vert.



Si vous quittez inopinément la voie avec l'assistance de changement de voie enclenchée et active, la voie concernée est colorée en orange.

Exemples de représentations dans l'affichage d'état :



Si l'assistance de changement de voie est enclenchée et inactive, les délimitations de voie sont colorées en gris.



Si l'assistance de changement de voie est enclenchée et active, les deux délimitations de voie sont colorées en vert.



Si vous quittez inopinément la voie avec l'assistance de changement de voie enclenchée et active, la voie concernée est colorée en orange.



Si, outre l'avertissement de changement de voie, le régulateur de vitesse adaptatif est par exemple enclenché, les deux informations apparaissent sur l'indicateur d'état.

Réglage du moment et du volume du signal d'avertissement

Le moment où le signal sonore doit intervenir ainsi que le volume du signal peuvent être adaptés individuellement dans l'affichage multifonction du combiné d'instruments :

▷ Reportez-vous au chapitre « AVERTISSEMENT DE CHANGEMENT DE VOIE » à la page 125.

Conditions d'exception de l'avertissement de changement de voie

L'avertissement de changement de voie n'est pas opérationnel, p. ex. :

- Quand le clignotant est en marche.
- Lors d'une intervention du PSM.
- Lorsque le rayon de courbure du virage est trop faible (rayon inférieur à env. 300 m).
- Quand la pression de freinage est trop forte.
- En raison de délimitations de voies cachées, peu claires ou inexistantes.
- Avec la caméra fortement encrassée, recouverte de glace ou, par exemple, d'un autocollant.
- Lors de conditions météorologiques peu favorables (p. ex. fortes précipitations, soleil bas).

Téléphones mobiles et CB

- ▷ Avant la mise en service d'un téléphone, lisez soigneusement la notice d'utilisation fournie par le fabricant de l'appareil.
- ▷ Veuillez respecter les différentes législations nationales relatives à l'utilisation d'un téléphone en conduisant.

⚠ AVERTISSEMENT

Utilisation d'un téléphone portable en conduisant

Vous risquez de ne plus être attentif aux événements extérieurs si vous utilisez un téléphone portable en conduisant. Ceci peut conduire à la perte de contrôle du véhicule.

- ▷ Pour des raisons liées à la sécurité routière, téléphonez uniquement avec le dispositif mains libres.

⚠ ATTENTION

Rayonnement électromagnétique

Si des téléphones ou CB sont utilisés dans le véhicule sans être raccordés à une antenne extérieure, les valeurs-limites de rayonnement électromagnétique risquent d'y être dépassées.

- ▷ Les téléphones ou CB avec antenne radio intégrée ne doivent être utilisés à l'intérieur d'un véhicule qu'en liaison avec une antenne extérieure.

Systèmes de communication Porsche PCM et CDR

- ▷ Veuillez consulter la notice fournie avec les systèmes de communication Porsche avant leur mise en service.

Qualité de réception

Les conditions de réception du système de communication Porsche PCM ou CDR varient constamment lorsque vous roulez.

Les perturbations provoquées par les immeubles, les reliefs du paysage et les intempéries sont inévitables.

La réception en FM stéréo est particulièrement sujette aux perturbations qu'occasionnent ces conditions de réception variables.

Il est recommandé de confier l'installation d'accessoires électroniques supplémentaires uniquement à un atelier spécialisé.

Les accessoires non testés et non homologués par Porsche sont susceptibles de perturber la réception radio.

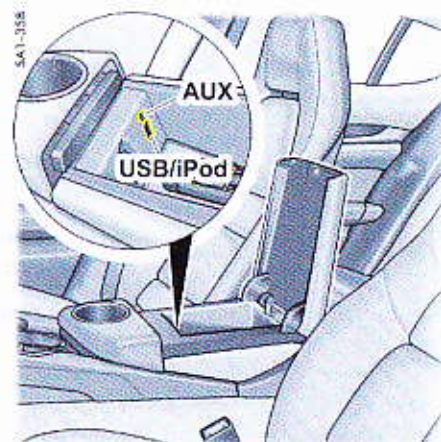

USB / iPod® et AUX

Les interfaces pour USB / iPod® et AUX sont situées dans le coffre de rangement entre les sièges avant.

- ▷ Reportez-vous au chapitre « SOURCE AUDIO EXTERNE » dans la notice séparée du PCM.



Information

Ne laissez aucun iPod®, aucune clé USB ni aucune source audio externe pendant une période prolongée à l'intérieur du véhicule car les conditions ambiantes (changements de température, humidité de l'air) peuvent y être extrêmes.

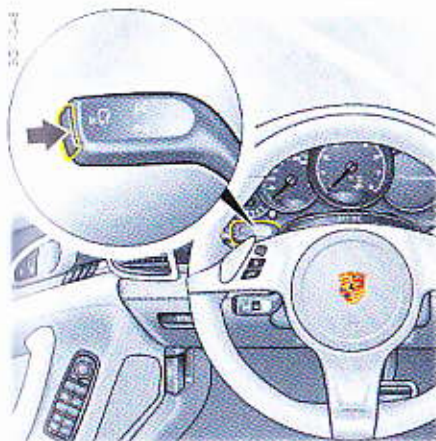

Commande vocale

La commande vocale permet de commander le Porsche Communication Management (PCM) en prononçant des ordres.

- Reportez-vous au chapitre « COMMANDE VOCALE » dans la notice séparée du PCM.

Activation de la commande vocale

- Appuyez sur le bouton . Un signal sonore retentit et l'écran multifonction du combiné d'instruments affiche une aide relative aux cinq principales commandes vocales. Vous pouvez dire la commande à exécuter.

Pour plus d'informations sur l'activation et la désactivation des textes d'aide dans l'écran multifonction :

- Reportez-vous au chapitre « AFFICHAGE DES INFORMATIONS PCM SUR L'ÉCRAN MULTIFONCTION » à la page 120.

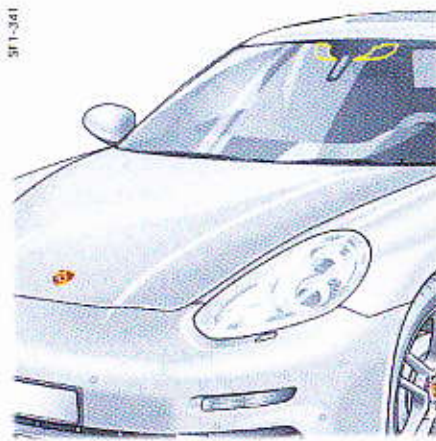

Appareils de péage

En cas d'utilisation d'appareils de péage fixés sur la face intérieure du pare-brise, la réception peut être réduite sur les véhicules équipés de vitrage thermo-isolé et insonorisant.

- Fixez l'appareil de péage au niveau de l'emplacement indiqué (**figure**) à l'intérieur sur le pare-brise afin de garantir une réception optimale.

Porsche Car Connect

L'application de smartphone Porsche Car Connect offre la possibilité d'établir une liaison au véhicule via le téléphone portable. Par ce biais, les informations spécifiques au véhicule peuvent être appelées directement sur le smartphone et les réglages sélectionnés pour le véhicule se font directement via l'application.

Pour plus de détails sur l'installation, sur les fonctions et sur la gestion du contrat ou sur les services de l'application Porsche Car Connect, consultez le site www.porsche.com/connect ou demandez à votre concessionnaire Porsche.

Activation et désactivation de la sphère privée

La communication avec l'application peut être activée ou désactivée dans l'écran multifonction du combiné d'instruments.

- Reportez-vous au chapitre « RÉGLAGES PORSCHE CAR CONNECT » à la page 131.

DANGER

Réglage et utilisation en conduisant

Vous risquez de ne plus être attentif aux événements extérieurs si vous réglez et utilisez l'application en conduisant. Ceci peut conduire à la perte de contrôle du véhicule.

- Entrenez les commandes et les réglages uniquement lorsque le véhicule est à l'arrêt.

i Information

Comme via l'application Porsche Car Connect l'accès aux données spécifiques du véhicule ainsi qu'à d'autres fonctions est possible, il est conseillé de protéger ces données d'un accès non autorisé par des tiers.

i Information

L'utilisation de l'application Porsche Car Connect peut éventuellement impliquer des coûts supplémentaires facturés par votre fournisseur d'accès téléphonique, puisque les données sont transmises par réseau mobile.

Boîte de vitesses Porsche Doppelkupplung (PDK)

La boîte de vitesses Porsche Doppelkupplung (PDK) est une boîte à sept rapports dotée d'un mode « automatique » et d'un mode « manuel ».

En **mode automatique** (levier sélecteur en position **D**), le changement de rapport est automatique.

Les touches ou les palettes de passage de rapport au volant vous permettent de passer temporairement du mode automatique au mode manuel.

En **mode manuel** (levier sélecteur en position **M**), le changement de rapport se fait par l'intermédiaire des touches ou des palettes au volant ou du levier sélecteur PDK.

Lorsque vous roulez, vous pouvez sans restriction commuter entre les positions **D** et **M**.

- ▷ Attention à ne pas actionner involontairement les touches de passage de rapport du volant en mode automatique ou manuel et de déclencher ainsi des erreurs de sélection.

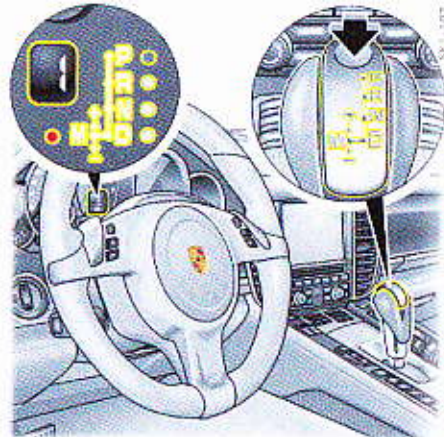

Changement de position du levier sélecteur

Lorsque le contact est coupé, le levier sélecteur est bloqué.

Lorsque le contact est mis, vous ne pouvez déplacer le levier sélecteur depuis les positions **P** et **N** qu'en appuyant sur la touche de déverrouillage et sur la pédale de frein.

Touche de déverrouillage

La touche de déverrouillage sur le levier sélecteur (**flèche**) évite les erreurs de sélection.

Pour engager les positions **R** ou **P**, vous devez appuyer sur la touche de déverrouillage.

Démarrage du moteur

Vous ne pouvez démarrer le moteur avec la clé du véhicule que si vous appuyez sur la pédale de frein et que vous positionnez le levier sélecteur en position **P** ou **N**.

Démarrage du véhicule

- Pour prendre la route, passez le rapport de boîte voulu (**D**, **M** ou **R**) uniquement quand le moteur tourne au ralenti et actionnez la pédale de frein.
- Le véhicule ne restant pas immobile lorsqu'un rapport est engagé, ne relâchez la pédale de frein qu'au moment de démarrer.

Démarrage en côte

Pendant que vous relâchez la pédale de frein pour appuyer sur l'accélérateur, le véhicule est maintenu dans la pente, afin de vous permettre de démarrer directement une fois le frein relâché.

- Reportez-vous au chapitre « FONCTION HOLD : GESTION DE POSITION ARRÊTÉE » à la page 206.

Arrêts

- Pour un bref arrêt (p. ex. à un feu rouge), le levier sélecteur peut rester en position de marche, le véhicule étant maintenu arrêté par la pédale de frein.
- En côte, ne retenez pas le véhicule en appuyant sur l'accélérateur ; utilisez la pédale de frein ou le frein de parking électrique.
- Avant de quitter le véhicule, serrez toujours le frein de parking électrique et placez le levier sélecteur en position **P**.

Manœuvres de stationnement

- N'accélérez que très peu !
- Pour vous garer ou faire un créneau dans un espace étroit, dosez la vitesse de manœuvre en utilisant la pédale de frein.

Conduite en hiver

Dans les conditions de circulation hivernales, il est recommandé de rouler en mode de sélection manuel pour gravir les rampes assez importantes. Ceci vous permet d'éviter des passages de rapports susceptibles d'entraîner un patinage des roues.

Démarrage par remorquage, remorquage

- Reportez-vous au chapitre « REMORQUAGE » à la page 316.

591 040

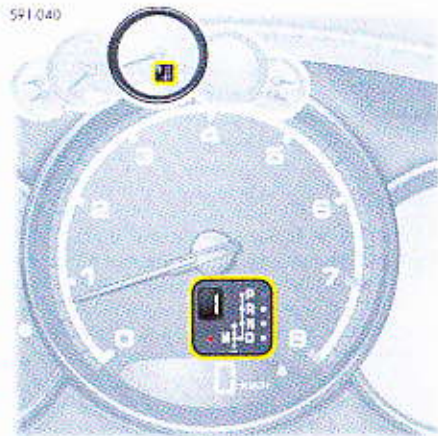

Affichage de la position du levier sélecteur et du rapport engagé

Lorsque le moteur tourne, la position du levier sélecteur et le rapport engagé s'affichent.

Si le levier sélecteur se trouve entre deux positions

Conséquences :

- La position de levier sélecteur correspondante clignote dans le combiné d'instruments et l'écran multifonction affiche le message « Actionner les freins » ou « Levier sélecteur non enclenché ».

Mesure à prendre :

- Actionnez la pédale de frein et engagez correctement le levier sélecteur.

Si, par inadvertance (en raison d'un défaut ou d'une fausse manœuvre), vous faites passer le levier sélecteur de la position **P** ou **N** vers un rapport sans actionner le frein, ce rapport « clignote » et la transmission de puissance n'est pas générée. Pour démarrer, actionnez le frein et passez de nouveau le levier sélecteur de la position **P** ou **N** à la position du rapport souhaité.

La position de levier sélecteur **R** ou **D** clignote dans le combiné d'instruments

Conséquences :

- Il n'y a pas de transmission de puissance. Vous avez engagé le levier sélecteur sans actionner la pédale de frein ou, lorsque le message « **Anomalie boîte vites. Pas marche AR évt. Vous pouvez repartir** » étant affiché, seul le programme restreint est disponible.

Mesure à prendre :

- ▷ Appuyez sur la pédale de frein et faites passer de nouveau le levier sélecteur de la position **P** ou **N** au rapport voulu.
En cas de défaillance de la marche arrière :
- ▷ Reportez-vous au chapitre « PROGRAMME RESTREINT (MODE DÉGRADÉ) » à la page 195.

Défaillance de l'affichage de levier sélecteur dans le combiné d'instruments

L'avertissement « **Panne boîte vitesses Garer le véhicule en sécurité** » s'affiche à l'écran multifonction.

Conséquence :

- Le combiné d'instruments n'affiche plus la position du levier sélecteur.
Vous ne pouvez conduire le véhicule que jusqu'à son immobilisation totale.

Mesure à prendre :

- ▷ Vous ne pouvez pas repartir. Arrêtez immédiatement le véhicule à un emplacement approprié. Faites remorquer le véhicule vers un atelier spécialisé.
- ▷ Reportez-vous au chapitre « REMORQUAGE » à la page 317.

En cas de dysfonctionnement de la boîte de vitesses :

L'écran multifonction affiche l'avertissement « **Anomalie boîte vites. Pas marche AR évt. Vous pouvez repartir** » ou « **Température boîte vitesses trop élevée Réduire charge** ».

- ▷ Reportez-vous au chapitre « PROGRAMME RESTREINT (MODE DÉGRADÉ) » à la page 195.
- ▷ Faites réparer ce défaut sans tarder. Consultez un atelier spécialisé. Nous vous recommandons de faire exécuter ces opérations par un concessionnaire Porsche, car celui-ci dispose du personnel d'atelier formé tout spécialement ainsi que des pièces détachées et outils nécessaires.

Position du levier sélecteur boîte de vitesses Porsche Doppelkupplung (PDK)

P – Verrouillage de parking

- ▷ N'enclenchez le verrouillage de parking que lorsque le véhicule est à l'arrêt.
Si la position de levier sélecteur **P** clignote dans le combiné d'instruments, le verrouillage de parking n'est pas enclenché. Le véhicule risque de rouler.
Repassez le levier sélecteur de la position **R** à **P**.
- ▷ Enclenchez le verrouillage de parking après avoir activé le frein de parking électrique.
Si la position de levier sélecteur **P** clignote dans le combiné d'instruments, le verrouillage de parking n'est pas enclenché. Le véhicule risque de rouler.
Repassez le levier sélecteur de la position **R** à **P**.

La **clé du véhicule** ne peut être retirée que quand le levier sélecteur est en position **P**.

R – Marche arrière

- ▷ Ne passez ce rapport que lorsque le véhicule est arrêté et freiné.

N – Neutre (point mort)

La position **N** doit être sélectionnée, par exemple, en cas de remorquage du véhicule ou dans les tunnels de lavage.

- ▷ Pour prendre la route, passez le rapport de boîte voulu (**D**, **M** ou **R**) uniquement quand le moteur tourne au ralenti et actionnez la pédale de frein.

D – Mode automatique

Sélectionnez la position **D** pour la conduite « normale ». Le passage des différents rapports s'effectue automatiquement en fonction de la position de la pédale d'accélérateur et de la vitesse.

Selon le type de conduite (économique, confortable à sportif) et la résistance de roulement (p. ex. conduite en montagne), le point de passage des rapports se déplace vers un régime plus élevé ou plus faible.

La plage caractéristique de passage de rapport est influencée par la position de la pédale d'accélérateur, la vitesse du véhicule, le régime moteur, les accélérations longitudinales et transversales ainsi que le profil de la route.

Vous évitez de passer involontairement le rapport supérieur, par exemple avant les virages, en relâchant rapidement la pédale d'accélérateur.

Dans les virages, le rapport supérieur n'est passé qu'une fois la limite de régime admissible atteinte, en fonction de l'accélération transversale.

Au cours du freinage, la boîte PDK rétrograde plus tôt en fonction de l'intensité de la décélération.

Si ensuite un virage est à négocier, le rapport approprié est enclenché dès le freinage à l'abord du virage. Le virage est pris avec le rapport approprié. Il n'est pas nécessaire de rétrograder lorsque vous accélérez à la sortie du virage.

En mode de conduite sportive, une simple pression sur la pédale de frein entraîne un rétrogradage. Cela renforce ainsi encore la conduite dynamique.

Si vous appuyez rapidement sur la pédale d'accélérateur, la boîte PDK bascule temporairement dans la plage caractéristique de la conduite sportive, c'est-à-dire que les passages se font aux régimes les plus élevés. La boîte de vitesses rétrograde immédiatement en conséquence d'un ou de deux rapports (rétrogradage actif).

À vitesse élevée, le 7^{ème} rapport n'est plus engagé.

Mode « Sport » activé

La boîte PDK bascule dans la plage caractéristique de la conduite sportive et raccourcit le temps de passage des rapports. La boîte détecte plus rapidement la conduite sportive et oriente les régimes de passage de rapport sur la performance de manière adaptative.

Les rétrogradages avec freinage ont lieu plus tôt. La boîte rétrograde dès la moindre décélération, même à régime élevé.

Mode « Sport Plus » activé

En mode « Sport Plus », la boîte PDK bascule vers un programme de passage de rapports conçu pour la conduite sur circuit. Le 7^{ème} rapport n'est alors jamais engagé.

La performance des passages de rapports est encore plus élevée qu'en mode « Sport ».

► Reportez-vous au chapitre « MODES « SPORT » ET « SPORT PLUS » » à la page 213.

Démarrage avec Launch Control

Grâce au Launch Control, vous obtiendrez l'accélération maximale au démarrage.



AVERTISSEMENT

Démarrage avec Launch Control

En cas de démarrage du véhicule avec le Launch Control activé, le véhicule accélère très fortement. Vous risquez alors de perdre le contrôle de votre véhicule ou les autres usagers risquent d'être mis en danger.

- Utilisez le Launch Control de préférence sur circuit.
- Utilisez le Launch Control uniquement lorsque les états de la chaussée et de la circulation le permettent.
- Ne mettez pas en danger les autres usagers et ne les gênez pas lorsque vous démarrez à l'aide du Launch Control.

i Information

Les sollicitations sur les composants augmentent nettement dans le cas de démarrages effectués avec une accélération maximale par rapport aux démarrages normaux.

Conditions préliminaires :

- utilisez le Launch Control uniquement lorsque le moteur est chaud.
- le mode « Sport Plus » doit être activé (voyant de contrôle du bouton allumé et message SPORT PLUS affiché dans le compteur de vitesse numérique ou au volant).

1. Appuyez sur la pédale de frein avec votre pied gauche.

2. Appuyez rapidement à fond sur la pédale d'accélérateur (kick-down activé) et maintenez-la ainsi.

Le régime moteur augmente.

La mention LAUNCH CONTROL s'affiche au volant.

3. Relâchez la pédale de frein dans les secondes qui suivent.

Si le véhicule reste immobile plus longtemps avec le LAUNCH CONTROL, il peut se produire une surcharge de la boîte de vitesses. Pour ménager la boîte de vitesses, la puissance moteur est alors réduite et le processus LAUNCH CONTROL est interrompu.

Passage des rapports au volant

Le passage des rapports au niveau du volant vous permet de passer temporairement du mode automatique **D** au mode manuel **M**.

Exemple :

- Rétrogradage avant un virage ou une agglomération.
- Rétrogradage avant la descente d'un col de montagne (frein moteur).
- Rétrogradage pour de courtes accélérations.

Le mode manuel reste activé :

- dans les virages (en fonction de l'accélération transversale) et en régime de frein moteur.
- lorsque le véhicule est à l'arrêt, par exemple à un carrefour.

Le mode manuel est désactivé :

- automatiquement au bout de 8 secondes env. (sauf en prise de virage et en décélération),
- après le démarrage du véhicule.

Kick-down

La fonction kick-down est active dans les positions **D** et **M** du levier sélecteur.

- ▷ Pour disposer d'une accélération maximale, par exemple au moment d'un dépassement, vous devez appuyer sur la pédale d'accélérateur jusqu'à lui faire dépasser le point de résistance correspondant aux pleins gaz (kick-down).

Selon la vitesse du véhicule et le régime moteur, la boîte de vitesses rétrograde.

Le seuil de passage du rapport supérieur correspond aux régimes les plus élevés.

Mode croisière

Le mode croisière (« roue libre ») associé à une conduite souple (en anticipant) permet d'économiser du carburant. Le véhicule roule alors avec le moteur débrayé et au régime de ralenti sans frein moteur.

Conditions nécessaires au mode croisière automatique

- Conduite avec le levier sélecteur en position **D**
 - Fonction Stop-Start / Mode croisière activé(e)
 - Voyant de contrôle du bouton **(A)** éteint.
 - Mode « Sport » ou « Sport Plus » désactivé
 - PSM actif
 - Tempostat désactivé
 - Moteur, boîte de vitesses et batterie à température de service
 - Mode de conduite calme / économique
 - Montées ou descentes faibles
- ▷ Retirez lentement le pied de la pédale d'accélérateur.

Le moteur est débrayé et tourne au régime de ralenti. Le véhicule roule sans frein moteur. Le mode croisière se reconnaît au régime de ralenti indiqué par le compte-tours.

i Information

Si le mode de conduite est sportif ou si la pédale d'accélérateur est relâchée rapidement, le mode croisière est désactivé afin de pouvoir utiliser au mieux le frein moteur. De même, le mode croisière n'est pas disponible dans les fortes montées car dans ces conditions les phases en roue libre seraient très courtes et l'économie de carburant négligeable. Dans les fortes descentes, le mode croisière est bloqué car, malgré le couple de décélération, le véhicule ne ralentit pas et dans cette situation de conduite, aucun carburant n'est économisé grâce à la suppression du frein moteur.

Sortie du mode croisière ou utilisation du frein moteur

- Actionnez la pédale d'accélérateur ou de frein **ou**
Actionnez une palette ou une touche de passage de rapport
ou
Passez un rapport à l'aide du levier sélecteur.

Activation manuelle du mode croisière

Conduite avec le levier sélecteur en position **D**
ou conduite avec le levier sélecteur en position **M**.

Si le mode croisière est désactivé, p. ex. en cas de conduite sportive, de relâchement rapide de la pédale d'accélérateur ou si la température du moteur est trop basse, il est possible de l'activer manuellement.

- Retirez le pied de la pédale d'accélérateur et passez au rapport le plus élevé possible à l'aide de la palette ou d'une touche de passage de rapport, ou bien à l'aide du levier sélecteur.

Activation et désactivation du mode croisière avec le bouton de la fonction Stop-Start

Désactivation

- Appuyez sur le bouton **(A)**.
Le voyant de contrôle du bouton s'allume.
Le mode croisière et l'arrêt automatique du moteur sont désactivés.

Activation

- Appuyez sur le bouton **(A)**.
Le voyant de contrôle du bouton s'éteint.
Le mode croisière est activé et le moteur est coupé automatiquement lorsque le véhicule est immobile.

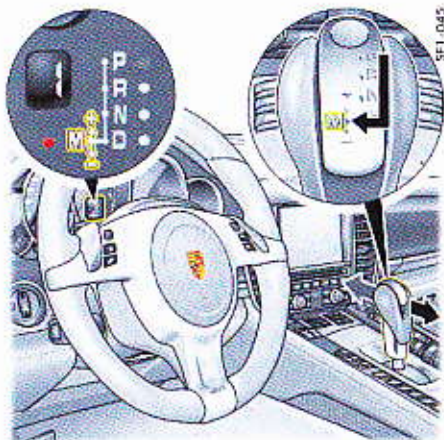

Levier sélecteur PDK

M – Mode manuel

Le rapport engagé est maintenu lors du passage de **D** à **M**.

Lors du passage de **M** à **D**, la commande sélectionne la loi de passage appropriée au mode de conduite et engage le rapport correspondant. Le levier sélecteur et les deux touches de passage de rapport dans les branches supérieures du volant ou les palettes de passage de rapport situées derrière les branches supérieures du volant offrent un passage de rapport sûr et confortable des sept rapports en marche avant.

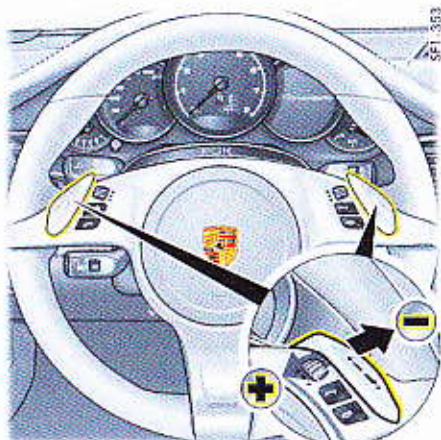

Volant avec touches de passage de rapport

Passage du rapport supérieur à l'aide du levier sélecteur ou des touches de passage de rapport

- Poussez le levier sélecteur PDK ou la touche de passage de rapport au volant vers l'avant.

Passage du rapport inférieur à l'aide du levier sélecteur ou des touches de passage de rapport

- Tirez le levier sélecteur PDK en arrière ou actionnez la touche de passage de rapport au volant.

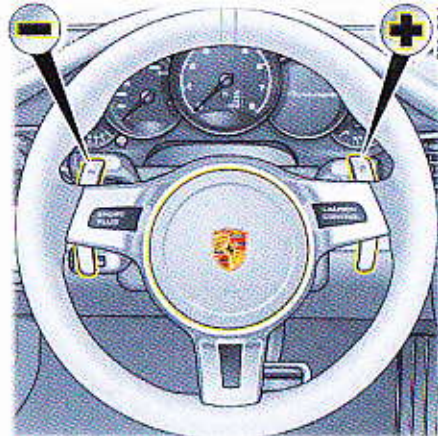

Volant équipé de palettes de changement de vitesses

Passage du rapport supérieur à l'aide du levier sélecteur ou de la palette de droite « + »

- ▷ Poussez le levier sélecteur PDK vers l'avant ou tirez la palette de passage de rapport au volant à droite en arrière.

Passage du rapport inférieur à l'aide du levier sélecteur ou de la palette de gauche « - »

- ▷ Tirez le levier sélecteur PDK ou la palette de passage de rapport au volant (à gauche) vers l'arrière.

Selon la vitesse et le régime moteur, vous pouvez à tout instant passer le rapport supérieur ou inférieur.

Les changements de rapport qui dépasseraient le seuil supérieur ou inférieur du régime sont ignorés par le calculateur.

En position de levier sélecteur **M**, les rapports supérieurs ne passent pas automatiquement lorsque le seuil supérieur de régime est atteint. Le blocage du passage au rapport supérieur peut être levé au moyen du kick-down. Si le seuil supérieur de régime est atteint lors d'un dépassement par exemple et qu'il n'y a pas de passage automatique à un rapport supérieur, la boîte de vitesses passe dans ce cas au rapport supérieur par kick-down.

- ▷ Le rapport correspondant le plus faible doit être engagé dans les côtes et les descentes. La puissance et le frein moteur sont ainsi exploités au maximum.

Passage sur N – Neutre (point mort) avec les palettes de passage de rapport (Panamera Turbo S)

- ▷ Tirez simultanément sur les deux palettes et relâchez-les aussitôt. La boîte de vitesses passe sur N – Neutre (point mort).

Le véhicule roule alors avec le moteur débrayé et au régime de ralenti sans frein moteur. Le chiffre dans l'affichage du rapport engagé disparaît et la position du levier sélecteur clignote.

La transmission de puissance est rétablie en tirant sur une palette de passage de rapport ou en actionnant le levier sélecteur.

À vitesse très réduite, proche de l'arrêt, les freins doivent être actionnés pour rétablir la transmission de la puissance

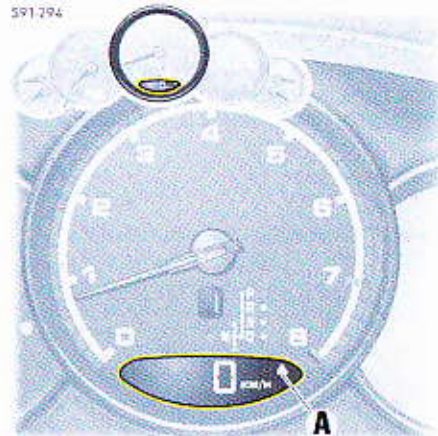

Recommandation de passage au rapport supérieur pour une conduite économique

Le voyant de passage au rapport supérieur **A** intégré au compte-tours, à côté du compteur de vitesse numérique, vous permet de conduire de manière plus économique et de réduire votre consommation de carburant.

En fonction du rapport choisi, du régime moteur et de la position de l'accélérateur, le voyant de passage au rapport supérieur recommande de changer de rapport.

Le voyant de passage au rapport supérieur n'est actif que lorsque le mode « Sport » ou « Sport Plus » n'est pas activé.

- ▷ Passez le rapport immédiatement supérieur lorsque le voyant de passage au rapport supérieur s'allume.

En actionnant plusieurs fois rapidement une touche ou une palette de passage de rapport ou le levier sélecteur, vous pouvez passer autant de rapports supérieurs ou inférieurs.

Pour passer automatiquement au rapport supérieur lorsque le seuil supérieur de régime est atteint :

- ▶ Actionnez la pédale d'accélérateur au-delà du point de résistance des pleins gaz (kick-down).

Programme restreint (mode dégradé)

En cas de défaut de la boîte de vitesses

L'écran multifonction affiche, selon la priorité, l'avertissement « **Panne boîte vitesses Garer le véhicule en sécurité** », l'avertissement « **Température boîte vitesses trop élevée Réduire charge** », l'avertissement « **Anomalie boîte vites. Pas marche AR évt. Vous pouvez repartir** » ou le message « **Note de Service boîte de vitesses** ».

 « **Panne boîte vitesses Garer le véhicule en sécurité** »

Conséquence :

- Vous ne pouvez conduire le véhicule que jusqu'à son immobilisation totale.

Mesure à prendre :

- ▶ Vous ne pouvez pas repartir. Arrêtez immédiatement le véhicule à un emplacement approprié. Faites remorquer le véhicule vers un atelier spécialisé.
- ▶ Reportez-vous au chapitre « **REMORQUAGE** » à la page 317.



« **Anomalie boîte vites. Pas marche AR évt. Vous pouvez repartir** »

Conséquences :

- Réduction du confort de passage de rapport
- Défaillance possible de la marche arrière

Mesure à prendre :

- ▶ Faites réparer ce défaut sans tarder. Consultez un atelier spécialisé. Nous vous recommandons de faire exécuter ces opérations par un concessionnaire Porsche, car celui-ci dispose du personnel d'atelier formé tout spécialement ainsi que des pièces détachées et outils nécessaires.



« **Température boîte vitesses trop élevée Réduire charge** »

Conséquences :

- Lorsque vous prenez la route, un « broutage d'avertissement » se fait sentir et les performances du moteur peuvent être réduites.

Mesures à prendre :

- ▶ Ne maintenez pas le véhicule en appuyant sur la pédale d'accélérateur, p. ex. en côte. Immobilisez le véhicule avec la pédale de frein. Réduisez la charge du moteur. Si possible, arrêtez le véhicule à un emplacement approprié. Faites tourner le moteur en position de levier sélecteur **P** ou **N** jusqu'à ce que l'avertissement disparaisse.

« **Note de Service boîte de vitesses** »

Mesure à prendre :

- ▶ Vous pouvez repartir. Consultez un atelier spécialisé à la prochaine occasion.

Tiptronic S

La boîte Porsche Tiptronic S est une boîte automatique à 8 rapports qui dispose d'un mode de sélection automatique et d'un mode manuel.

En mode automatique (levier sélecteur en position **D**), le changement de rapport est automatique. Les touches ou les palettes de passage de rapport au volant vous permettent de passer temporairement du mode automatique au mode manuel.

En mode manuel (levier sélecteur en position **M**), le changement de rapport se fait par l'intermédiaire des touches ou des palettes de passage de rapport au niveau du volant ou en poussant le levier sélecteur Tiptronic S vers l'avant ou l'arrière.

Lorsque vous roulez, vous pouvez sans restriction commuter entre les positions **D** et **M**.

Le rapport engagé est maintenu lors du passage de **D** à **M**.

Lors du passage de **M** à **D**, la commande sélectionne la loi de passage appropriée au mode de conduite et engage le rapport correspondant.



Information

Attention à ne pas actionner involontairement les touches ou les palettes de passage de rapport du volant et à déclencher ainsi des erreurs de sélection.

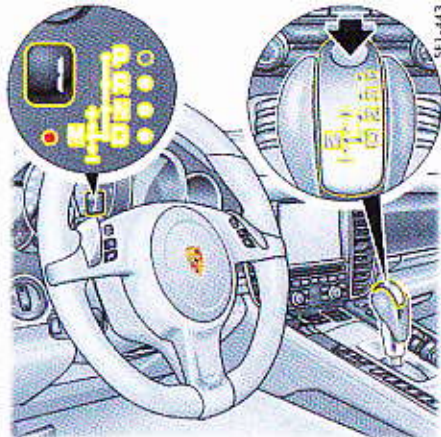

Changement de position du levier sélecteur

Lorsque le contact est coupé, le levier sélecteur est bloqué.

Vous ne pouvez dégager le levier sélecteur de la position **P** et **N** que dans les conditions suivantes :

- lorsque le contact est mis,
- que vous appuyez sur la pédale de frein et
- que vous actionnez le bouton de déverrouillage (**flèche**).

Touche de déverrouillage

La touche de déverrouillage sur le levier sélecteur (**flèche**) évite les erreurs de sélection.

Pour engager les positions **R** ou **P**, vous devez appuyer sur la touche de déverrouillage.

Le levier sélecteur est hors fonction en cas de défaillance du système électrique.

- ▷ Pour plus d'informations sur le déverrouillage de secours d'un levier sélecteur verrouillé : Reportez-vous au chapitre « DÉVERROUILLAGE D'URGENCE DU LEVIER SÉLECTEUR PDK / TIPTRONIC S » à la page 200.

Démarrage du moteur

Le moteur ne peut être mis en marche que lorsque le levier sélecteur est en position **P** ou **N** avec la pédale de frein actionnée.

i Information

Panamera S E-Hybrid :

Si les conditions pour une conduite tout électrique sont réunies (p. ex. tension de batterie, température), le moteur thermique n'est pas démarré mais passe en mode opérationnel.

Démarrage du véhicule

- ▷ Pour démarrer, passez le rapport de boîte voulu (**D**, **M** ou **R**) uniquement pendant que le moteur tourne au ralenti et actionnez la pédale de frein.
- ▷ Le véhicule ne restant pas immobile lorsqu'un rapport est engagé, ne relâchez la pédale de frein qu'au moment de démarrer.
- ▷ Après avoir sélectionné une position, n'accélérez qu'une fois le rapport correctement engagé.

Démarrage en côte

Pendant que vous relâchez la pédale de frein pour appuyer sur l'accélérateur, le véhicule est maintenu dans la pente, afin de vous permettre de démarrer directement une fois le frein relâché.

- ▷ Pour plus d'informations sur la fonction HOLD : Reportez-vous au chapitre « FONCTION HOLD : GESTION DE POSITION ARRÊTÉE » à la page 206.



Affichage de la position du levier sélecteur et du rapport engagé

Lorsque le moteur tourne, la position du levier sélecteur et le rapport engagé s'affichent.

Si le levier sélecteur se trouve entre deux positions

Conséquences :

- La position correspondante du levier sélecteur clignote dans le combiné d'instruments.
- Mesure à prendre :
- ▷ Actionnez la pédale de frein et engagez correctement le levier sélecteur.

Positions du levier sélecteur Tiptronic S

P – Verrouillage de parking

Quand le levier sélecteur est en position **P**, les roues motrices sont bloquées mécaniquement.

- ▷ N'enclenchez le verrouillage de parking que lorsque le véhicule est à l'arrêt.
- ▷ Enclenchez le verrouillage de parking **après** avoir activé le frein de parking électrique. Libérez le **avant** de desserrer le frein de parking électrique.
- ▷ Actionnez toujours le frein de parking électrique avant de quitter le véhicule.

La clé du véhicule ne peut être retirée que quand le levier sélecteur est en position **P**.

R – Marche arrière

- ▷ Ne passez ce rapport que lorsque le véhicule est arrêté et freiné.

N – Neutre (point mort)

La position **N** doit être sélectionnée, par exemple, en cas de remorquage du véhicule ou dans les tunnels de lavage.

- ▷ Pour démarrer, passez le rapport de boîte voulu (**D**, **M** ou **R**) uniquement pendant que le moteur tourne au ralenti et actionnez la pédale de frein.

Information

Panamera S E Hybrid :
si les conditions pour une conduite tout électrique sont réunies (p. ex. tension de batterie, température), le moteur thermique ne tourne pas au ralenti mais est opérationnel.

D – Mode automatique (D – Mode normal)

- ▷ Sélectionnez la position **D** pour la conduite « normale ».
- Le passage des différents rapports s'effectue automatiquement en fonction de la position de la pédale d'accélérateur et de la vitesse.

Selon le type de conduite (économique à sportif) (sauf Panamera S E Hybrid) et la résistance de roulement (p. ex. conduite en montagne), le point de passage des rapports se déplace vers un régime plus élevé ou plus faible. La courbe caractéristique de passage est influencée par la position de la pédale d'accélérateur, la vitesse du véhicule, les accélérations longitudinales et transversales, ainsi que le profil de la route.

- ▷ Vous évitez de passer involontairement le rapport supérieur, par exemple avant les virages, en relâchant rapidement la pédale d'accélérateur.

Dans les virages, le rapport supérieur n'est passé qu'une fois la limite de régime admissible atteinte, en fonction de l'accélération transversale.

Au cours du freinage, la boîte Tiptronic S rétrograde plus tôt en fonction de l'intensité de la décélération. Si ensuite un virage est à négocier, le rapport approprié est enclenché dès le freinage à l'abord du virage.

Le virage est pris avec le rapport approprié. Il n'est pas nécessaire de rétrograder lorsqu'on accélère à la sortie du virage.

D – Mode Sport

La boîte Tiptronic S bascule dans la plage caractéristique de la conduite sportive. La conduite sportive est détectée plus rapidement et engendre progressivement des régimes de passage de rapport orientés sur la performance.

Les rétrogradages avec freinage ont lieu plus tôt (sauf Panamera S E Hybrid). La boîte rétrograde dès la moindre décélération, même à régime élevé.

Passage des rapports au volant

Le passage des rapports au niveau du volant vous permet de passer temporairement du mode automatique **D** au mode manuel **M**.

Le passage des rapports au volant est justifié dans les situations suivantes :

- Rétrogradage avant un virage ou une agglomération.
- Rétrogradage avant la descente d'un col de montagne (frein moteur).
- Rétrogradage pour de courtes accélérations⁵.

Le mode manuel reste activé :

- dans les virages (en fonction de l'accélération transversale) et en régime de frein moteur.
- lorsque le véhicule est à l'arrêt, par exemple à un carrefour.

Le mode manuel est désactivé :

- automatiquement au bout de 8 secondes environ (sauf en prise de virage et en décélération),
- après le démarrage du véhicule.

Kick-down

La fonction kick-down est active dans les positions **D** et **M** du levier sélecteur.

- ▷ Pour disposer d'une accélération maximale, par exemple au moment d'un dépassement, vous devez appuyer sur la pédale d'accélérateur jusqu'à lui faire dépasser le point de résistance correspondant aux pleins gaz (kick-down).

Selon la vitesse du véhicule et le régime moteur⁴, la boîte de vitesses rétrograde.

Le seuil de passage du rapport supérieur correspond aux régimes les plus élevés.

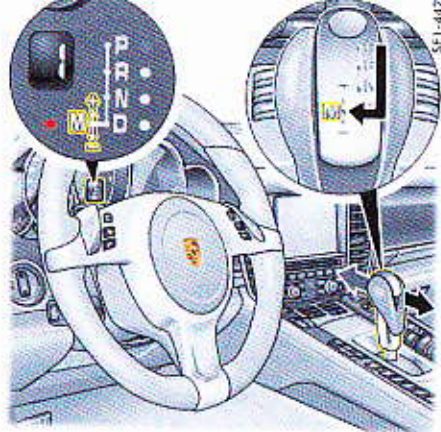

M – Mode manuel

Le rapport engagé est maintenu lors du passage de D à M.

Lors du passage de M à D, la commande sélectionne la loi de passage appropriée au mode de conduite et engage le rapport correspondant. Le levier sélecteur et les deux touches de passage de rapport dans les branches supérieures du volant ou les palettes de passage de rapport situées derrière les branches supérieures du volant offrent un passage de rapport sûr et confortable des huit rapports en marche avant.

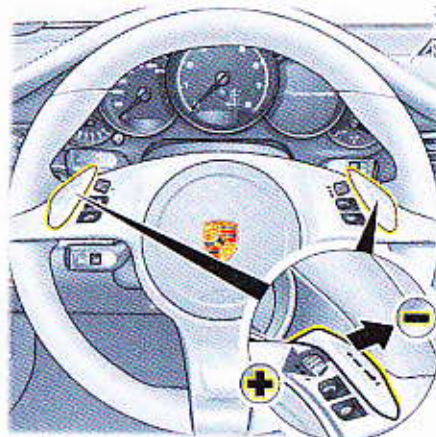

Volant avec touches de passage de rapport

Passage du rapport supérieur à l'aide du levier sélecteur ou des touches de passage de rapport

- ▷ Poussez le levier sélecteur Tiptronic S ou la touche de passage de rapport au volant vers l'avant.

Passage du rapport inférieur à l'aide du levier sélecteur ou des touches de passage de rapport

- ▷ Tirez le levier sélecteur Tiptronic S ou la touche de passage de rapport au volant en arrière.

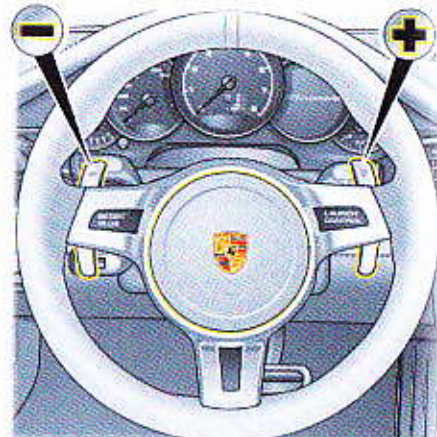

Volant équipé de palettes de changement de vitesses

Passage du rapport supérieur à l'aide du levier sélecteur ou de la palette de droite « + »

- ▷ Poussez le levier sélecteur Tiptronic S vers l'avant ou tirez la palette droite de passage de rapport au volant vers l'arrière.

Passage du rapport inférieur à l'aide du levier sélecteur ou de la palette de gauche « - »

- ▷ Tirez le levier sélecteur Tiptronic S ou la palette gauche de passage de rapport au volant vers l'arrière.

Selon la vitesse et le régime moteur, vous pouvez à tout instant passer le rapport supérieur ou inférieur.

Les changements de rapport qui dépasseraient le seuil supérieur et inférieur du régime sont ignorés.

La boîte de vitesses rétrograde automatiquement juste avant d'atteindre le régime du ralenti.

- ↳ Le rapport correspondant le plus faible doit être engagé dans les côtes et les descentes. La puissance et le frein moteur sont ainsi exploités au maximum.

Démarrage du véhicule

Vous pouvez sélectionner la 1^{ère} ou la 2^{ème} pour démarrer.

Pour passer automatiquement au rapport supérieur lorsque le seuil supérieur de régime est atteint :

- ↳ Actionnez la pédale d'accélérateur au-delà du point de résistance des pleins gaz (kick-down).



Information Modes Normal et Sport

En position de levier sélecteur **M**, les rapports supérieurs ne passent pas automatiquement lorsque le seuil supérieur de régime est atteint. Le blocage du passage au rapport supérieur peut être levé au moyen du kick-down en modes Normal et Sport.

Selon la vitesse du véhicule et le régime moteur, la boîte de vitesses rétrograde au rapport le plus faible.

Si le seuil supérieur de régime est atteint lors d'un dépassement par exemple et qu'il n'y a pas de passage automatique à un rapport supérieur, la boîte de vitesses passe dans ce cas au rapport supérieur par kick-down.

391 294

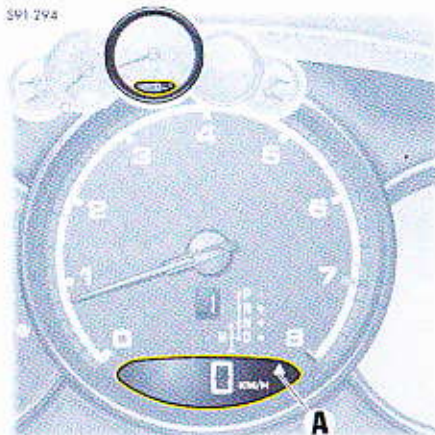

Recommandation de passage au rapport supérieur pour une conduite économique

Le voyant de passage au rapport supérieur **A** intégré au compte-tours, à côté du compteur de vitesse numérique, vous permet de conduire de manière plus économique et de réduire votre consommation de carburant.

En fonction du rapport choisi, du régime moteur et de la position de l'accélérateur, le voyant de passage au rapport supérieur recommande de changer de rapport.

Le voyant de passage au rapport supérieur n'est actif que lorsque le mode « Sport » ou « Sport Plus » n'est pas activé.

- ↳ Passez le rapport immédiatement supérieur lorsque le voyant de passage au rapport supérieur s'allume.

Défaillance du mode de sélection manuel

En cas de défaillance du mode de sélection manuel, le système électronique commute en mode automatique.

Dans ce cas, la position **D** s'affiche sur le combiné d'instruments.

- ↳ Faites réparer ce défaut. Consultez un atelier spécialisé. Nous vous recommandons de faire exécuter ces opérations par un concessionnaire Porsche, car celui-ci dispose du personnel d'atelier formé tout spécialement ainsi que des pièces détachées et outils nécessaires.

Arrêts

- ▷ Pour un bref arrêt (p. ex. à un feu rouge), le levier sélecteur peut rester en position de marche, le véhicule étant maintenu arrêté par la pédale de frein.
- ▷ En côte, ne retenez pas le véhicule en appuyant sur l'accélérateur : utilisez la pédale de frein ou le frein de parking électrique.
- ▷ Avant de quitter le véhicule, serrez toujours le frein de parking électrique et placez le levier sélecteur en position **P**.

Manœuvres de stationnement

- ▷ N'accélérez que très peu.
- ▷ Pour vous garer ou faire un créneau dans un espace étroit, dosez la vitesse de manœuvre en utilisant la pédale de frein.

Conduite en hiver

Dans les conditions de circulation hivernales, il est recommandé de rouler en mode de sélection manuel **M** pour gravir les rampes assez importantes. Ceci vous permet d'éviter le passage de rapports susceptibles d'entraîner un patinage des roues.

Messages d'avertissement / Anomalies

Pour plus d'informations sur les messages d'avertissement de l'écran multifonction :

- ▷ Reportez-vous au chapitre « RÉCAPITULATIF DES MESSAGES D'AVERTISSEMENT ET D'INFORMATION » à la page 134.

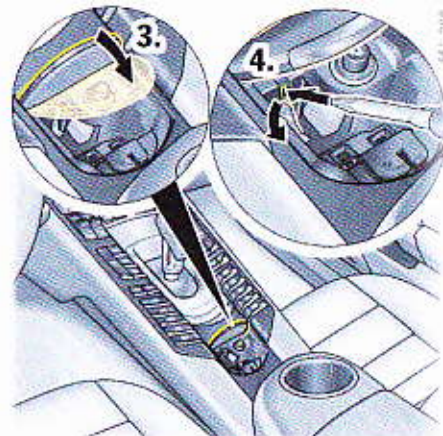
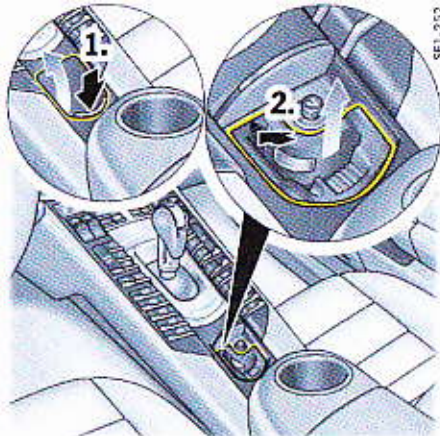

Déverrouillage d'urgence du levier sélecteur PDK / Tiptronic S

En cas de panne électronique, vous ne pouvez sortir le levier sélecteur PDK / Tiptronic S de la position **P** qu'après avoir réalisé un déverrouillage d'urgence du levier.

- ▷ Calez votre véhicule pour l'empêcher de rouler.
- 1. Ouvrez le cendrier.
- 2. Retirez l'insert du cendrier.
- ▷ Basculez le ressort de verrouillage du cendrier d'env. 20° vers la gauche.

- 3. Refermez le couvercle du cendrier à env. 45° et maintenez-le.
- 4. Une ouverture apparaît à droite du ressort. Insérez-y p. ex. un tournevis et enfoncez la touche de déverrouillage du support de levier sélecteur.
- 5. Appuyez sur la touche de déverrouillage du levier sélecteur et déplacez le levier hors de la position **P**. Vous pouvez à présent déplacer le véhicule.
- 6. Pour sécuriser le véhicule, amenez le levier sélecteur en position **P**.

Porsche Traction Management (PTM)

Le Porsche Traction Management est un système de régulation actif de la transmission intégrale agissant sur le comportement dynamique longitudinal et transversal du véhicule, étroitement lié au système Porsche Stability Management (PSM).

L'essieu arrière à entraînement permanent confère au véhicule un caractère plus sportif. Selon la situation, la force d'entraînement est répartie sur l'essieu avant de manière entièrement variable.

Associé au PSM, le PTM garantit une répartition des forces sur les quatre roues optimisée dans toutes les situations de conduite. La traction et la stabilité s'en trouvent améliorées, l'agilité et le dynamisme restent intacts.

AVERTISSEMENT Perte de contrôle du véhicule

Malgré les avantages du PTM et de la transmission 4 roues motrices, il n'en reste pas moins que le conducteur doit faire appel à son sens des responsabilités et adapter sa conduite et ses manœuvres à l'état de la chaussée, aux conditions atmosphériques et aux conditions routières.

Les équipements de sécurité accrus du véhicule ne doivent en aucun cas vous inciter à prendre des risques plus importants. Les limites de la physique automobile ne peuvent pas être repoussées même avec le PTM et la transmission 4 roues motrices.

Le PTM ou la transmission 4 roues motrices ne diminue pas les risques d'accidents résultant d'une conduite trop rapide.

Avantages du PTM

- Amélioration sensible de la traction, de la stabilité et de la manœuvrabilité du véhicule.
- Amélioration de la capacité de contrôle du véhicule dans les situations de conduite extrêmes.
- Amélioration de la trajectoire et de la stabilité.
- Conception de base plus sportive du véhicule avec une exploitation de tous les avantages offerts par la transmission 4 roues motrices.
- La traction sur toutes les roues est encore améliorée grâce à l'ASR et à l'ABD.

Pour plus d'informations sur l'ASR et l'ABD :

- ▷ Reportez-vous au chapitre « PORSCHE STABILITY MANAGEMENT (PSM) » à la page 202.

Porsche Stability Management (PSM)

Le PSM est un système de régulation actif destiné à stabiliser le véhicule dans les situations dynamiques extrêmes. Il est relié au Porsche Traction Management (PTM), selon l'équipement du véhicule.

Le système PSM agit aussi bien au niveau du répartiteur de freinage automatique (ABD) et du système antipatinage (ASR) qu'au niveau des fonctions connues du système antiblocage (ABS) et du système de régulation du couple moteur (MSR).

AVERTISSEMENT Perte de contrôle du véhicule

Malgré les avantages du PSM, il n'en reste pas moins que le conducteur doit faire appel à son sens des responsabilités et adapter sa conduite et ses manœuvres à l'état de la chaussée, aux conditions atmosphériques et à la densité du trafic.

Les équipements de sécurité accrus du véhicule ne doivent en aucun cas vous inciter à prendre des risques plus importants. Les limites de la physique automobile ne peuvent pas être repoussées, même avec le PSM.

Le PSM ne diminue pas les risques d'accidents dus à une conduite trop rapide.

Avantages du PSM

- Traction la plus efficace possible et stabilité de trajectoire dans toutes les situations de conduite – également sur les chaussées avec des revêtements différents du point de vue de l'adhérence.
- Neutralisation des réactions indésirables du véhicule (réactions dues aux alternances de charge) par relâchement de la pédale d'accélérateur ou par freinage en virage jusqu'à l'accélération transversale maximale.
- Lors de manœuvres de conduite dynamiques (p. ex. mouvements rapides du volant, changement de voie ou virages successifs), le véhicule est stabilisé activement en cas de besoin.

Stabilité de freinage améliorée dans les virages et sur les revêtements de chaussée différents ou changeants.

Amélioration du freinage et réduction de la distance de freinage en cas de freinage d'urgence.

Stabilisation de la remorque par interventions de stabilisation suite à la détection des oscillations de la remorque.

Fonctionnement

Le PSM se met automatiquement en marche après chaque démarrage du moteur.

Fonctionnement

Les capteurs des roues, les freins, la direction et le moteur déterminent en permanence :

- la vitesse,
- le sens de déplacement du véhicule (angle de braquage),
- l'accélération transversale, l'accélération longitudinale,
- la vitesse de rotation autour de l'axe vertical.

À partir de ces valeurs, le PSM détermine la direction souhaitée par le conducteur.

Si la direction de mouvement effective diffère du parcours souhaité (position du volant), le PSM intervient pour la corriger :

Il freine chaque roue indépendamment. Il freine chaque roue indépendamment. La puissance du moteur et, le cas échéant, la courbe caractéristique de passage de la boîte Porsche Doppelkupplung (PDK) ou Tiptronic S sont également adaptées si nécessaire, pour stabiliser le véhicule.

Vous êtes informé des interventions de régulation du PSM par les événements suivants, qui vous invitent à adapter votre mode de conduite aux caractéristiques de la chaussée :

- Le voyant de contrôle PSM clignote dans le combiné d'instruments.
- Des bruits hydrauliques se font entendre.
- Le véhicule décélère et les forces s'exerçant sur la direction changent suite à une intervention sur le freinage.
- La puissance moteur diminue.
- Des pulsations de la pédale de frein se font sentir et la position de la pédale change lors du freinage.

Vous devez augmenter encore l'effort sur la pédale après le début des pulsations, pour obtenir une décélération complète du véhicule.

Exemples de régulations PSM

- Si l'essieu avant du véhicule dérive dans une courbe, la puissance du moteur diminue et, en cas de besoin, la roue arrière intérieure au virage est freinée.
- Si l'arrière du véhicule est déporté vers l'extérieur dans une courbe, la roue avant extérieure au virage est freinée.
- Préremplissage du système de freinage : Si vous retirez soudainement et rapidement le pied de la pédale d'accélérateur, le système de freinage se prépare à un potentiel freinage d'urgence. Le système de freinage se préremplit et les plaquettes de frein s'appliquent légèrement contre les disques.

- Assistance de freinage (assistance hydraulique au freinage) : Si la puissance de la pédale ne suffit pas pendant un freinage d'urgence, une assistance de freinage génère la pression de freinage nécessaire sur les 4 roues pour assurer un freinage maximal.

Combinaison PSM et PTM

Afin de garantir une stabilisation optimale du véhicule, la répartition de couple entre les roues avant et arrière est adaptée et, pour les véhicules dotés du PDCC, le blocage du différentiel arrière s'adapte également lors des interventions du PSM.

En cas de défaillance du PTM, il est impossible de désactiver le PSM.

Si l'a été désactivé, le PSM se réactive automatiquement.

Répartiteur de freinage automatique (ABD)

L'ABD régle les essieux avant et arrière indépendamment l'un de l'autre. Si une roue a tendance à patiner sur un essieu, elle est freinée pour diriger le couple moteur sur l'autre roue du même essieu.

L'ABD reconnaît les conditions de conduite et possède des stratégies de réglage appropriées. Si la motricité requise est faible, par exemple au démarrage sur un terrain plat couvert de gravillons, un réglage de la traction s'active dès les régimes moteur les plus faibles. Si la motricité requise est importante, par exemple pour un démarrage en côte ou lors d'une forte accélération, l'ABD s'adapte en conséquence.

Système antipatinage (ASR)

Le système antipatinage empêche le patinage des roues en adaptant la puissance du moteur de manière ciblée et garantit ainsi la bonne tenue de route et la stabilité du véhicule.

Régulation du couple moteur (MSR)

En cas de patinage trop important, le système MSR empêche le blocage de l'ensemble des quatre roues motrices en régime de frein moteur. Ceci vaut également pour le rétrogradage sur chaussée glissante.

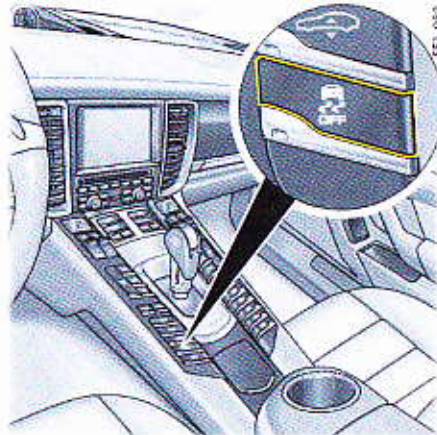

Désactivation du PSM

- ▷ Appuyez au moins 1 seconde sur le bouton . Le PSM est désactivé après une courte temporisation. Le voyant de contrôle du bouton et le voyant de contrôle PSM OFF du combiné d'instruments s'allument. L'avertissement « **PSM désactivé** » s'affiche à l'écran multifonction du combiné d'instruments.

En cas de freinage dans la plage de régulation ABS, le véhicule reste stabilisé même si le PSM est désactivé.

Le patinage d'une des roues est évité même si le PSM est désactivé.

Le PSM devrait toujours être activé en conduite « normale ».

Il peut être cependant avantageux de désactiver provisoirement le PSM dans certaines conditions exceptionnelles :

- sur un sol meuble et sur neige épaisse,
- pour les « manœuvres de dégagement ».

Information

L'augmentation de la capacité de freinage grâce au pré-remplissage du système de freinage est maintenue même quand le PSM est coupé.

Lorsque le PSM est désactivé, les interventions sélectives sur le freinage des roues, ainsi que le système antipatinage (ASR) le sont aussi.

Le répartiteur de freinage automatique (ABD) reste activé.

Le régulateur de vitesse adaptatif est désactivé quand le PSM est coupé.

Lorsque le PSM est désactivé, le contrôle du patinage de la boîte PDK l'est également.

Réactivation du PSM

- Appuyez sur le bouton .
Le PSM est actif immédiatement.
Le voyant de contrôle du bouton et le voyant de contrôle PSM OFF du combiné d'instruments s'éteignent.
Le message « **PSM activé** » s'affiche à l'écran multifonction du combiné d'instruments.

Mode « Sport Plus »

L'activation du mode « Sport Plus » permet d'obtenir une configuration plus sportive du véhicule.

Le PSM intervient plus tardivement qu'en mode Normal. Vous pouvez manœuvrer le véhicule avec plus d'agilité dans des situations extrêmes, sans pour autant renoncer au soutien du PSM en cas d'urgence. Vous pouvez donc obtenir des résultats optimaux en tours de piste, notamment sur circuit et sur revêtement sec.

Voyant de contrôle PSM

- Lorsque vous mettez le contact, le voyant de contrôle PSM du combiné d'instruments s'allume pour le contrôle des ampoules.
- Le voyant indique un processus de régulation, y compris lorsque le PSM est désactivé (p. ex. régulation du freinage en cas de palinage d'une des roues).
- Le voyant indique un dysfonctionnement, en relation avec un message correspondant sur l'écran multifonction.
Le message d'avertissement « **Panne PSM** **Vous pouvez repartir en adapt. conduite** » s'affiche à l'écran multifonction du combiné d'instruments.

Pour plus d'informations sur les messages d'avertissement de l'écran multifonction :

- Reportez-vous au chapitre « RÉCAPITULATIF DES MESSAGES D'AVERTISSEMENT ET D'INFORMATION » à la page 134.
- Adaptez votre mode de conduite aux nouvelles conditions.
- Consultez un atelier spécialisé et faites réparer le défaut. Nous vous recommandons de faire exécuter ces opérations par un concessionnaire Porsche, car celui-ci dispose du personnel d'atelier formé tout spécialement ainsi que des pièces détachées et outils nécessaires.

Remorquage

Pour plus d'informations sur le remorquage :

- Reportez-vous au chapitre « REMORQUAGE » à la page 316.

Stabilisation de remorque

La fonction de stabilisation de remorque fait partie intégrante du Porsche Stability Management (PSM).

Elle détecte les mouvements de balancement de l'ensemble véhicule-remorque.

En cas de détection de situations critiques, la stabilisation de remorque freine le véhicule jusqu'à ce que l'ensemble véhicule-remorque soit stabilisé.

L'ensemble ne peut pas être stabilisé dans toutes les situations, p. ex. l'attelage peut décrocher sur chaussée glissante ou sol meuble. Une remorque présentant un centre de gravité haut est susceptible de se renverser.

- Exécutez vos manœuvres avec précaution lors d'une procédure de régulation.

Pour plus d'informations sur la conduite avec remorque :

- Reportez-vous au chapitre « CONDUITE EN MODE ATTELÉ » à la page 240.



AVERTISSEMENT

Perte de contrôle du véhicule

Malgré les avantages de la stabilisation de remorque, il n'en reste pas moins que le conducteur doit faire appel à son sens des responsabilités et adapter sa conduite et ses manœuvres à l'état de la chaussée, aux conditions atmosphériques et aux conditions de circulation.

Les équipements de sécurité accrues du véhicule ne doivent en aucun cas vous inciter à prendre des risques plus importants. Les limites de la physique automobile ne peuvent pas être repoussées même avec la fonction de stabilisation.

La fonction de stabilisation ne diminue pas les risques d'accidents dus à une conduite trop rapide.

⚠ AVERTISSEMENT

Embarquée de la remorque

La fonction de stabilisation est sans effet en cas d'embarquée (p. ex. sur chaussée glissante, sol meuble).

- ▷ Adaptez votre mode de conduite aux caractéristiques de la chaussée.

⚠ AVERTISSEMENT

Basculement de la remorque

Une remorque présentant un centre de gravité haut est plus susceptible de se renverser.

- ▷ Adaptez votre mode de conduite.

⚠ AVERTISSEMENT

Vitesse trop élevée

Avec une remorque, vous devez rouler à une vitesse adaptée aux conditions de la route et de la circulation ainsi qu'au niveau de chargement. Une vitesse inadaptée aux conditions d'utilisation peut entraîner la perte de contrôle de l'ensemble véhicule-remorque.

- ▷ Respectez la législation spécifique en vigueur dans votre pays en matière de conduite avec remorque.
- ▷ La stabilité routière de l'ensemble véhicule tracteur+remorque se détériore quand la vitesse augmente. Vous devez donc conduire très lentement dans les descentes et si l'état de la chaussée et les conditions météorologiques sont défavorables (vent p. ex.).
- ▷ Rétrogradez en descente pour pouvoir exploiter le frein moteur.
- ▷ Ne roulez pas avec un véhicule tracteur vide et une remorque chargée.
Si vous ne pouvez pas éviter cette combinaison défavorable, roulez très lentement.

- ▷ Réduisez immédiatement la vitesse si la remorque commence à balancer. Ne contrebraquez pas, freinez en cas de nécessité. N'essayez jamais de redresser l'attelage en accélérant.

Pour des informations sur la charge remorquable autorisée et le poids total roulant autorisé :

- ▷ Reportez-vous au chapitre « POIDS » à la page 334.

Conditions

- La prise de remorque est branchée et la remorque a été détectée.
- Les éclairages de la remorque (éclairage, feux stop, clignotants) fonctionnent correctement.
- Lorsque le clignotant est enclenché, le voyant de contrôle de l'indicateur de direction de la remorque s'allume.
- La remorque est dans un état irréprochable.

Fonctionnement

- La fonction de stabilisation d'attelage s'active à partir d'une vitesse d'env. 65 km/h lorsque le PSM est actif.
- ▷ Respectez la législation spécifique en vigueur dans votre pays en matière de conduite avec remorque.

**Information**

La désactivation du PSM entraîne également celle de la stabilisation d'attelage.

Fonction HOLD :**gestion de position arrêtée**

En tant que fonction d'assistance, la fonction HOLD vous aide à maintenir le véhicule et à démarrer dans les montées.

Elle empêche automatiquement le véhicule de rouler dans la direction opposée à celle souhaitée. Le voyant de contrôle  est allumé dans le combiné d'instruments lorsque la fonction HOLD est active.

Cette fonction maintient automatiquement le véhicule à l'arrêt et l'empêche de rouler dans la direction opposée à celle souhaitée sans que vous ayez à actionner le frein.

En cas d'intervention du régulateur de vitesse adaptatif, la fonction HOLD maintient activement le véhicule à l'arrêt après un freinage automatique.

**Information**

- Si votre véhicule est maintenu dans la pente au moyen du frein de parking électrique, vous pouvez démarrer de la manière habituelle. Le frein de parking électrique détecte votre intention de prendre la route et se desserre automatiquement.
- Quand la fonction HOLD est active, si la porte conducteur est ouverte ou si le conducteur enlève sa ceinture de sécurité alors que sa porte est déjà ouverte, le frein de parking électrique s'active automatiquement. Pour plus d'informations sur le frein de parking électrique :
- ▷ Reportez-vous au chapitre « FREIN DE PARKING ÉLECTRIQUE » à la page 160.

Conditions d'exception à la fonction HOLD

La fonction HOLD n'est pas opérationnelle, p. ex. :
Quand le levier sélecteur PDK / Tiptronic S est en position **P** et **N**.

Si, lorsque la fonction HOLD est active, la position du levier sélecteur PDK / Tiptronic S est modifiée, la fonction HOLD est désactivée. Lorsque le véhicule n'est pas immobile. Lorsque le moteur ne tourne pas.

Quand la porte côté conducteur est ouverte et que la ceinture de sécurité du conducteur n'est pas enclenchée.

Lorsque la pente est inférieure à 5 %.

AVERTISSEMENT

Modification des sensations au niveau de la pédale de frein

En cas d'intervention du régulateur de vitesse adaptatif ou d'activation de la fonction HOLD, vous pourrez peut-être constater un changement de comportement au niveau de la pédale de frein et des bruits hydrauliques.

Ceci est le comportement normal du système. Il ne s'agit en aucun cas d'un dysfonctionnement.

AVERTISSEMENT

Perte de contrôle du véhicule

Les limites de la physique automobile ne peuvent pas être repoussées même avec la fonction HOLD. En dépit de la fonction HOLD, le conducteur est responsable de ses manœuvres d'arrêt et de démarrage.

L'assistance apportée par la fonction HOLD n'est pas toujours garantie en cas d'arrêt ou de démarrage sur terrain glissant (p. ex. sur du verglas ou sur un sol meuble). Le véhicule est alors susceptible de déraiper.

▷ Adaptez toujours votre mode de conduite aux caractéristiques de la chaussée et au chargement du véhicule, actionnez le cas échéant la pédale de frein.

Lorsque la fonction HOLD est hors fonction, le conducteur ne peut plus être assisté lors d'un démarrage en côte.

▷ Immobilisez le véhicule avec la pédale de frein.

AVERTISSEMENT

Léger recul du véhicule dans les côtes

Si le véhicule s'immobilise dans des pentes importantes sans que le conducteur n'actionne la pédale de frein, la fonction HOLD peut générer une course de recul jusqu'à l'arrêt du véhicule. Il est possible de réduire la course de recul dans cette situation en actionnant la pédale de frein.

▷ Aidez à maintenir le véhicule en augmentant la force de freinage à l'aide de la pédale de frein.

Système de freinage ABS (système antiblocage)

AVERTISSEMENT

Perte de contrôle du véhicule

Malgré les avantages de l'ABS, il n'en reste pas moins que le conducteur doit faire appel à son sens des responsabilités et adapter sa conduite et ses manœuvres à l'état de la chaussée, aux conditions atmosphériques et à la densité du trafic.

Les équipements de sécurité accrus du véhicule ne doivent en aucun cas vous inciter à prendre des risques plus importants. Les limites de la physique automobile ne peuvent pas être repoussées, même avec l'ABS.

L'ABS ne diminue pas les risques d'accidents dus à une conduite trop rapide.

L'ABS garantit

- **Une dirigeabilité totale**
Le véhicule reste manœuvrable
- **Une bonne stabilité dynamique**
Les roues ne se bloquent pas, donc pas de dérapage
- **Une distance de freinage optimale**
En règle générale, diminution de la distance de freinage
- **L'absence de blocage des roues**
L'absence de méplats sur les pneumatiques

Fonctionnement
L'ABS a pour avantage décisif de conserver au véhicule sa stabilité et sa manœuvrabilité en cas de danger.
En cas de freinage maximal, l'ABS évite le blocage des roues sur presque tous les types de revêtements et ce, jusqu'à l'arrêt quasi total du véhicule.

La régulation ABS commence à intervenir dès qu'une roue tend à se bloquer. Ce processus de régulation est assimilable à une série de coups de frein à intervalles très rapprochés.

Les pulsations de la pédale de frein, accompagnées d'un « bruit très audible », incitent le conducteur à adapter la vitesse du véhicule à l'état de la chaussée.

▷ Si vous devez freiner à fond, appuyez complètement sur la pédale de frein pendant tout le processus de freinage, même si vous ressentez des pulsations. Ne relâchez pas la pression sur la pédale de frein.

Voyant d'avertissement

Si le voyant de contrôle ABS du combiné d'instruments s'allume alors que le moteur tourne, cela signifie que l'ABS s'est désactivé en raison d'une défaillance.

Panne ABS/PSM

Vous pouvez repartir s'affiche à l'écran multifonction du combiné d'instruments.

Pour plus d'informations sur les messages d'avertissement de l'écran multifonction :

▷ Reportez-vous au chapitre « RÉCAPITULATIF DES MESSAGES D'AVERTISSEMENT ET D'INFORMATION » à la page 134.

sans prévention du blocage des roues,
dans ce cas, le système de freinage fonctionne comme sur les véhicules non équipés de l'ABS.

▷ Adaptez votre mode de conduite au nouveau comportement de freinage du véhicule. Faites contrôler sans tarder le système ABS afin d'éviter l'apparition d'autres défauts ultérieurs dont les effets sont imprévisibles. Consultez un atelier spécialisé. Nous vous recommandons de faire exécuter ces opérations par un concessionnaire Porsche, car celui-ci dispose du personnel d'atelier formé tout spécialement ainsi que des pièces détachées et outils nécessaires.

Le calculateur électronique de l'ABS est paramétré pour les dimensions de pneumatiques homologuées.

L'utilisation de pneumatiques dont les dimensions ne seraient pas homologuées peut entraîner une modification de la vitesse de rotation des roues et la désactivation de l'ABS.

Porsche Active Suspension Management (PASM)

Le PASM est un système de réglage actif des amortisseurs. Selon les conditions routières et l'état du trafic, le système d'amortissement variable sélectionne individuellement le tarage d'amortisseur adapté à chaque roue. La sécurité, l'agilité et le confort s'en trouvent optimisés.

Vous pouvez sélectionner trois réglages de châssis différents à l'aide des touches :

- « PASM Confort »
- « PASM Sport »
- « PASM Sport Plus »

En mode Confort, le véhicule est dans une configuration confortable.

La configuration de châssis « PASM Sport » offre un réglage des amortisseurs nettement plus sportif.

Le mode « PASM Sport Plus » offre des caractéristiques d'amortissement particulièrement sportives (p. ex. pour une utilisation sur circuit).

Outre la sélection manuelle du mode, le PASM adapte les caractéristiques d'amortissement vers le mode Sport ou Confort selon la situation de conduite.

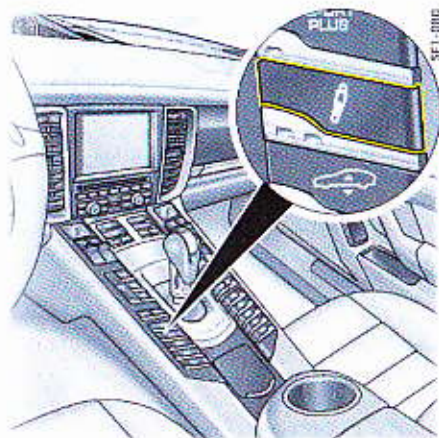

Sélection du mode PASM

1. Mettez le contact.
2. Appuyez sur le bouton  (plusieurs fois). Sur le bouton s'allume(nt) :
 - aucun voyant de contrôle si vous avez choisi « PASM Confort » (réglage standard).
 - un voyant si vous avez sélectionné « PASM Sport ».
 - deux voyants si vous avez sélectionné « PASM Sport Plus ».

De plus, le réglage du châssis sélectionné s'affiche env. 4 secondes sur l'écran multifonction du combiné d'instruments.

i Information

Le dernier réglage du châssis sélectionné est conservé même lorsque vous coupez le contact.

Message d'avertissement

Le système détecte automatiquement les anomalies du PASM et les affiche à l'écran multifonction du combiné d'instruments.

Pour plus d'informations sur les messages d'avertissement de l'écran multifonction :

- ▷ Reportez-vous au chapitre « RÉCAPITULATIF DES MESSAGES D'AVERTISSEMENT ET D'INFORMATION » à la page 134.
- ▷ Adaptez votre mode de conduite aux nouvelles conditions.
- ▷ Consultez un atelier spécialisé et faites réparer le défaut. Nous vous recommandons de faire exécuter ces opérations par un concessionnaire Porsche, car celui-ci dispose du personnel d'atelier formé tout spécialement ainsi que des pièces détachées et outils nécessaires.

Porsche Active Suspension Management (PASM) avec suspension pneumatique et régulation de la hauteur de caisse

Le PASM à suspension pneumatique est un système de réglage actif des amortisseurs et d'adaptation de l'assiette du véhicule. Selon les conditions routières et l'état du trafic, le système d'amortissement variable sélectionne individuellement le tarage d'amortisseur adapté à chaque roue. La régulation de la hauteur de caisse compense automatiquement les changements de charge du véhicule et maintient une hauteur de caisse constante. La sécurité, l'agilité et le confort s'en trouvent optimisés.

Vous pouvez sélectionner trois réglages de châssis différents à l'aide des touches :

- « PASM Confort »
- « PASM Sport »
- « PASM Sport Plus »

En mode Confort, le véhicule est dans une configuration confortable.

La configuration de châssis « PASM Sport » offre un réglage des amortisseurs nettement plus sportif.

Le mode « PASM Sport Plus » offre des caractéristiques d'amortissement particulièrement sportives (p. ex. pour une utilisation sur circuit). En outre, le véhicule est abaissé d'env. 25 mm par rapport à son niveau normal et les amortisseurs sont plus rigides.

Outre la sélection manuelle du mode, le PASM adapte les caractéristiques d'amortissement vers le mode Sport ou Confort selon la situation de conduite.

i Information

Des modifications fréquentes de la hauteur de caisse risquent de provoquer une surchauffe du compresseur. Dans ce cas, le compresseur doit refroidir pendant quelques minutes avant que la régulation soit de nouveau opérationnelle. La hauteur sélectionnée est automatiquement appliquée après le refroidissement du compresseur.

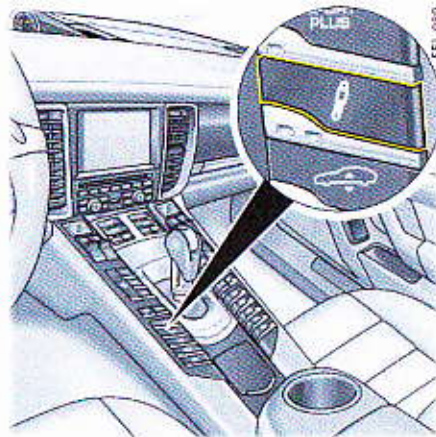

Sélection du mode PASM

1. Mettez le contact.
2. Démarrez le moteur.
3. Appuyez sur le bouton  (plusieurs fois).

Sur le bouton s'allument :

- aucun voyant de contrôle si vous avez choisi « PASM Confort » (réglage standard).
- un voyant si vous avez sélectionné « PASM Sport ».
- deux voyants si vous avez sélectionné « PASM Sport Plus ».

De plus, le réglage du châssis sélectionné s'affiche env. 4 secondes sur l'écran multifonction du combiné d'instruments.

i Information

Vous ne pouvez pas changer de mode si une porte ou le hayon est ouvert ou si le moteur est arrêté. Après l'arrêt du véhicule, la hauteur de caisse est automatiquement régulée le cas échéant, afin de s'adapter à l'état de chargement.

Niveau surélevé

La régulation de la hauteur de caisse permet de surélever le véhicule d'env. 20 mm par rapport à son niveau normal pendant une manœuvre de stationnement, afin d'éviter les rebords de trottoir et les rampes.

Vous ne pouvez sélectionner le niveau surélevé que manuellement et à des vitesses inférieures à env. 30 km/h.

i Information

- Vous ne devez pas rouler en position surélevée sur la voie publique car, à cette hauteur, les catadioptres peuvent se trouver au-dessus des hauteurs réglementaires.
- Des modifications fréquentes de la hauteur de caisse risquent de provoquer une surchauffe du compresseur. Dans ce cas, le compresseur doit refroidir pendant quelques minutes avant que la régulation soit de nouveau opérationnelle. La hauteur sélectionnée est automatiquement appliquée après le refroidissement du compresseur.

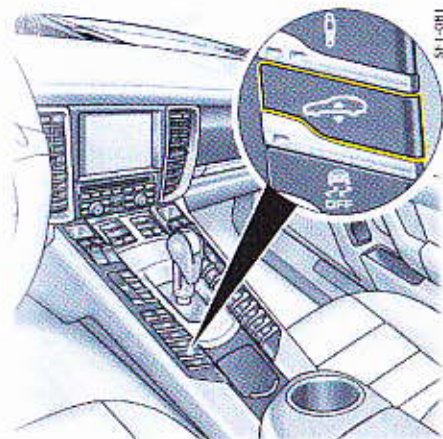

Sélection du niveau surélevé

1. Mettez le contact.
2. Démarrez le moteur.
3. Appuyez sur le bouton .

Lorsque vous avez réglé le niveau surélevé, le voyant de contrôle s'allume dans la touche. L'écran multifonction indique « Niveau surélevé sélectionné ».

Information

- La dernière hauteur de caisse sélectionnée est maintenue même lorsque le contact est coupé. À une vitesse supérieure à env. 30 km/h, le véhicule repasse automatiquement à la hauteur normale.
- Si la marche arrière est engagée, le véhicule ne procède à aucun réglage de hauteur. Dès que la marche arrière n'est plus engagée, la hauteur choisie est automatiquement adoptée.

Désactivation et activation de la régulation de hauteur de caisse

Vous devez désactiver la régulation de hauteur de caisse lorsque vous placez le véhicule sur un pont élévateur ou que vous levez une roue.

Pour plus d'informations sur le levage du véhicule :

- ▷ Reportez-vous au chapitre « LEVAGE D'UN VÉHICULE AVEC RÉGULATION DE LA HAUTEUR DE CAISSE » à la page 292.

Désactivation de la régulation

1. Mettez le contact.
2. Appuyez sur le bouton  pendant env. 10 secondes.

Le message « **Régul. hauteur caisse désacti.** » s'affiche à l'écran multifonction du combiné d'instruments.

Information

La régulation ne peut être désactivée qu'à l'arrêt.

Activation de la régulation

1. Mettez le véhicule sur le sol.
2. Mettez le contact.
3. Appuyez sur le bouton  pendant env. 10 secondes.

Le message « **Régul. hauteur de caisse activée** » s'affiche à l'écran multifonction du combiné d'instruments.

Information

La régulation de hauteur de caisse s'active automatiquement à une vitesse supérieure à env. 7 km/h.

Message d'avertissement

Le système détecte automatiquement les anomalies du PASM et les affiche à l'écran multifonction du combiné d'instruments.

Pour plus d'informations sur les messages d'avertissement de l'écran multifonction :

- ▷ Reportez-vous au chapitre « RÉCAPITULATIF DES MESSAGES D'AVERTISSEMENT ET D'INFORMATION » à la page 134.
- ▷ Adaptez votre mode de conduite aux nouvelles conditions.
- ▷ Consultez un atelier spécialisé et faites réparer le défaut. Nous vous recommandons de faire exécuter ces opérations par un concessionnaire Porsche, car celui-ci dispose du personnel d'atelier formé tout spécialement ainsi que des pièces détachées et outils nécessaires.

Information

Les véhicules dotés d'une suspension pneumatique peuvent présenter un affaissement d'assiette au bout de quelques semaines d'immobilisation. Le système annule cet affaissement automatiquement une fois que vous avez démarré le moteur. Ce processus peut prendre quelques minutes selon l'état de fonctionnement. La garde au sol est réduite pendant cet intervalle.

PTV Plus

(Porsche Torque Vectoring Plus)

Le système PTV Plus est constitué d'un système de régulation pour les interventions dynamiques sur le freinage permettant une répartition du couple d'entraînement variable au niveau de l'essieu arrière et d'un différentiel arrière à régulation électronique.

Grâce à des interventions douces sur le freinage, imperceptibles pour le conducteur, au niveau de la roue arrière intérieure au virage, le système PTV Plus améliore le comportement de tenue de route et la précision de direction. Le véhicule suit l'angle de braquage des roues avant avec encore plus de précision. Les sous-virements dans les conditions extrêmes sont supprimés dans une large mesure. Le potentiel d'accélération transversale est ainsi augmenté. Il est possible d'atteindre des vitesses plus élevées dans les virages.

Le différentiel arrière à régulation électronique enregistre en permanence l'état de conduite du véhicule et répartit le couple d'entraînement à l'essieu arrière en fonction des besoins. Les avantages suivants découlent de ce système :

- Amélioration de la traction.
- Réduction des réactions dues aux changements d'appui en cas de conduite rapide en virage.
- Amélioration de la stabilité du véhicule à vitesse élevée.



AVERTISSEMENT

Perte de contrôle du véhicule

Malgré les avantages du PTV Plus, il n'en reste pas moins que le conducteur doit faire appel à son sens des responsabilités et adapter sa conduite et ses manœuvres à l'état de la chaussée, aux conditions atmosphériques et à la circulation.

Les équipements de sécurité accrus du véhicule ne doivent en aucun cas vous inciter à prendre des risques plus importants. Les limites de la physique automobile ne peuvent pas être repoussées même avec le PTV Plus.

Le PTV Plus ne diminue pas les risques d'accidents dus à une conduite trop rapide.

Porsche Dynamic Chassis Control (PDCC)

Le Porsche Dynamic Chassis Control (PDCC) est un système de stabilisation antiroulis de la carrosserie pour les véhicules équipés d'une suspension pneumatique.

Le confort de conduite et la sécurité sont améliorés grâce à l'intervention active des barres antiroulis au niveau de l'essieu avant et de l'essieu arrière. L'équilibre du véhicule et l'agilité s'en trouvent optimisés.

Le PDCC ne possède pas d'éléments de commande séparés.

Grâce à la sélection d'un réglage de châssis dans le Porsche Active Suspension Management (PASM) avec suspension pneumatique et régulation de la hauteur de caisse, le PDCC active automatiquement le programme de conduite sur route voulu.

Pour plus d'informations sur la sélection d'un réglage du châssis :

- ▷ Reportez-vous au chapitre « PORSCHE ACTIVE SUSPENSION MANAGEMENT (PASM) AVEC SUSPENSION PNEUMATIQUE ET RÉGULATION DE LA HAUTEUR DE CAISSE » à la page 209.



AVERTISSEMENT

Perte de contrôle du véhicule

Malgré les avantages du PDCC, il n'en reste pas moins que le conducteur doit faire appel à son sens des responsabilités et adapter sa conduite et

ses manœuvres à l'état de la chaussée, aux conditions atmosphériques et à la circulation.

Les équipements de sécurité accrus du véhicule ne doivent en aucun cas vous inciter à prendre des risques plus importants. Les limites de la physique automobile ne peuvent pas être repoussées, même avec le PDCC.

Le PDCC ne diminue pas les risques d'accidents dus à une conduite trop rapide.

Message d'avertissement

En cas de défaut du système, le message d'avertissement « Anomalie PDCC Vous pouvez repartir en adapt. conduite » s'affiche à l'écran multifonction du combiné d'instruments.

Pour plus d'informations sur les messages d'avertissement de l'écran multifonction :

- ▷ Reportez-vous au chapitre « RÉCAPITULATIF DES MESSAGES D'AVERTISSEMENT ET D'INFORMATION » à la page 134.
- ▷ Adaptez votre mode de conduite aux nouvelles conditions.
- ▷ Consultez un atelier spécialisé et faites réparer le défaut. Nous vous recommandons de faire exécuter ces opérations par un concessionnaire Porsche, car celui-ci dispose du personnel d'atelier formé tout spécialement ainsi que des pièces détachées et outils nécessaires.

Contrôle du liquide hydraulique

Le contrôle régulier ou la vidange du liquide hydraulique s'effectue dans le cadre des entretiens. Pour plus d'informations sur l'entretien :

- ▷ Reportez-vous au chapitre « RÉCAPITULATIF DES MESSAGES D'AVERTISSEMENT ET D'INFORMATION » à la page 134.

Modes « Sport » et « Sport Plus »

Fonctionnement

Grâce à sa sélection de réglages du châssis, le véhicule offre un ensemble de modes complet pour obtenir des caractéristiques plus sportives. Si vous sélectionnez le mode « Sport » ou « Sport Plus », tous les systèmes de régulation du véhicule sont volontairement davantage orientés vers l'agilité et le comportement dynamique :

- Le PASM (Porsche Active Suspension Management) passe automatiquement en mode « PASM Sport » ou « PASM Sport Plus », l'amortissement du châssis devient plus ferme. En mode « PASM Sport Plus », la hauteur de caisse passe au niveau surbaissé.
- ▷ Reportez-vous au chapitre « PORSCHE ACTIVE SUSPENSION MANAGEMENT (PASM) » à la page 208.
- À l'instar du PASM, le PDCC passe en mode « Sport » ou « Sport Plus », les mouvements d'oscillation du véhicule étant alors encore davantage réduits selon le mode sélectionné.
- ▷ Reportez-vous au chapitre « PORSCHE DYNAMIC CHASSIS CONTROL (PDCC) » à la page 212.
- Lorsque le mode Sport est activé, la boîte PDK bascule dans la plage caractéristique de la conduite sportive et raccourcit le temps de passage des rapports. Les passages de rapports ont lieu plus rapidement.
- La boîte Tiptronic S adopte une stratégie plus sportive pour le passage des rapports. Les points de passage des rapports sont décalés vers des régimes plus élevés. Les passages au rapport supérieur sont plus tardifs, les rétrogradages se font plus tôt.
- ▷ Reportez-vous au chapitre « Mode « Sport » activé » à la page 191.
- La reprise du moteur est plus spontanée. Cette fonction n'est activée en mode Sport et à une vitesse inférieure à 40 km/h qu'après avoir accéléré à fond ou relâché brièvement la pédale d'accélérateur.
- La coupure de régime se fait de manière « plus abrupte », c.à.d. qu'elle intervient plus promptement dans des situations extrêmes (sur des véhicules équipés de PDK, uniquement en mode manuel).
- Le Turbo Overboost augmente brièvement la pression de suralimentation du moteur dans la plage de régime de 2 500 tr/min à env. 4 000 tr/min. Ceci entraîne une augmentation du couple de 70 Nm (50 Nm sur la Panamera Turbo S) dans cette plage de régime. Cela permet, en particulier dans la plage de régime moyenne, de largement améliorer les valeurs d'accélération et les reprises. La puissance maximale n'en est pas affectée. La fonction Overboost s'active dans la gestion moteur si vous appuyez rapidement sur la pédale d'accélérateur. La fonction Overboost est efficace pendant env. 10 secondes et, une fois ce temps écoulé, vous pouvez la réactiver en appuyant rapidement sur la pédale d'accélérateur. Lorsque la fonction Turbo Overboost est active, une flèche orange apparaît à l'affichage de la pression de suralimentation. La valeur de pression de suralimentation est également représentée en orange.
- La régulation PSM (Porsche Stability Management) a une vocation de conduite plus sportive en mode « Sport Plus ». Le PSM intervient donc plus tardivement qu'en mode Normal. Vous pouvez manœuvrer le véhicule de

façon plus agile dans des situations extrêmes, sans devoir renoncer au soutien du PSM en cas d'urgence. Vous pouvez donc bénéficier de performances optimales en tours de piste, notamment sur circuit et sur revêtement sec.

- ▷ Reportez-vous au chapitre « PORSCHE STABILITY MANAGEMENT (PSM) » à la page 202.
- Les phares directionnels avec contrôle dynamique du faisceau (PDLS) et les feux de route avec contrôle dynamique du faisceau (PDLS Plus) se règlent plus rapidement et de façon plus dynamique p. ex. dans les virages ou avec les véhicules circulant en sens inverse.
- ▷ Reportez-vous au chapitre « PORSCHE DYNAMIC LIGHT SYSTEM (PDLS) » à la page 84.
- ▷ Reportez-vous au chapitre « PORSCHE DYNAMIC LIGHT SYSTEM PLUS (PDLS PLUS) » à la page 84.
- Le régulateur de vitesse adaptatif adapte automatiquement la vitesse de votre véhicule et la distance de manière plus dynamique.
- La fonction Stop-Start est désactivée.
- ▷ Reportez-vous au chapitre « FONCTION STOP-START » à la page 157.
- L'échappement sport passe sur un mode optimisé sur le plan acoustique. Il peut toutefois être désactivé séparément via le bouton .
- ▷ Reportez-vous au chapitre « ÉCHAPPEMENT SPORT » à la page 215.
- L'aile se déploie plus tôt et se rabat plus tard (uniquement en mode « Sport Plus »).
- ▷ Reportez-vous au chapitre « AILERON ARRIÈRE TÉLESCOPIQUE » à la page 215.
- Le véhicule s'abaisse s'il est en niveau surélevé.
- ▷ Reportez-vous au chapitre « NIVEAU SURÉLEVÉ » à la page 210.

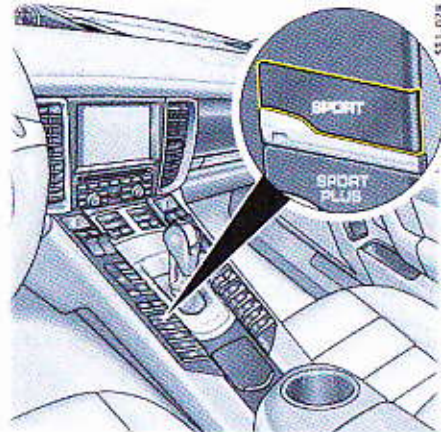

Activation et désactivation du mode « Sport »

- ▷ Appuyez sur le bouton **SPORT**.
Lorsque le mode « Sport » est actif, son voyant de contrôle s'allume dans la touche. En fonction de l'équipement, le message **SPORT** s'affiche sur le compteur de vitesse numérique ou au volant.

La boîte PDK bascule dans la plage caractéristique de la conduite sportive et raccourcit le temps de passage des rapports. La conduite sportive est détectée plus rapidement et engendre progressivement des régimes de passage de rapport orientés sur la performance. Les rétrogradages avec freinage ont lieu plus tôt. La boîte rétrograde dès la moindre décélération, même à régime élevé.

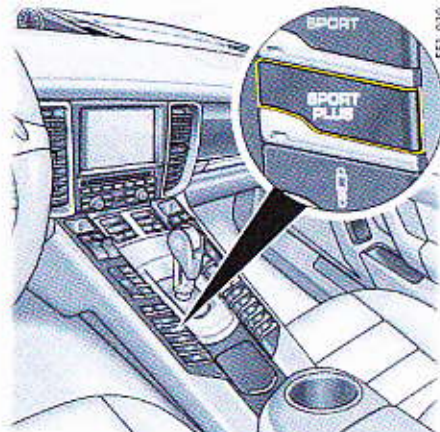

Activation et désactivation du mode « Sport Plus »

- ▷ Appuyez sur le bouton **SPORT PLUS**.
Lorsque le mode « Sport Plus » est actif, son voyant de contrôle s'allume dans la touche. En fonction de l'équipement, le message **SPORT PLUS** s'affiche sur le compteur de vitesse numérique ou au volant.

En mode « Sport Plus », la boîte PDK bascule vers un programme de passage de rapports conçu pour la conduite sur circuit. Le 7^{ème} rapport n'est alors jamais engagé.

Pour les véhicules équipés du pack Sport Chrono Turbo, vous pouvez activer la fonction Turbo Overboost (brève augmentation du régime à pleine charge).

Mode « Sport » / « Sport Plus » et « PASM Sport » / « PASM Sport Plus »

Le mode correspondant du PASM (« PASM Sport » ou « PASM Sport Plus ») s'active et se désactive en même temps que le mode « Sport » ou « Sport Plus ».

Si vous souhaitez exploiter les caractéristiques du mode « Sport » ou « Sport Plus », mais conserver un réglage relativement confortable du châssis, vous pouvez adapter manuellement le mode PASM.

- ▷ Appuyez sur le bouton  (plusieurs fois).
Le voyant de contrôle du bouton du réglage de châssis sélectionné s'allume.
De plus, le réglage du châssis sélectionné s'affiche env. 4 secondes sur l'écran multifonction du combiné d'instruments.

Pour plus d'informations sur le PASM :

- ▷ Reportez-vous au chapitre « PORSCHE ACTIVE SUSPENSION MANAGEMENT (PASM) » à la page 208.

Messages d'avertissement

Le message d'avertissement « **Mode Sport non disponible** » sur l'écran multifonction du combiné d'instruments signale les anomalies.

Pour plus d'informations sur les messages d'avertissement de l'écran multifonction :

- ▷ Reportez-vous au chapitre « RÉCAPITULATIF DES MESSAGES D'AVERTISSEMENT ET D'INFORMATION » à la page 134.

i Information

Le mode Sport revient automatiquement en mode Normal lorsque vous coupez le contact.

- ▷ Reportez-vous au chapitre « PORSCHE ACTIVE SUSPENSION MANAGEMENT (PASM) » à la page 208.
- ▷ Reportez-vous au chapitre « PORSCHE DYNAMIC CHASSIS CONTROL (PDCC) » à la page 212.

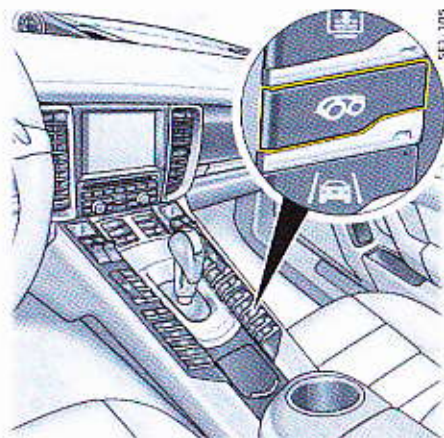

Échappement sport

Marche / Arrêt

Lorsque le contact est mis, vous pouvez régler l'échappement Sport sur un mode optimisé sur le plan acoustique.

- ▷ Appuyez sur le bouton . Lorsque l'échappement Sport est activé, le voyant de contrôle s'allume dans la touche.

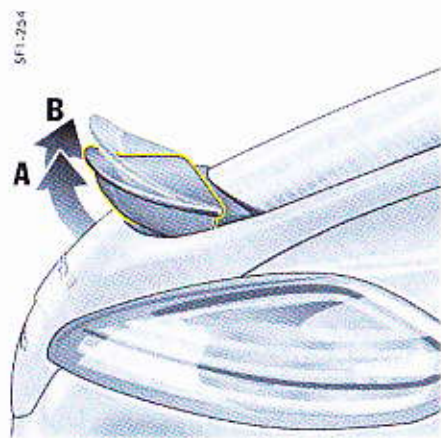

Aileron arrière télescopique

L'aileron arrière améliore la stabilité du véhicule à vitesse élevée et contribue à réduire votre consommation de carburant quand vous roulez à des vitesses faibles.

Les modèles Panamera GTS, Panamera Turbo et Panamera Turbo S possèdent un aileron arrière élargi, dont la surface aérodynamique est agrandie par des ailettes supplémentaires (flaps).

Mode automatique

Le déploiement et l'escamotage automatiques de l'aileron arrière s'effectuent sous certaines conditions.

Mode « Sport Plus » désactivé

L'aileron arrière se déploie automatiquement :

- à 90 km/h ou 120 km/h (Panamera Executive) jusqu'à la position **A**
- à env. 205 km/h jusqu'en position **B**.

L'aileron arrière s'escamote automatiquement :

- à env. 180 km/h de la position **B** à la position **A**
- à 60 km/h ou 80 km/h (Panamera Executive) de la position **A** jusqu'à la position finale.

Position supplémentaire de l'aileron arrière (sauf sur les Panamera Turbo, Panamera Turbo S, Panamera Turbo Executive)

L'aileron arrière se place entre 160 km/h et 205 km/h lors de son déploiement ou env. 180 km/h et 145 km/h lors de son escamotage, dans une position intermédiaire entre **A** et **B**.

Mode « Sport Plus » active

L'aileron arrière se déploie à env. 90 km/h ou 120 km/h (Panamera Executive) directement jusqu'à la position **B**.

L'aileron arrière s'escamote à env. 60 km/h ou 80 km/h (Panamera Executive) de la position **B** directement à la position finale.

En cas de défaillance de la commande automatique, un message d'avertissement « **Panne spoiler Ralentir** » s'affiche sur l'écran multifonction.

Pour plus d'informations sur les messages d'avertissement de l'écran multifonction :

- ▷ Reportez-vous au chapitre « RÉCAPITULATIF DES MESSAGES D'AVERTISSEMENT ET D'INFORMATION » à la page 134.

▲ AVERTISSEMENT

Aérodynamisme modifié

L'apparition du message d'avertissement

« **Panne spoiler Ralentir** » signale une panne de l'aileron arrière escamotable. À vitesses élevées, la forte portance qui s'exerce sur l'essieu arrière amoindrit la stabilité du véhicule.

- ▷ Adaptez votre mode de conduite et votre vitesse au nouveau comportement du véhicule.
- ▷ Faites réparer ce défaut.
Consultez un atelier spécialisé. Nous vous recommandons de faire exécuter ces opérations par un concessionnaire Porsche, car celui-ci dispose du personnel d'atelier formé tout spécialement ainsi que des pièces détachées et outils nécessaires.

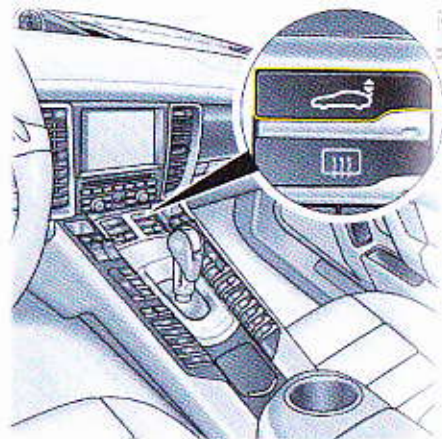

Mode manuel

Lorsque le contact est mis, l'aileron arrière peut être sorti et rentré manuellement à l'aide du bouton situé au niveau de la console centrale. Le voyant de contrôle du bouton s'allume si l'aileron arrière est en mode manuel.

En mode manuel, l'escamotage automatique intégral de l'aileron est désactivé.

Déploiement manuel

- ▷ Appuyez brièvement sur le bouton . L'aileron arrière sort jusqu'à la position **A**. Le voyant de contrôle du bouton s'allume. L'aileron est en mode manuel.

Escamotage manuel de l'aileron arrière

1^o lorsque le véhicule est à l'arrêt

Maintenez le bouton  enfoncé jusqu'à ce que l'aileron ait atteint sa position finale.

Le voyant de contrôle du bouton s'éteint.

L'aileron est en mode automatique.

1^o à des vitesses inférieures à env. 90 km/h ou 120 km/h (Panamera Executive)

Appuyez sur le bouton .

L'aileron rentre, le voyant de contrôle du bouton s'éteint.

L'aileron est en mode automatique.

1^o à des vitesses supérieures à env. 90 km/h ou 120 km/h (Panamera Executive)

Appuyez sur le bouton .

L'aileron reste déployé, le voyant de contrôle du bouton s'éteint.

L'aileron est en mode automatique.

Mode « Sport Plus » désactivé

À env. 205 km/h, l'aileron arrière passe automatiquement de la position **A** à la position **B**. L'aileron passe automatiquement de la position **B** à la position **A** à env. 180 km/h.

Mode « Sport Plus » activé

- ▷ L'aileron arrière se déploie à env. 90 km/h ou 120 km/h (Panamera Executive) automatiquement de la position **A** jusqu'à la position **B**.
- ▷ L'aileron s'escamote à env. 60 km/h ou 80 km/h (Panamera Executive) automatiquement de la position **B** à la position **A**.



ATTENTION

Déploiement et escamotage de l'aileron arrière télescopique

Lors de l'escamotage ou du déploiement manuel de l'aileron arrière lorsque le véhicule est à l'arrêt, des parties du corps peuvent se trouver entre l'aileron en mouvement et les parties immobiles du véhicule.

- ▷ Veillez à ce qu'aucune personne ne se trouve dans le rayon d'action de l'aileron.

AVIS

Risque de détérioration de l'aileron arrière.

- ▷ Ne poussez pas le véhicule au niveau de l'aileron.

Rangements, coffre à bagages et système de transport sur toit

Rangements	219
Porte-boissons / Porte-gobelet.....	222
Cendrier	225
Allume cigares	226
Prises électriques	227
Compartiment réfrigéré à l'arrière	229
Rabattement et redressement des sièges arrière.....	229
Coffre à bagages.....	230
Fixation du chargement	231
Couvre-bagages du coffre	232
Couvre-bagages rigide	234
Housse à skis.....	234
Système de transport sur toit	235

Rangements

⚠ AVERTISSEMENT

Chargement mal fixé, non fixé ou mal positionné

En cas de freinage, de changement de direction ou d'accident, un chargement mal fixé ou mal positionné risque de glisser et peut présenter un danger pour les occupants.

- ▶ Ne transportez pas de bagages ou d'objets sans les avoir immobilisés dans l'habitacle.
- ▶ Ne transportez pas d'objets lourds dans des casiers de rangement ouverts.
- ▶ Fermez toujours le couvercle des casiers de rangement lorsque le véhicule roule.
- ▶ Protégez toujours l'habitacle en installant le couvre-bagages.

Pour plus d'informations sur le rangement de vos chargements et bagages :

- ▶ Reportez-vous au chapitre « FIXATION DU CHARGEMENT » à la page 231.

Possibilités de rangement

Selon l'équipement de votre véhicule, vous disposez de différentes capacités de rangement :

- boîte à gants avec porte-stylo et porte-fiches,
- dans les accoudoirs avant et arrière,
- dans les panneaux de portes,
- dans la console centrale avant et arrière,
- tablette rabattable à l'arrière des dossiers avant,
- pochettes à cartes à l'arrière des dossiers avant,
- patère au niveau des poignées de maintien arrière,
- sous le plancher du coffre,
- porte-boissons / porte-gobelet avant et arrière.

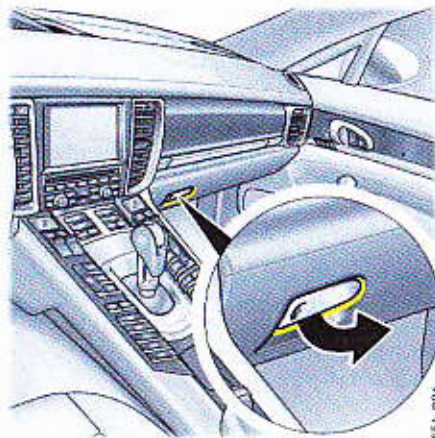

SF1-096

Boîte à gants

La boîte à gants possède un compartiment pour ranger le carnet de bord et un support permettant de fixer un stylo.

Ouverture

- ▶ Tirez la poignée (flèche) et ouvrez le couvercle.

Verrouillage

- ▶ Verrouillez toujours la poignée avec la clé de secours pour conserver le contenu de la boîte à gants à l'abri des intrus.

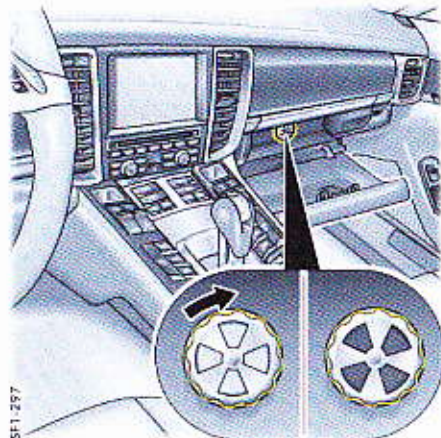

SF1-257

Boîte à gants réfrigérée

Si vous le souhaitez, il est possible de réfrigérer la boîte à gants.

De l'air refroidi arrive dans la boîte à gants par le biais d'une buse d'air séparée.

Pour plus d'informations sur le refroidissement de la boîte à gants :

- ▶ Reportez-vous au chapitre « BOÎTE À GANTS RÉFRIGÉRÉE » à la page 70.

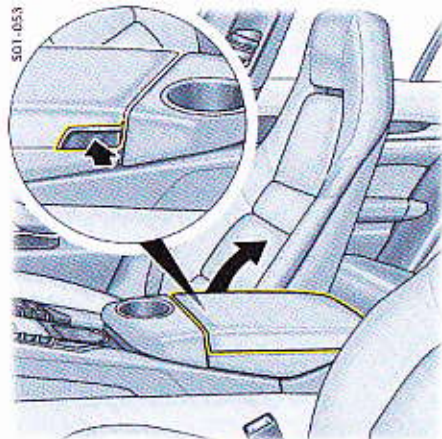

Coffre de rangement dans l'accoudoir entre les sièges avant

Ouverture

- ▷ Appuyez sur la touche (**flèche**) de l'accoudoir côté passager. Le couvercle se relève automatiquement.

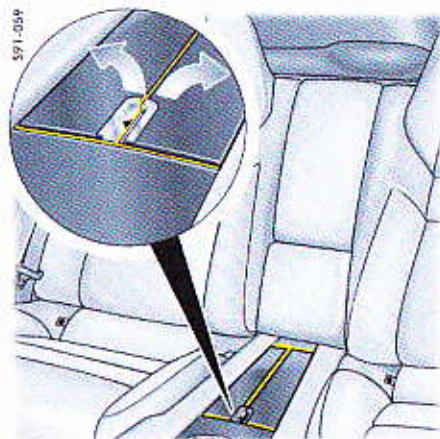

Coffre de rangement dans la console centrale

Ouverture

- ▷ Ouvrez latéralement le couvercle vers la gauche ou la droite en le saisissant par la poignée.

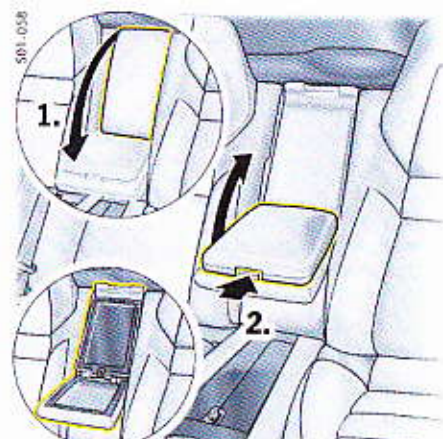

Coffre de rangement dans l'accoudoir arrière

L'accoudoir comporte un coffre de rangement.

Ouverture du coffre de rangement dans l'accoudoir

1. Abaissez complètement l'accoudoir.
2. Appuyez sur la touche de déverrouillage (**flèche**) et soulevez le couvercle.



Coffre de rangement inférieur dans la grande console centrale

Coffres de rangement dans la grande console centrale arrière

Ouverture du coffre de rangement inférieur

- ▷ Appuyez sur la touche de déverrouillage située sur le couvercle et soulevez celui-ci.

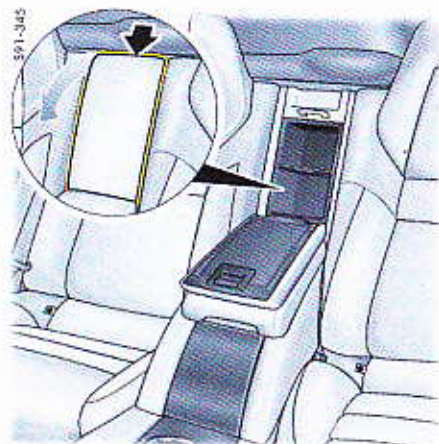

Coffre de rangement supérieur dans la grande console centrale

Ouverture du coffre de rangement supérieur

- ▷ Appuyez sur la touche de déverrouillage (flèche) et rabattez le couvercle.

i Information

Le fond intermédiaire du coffre de rangement supérieur peut être relevé pour agrandir l'espace disponible dans le compartiment de rangement.

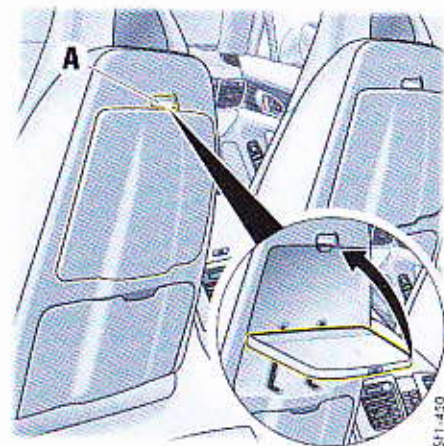

Tablette rabattable à l'arrière des dossiers avant

Ouverture

- ▷ Appuyez sur le bouton **A** de déverrouillage. La tablette rabattable s'abaisse automatiquement jusqu'à sa position finale.

Fermeture

- ▷ Remontez la tablette rabattable (flèche) jusqu'à ce qu'elle s'enclenche de manière audible.

- ⚠ Avertissement** rabattable en roulant
- En cas d'accident ou de freinage brutal, une tablette ouverte peut engendrer des blessures graves.
- ▷ Ouvrez et utilisez la tablette rabattable exclusivement à l'arrêt du véhicule, en dehors de la circulation.
 - ▷ N'utilisez pas la tablette rabattable si un système de retenue pour enfants est installé sur le siège arrière.

⚠ ATTENTION

Utilisation non conforme de la tablette rabattable

En cas d'utilisation inadéquate (en particulier l'ouverture et la fermeture incontrôlées de la tablette rabattable, les réglages des sièges avec la tablette rabattable ouverte), des parties du corps peuvent être coincées ou écrasées.

- ▷ Choisissez des réglages de sièges de sorte que personne ne soit mis en danger (p. ex. en réglant le siège avec la tablette rabattable fermée).

i Information

La tablette rabattable est équipée d'une protection contre la surcharge et, une fois ouverte, elle peut supporter env. 20 kg au maximum. Si cette limite est dépassée, la tablette se rabat automatiquement vers le bas.

- ▷ Remontez la tablette rabattable jusqu'à sa position totalement ouverte d'origine.

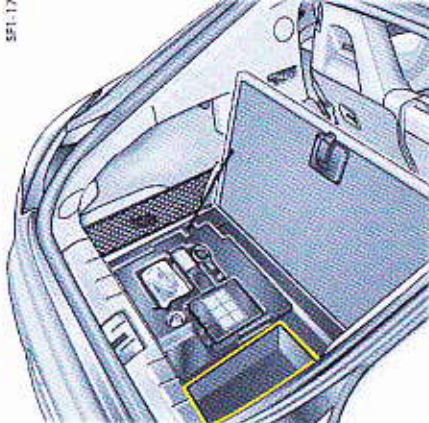

Compartiment de rangement sous le plancher du coffre

Selon l'équipement du véhicule, vous disposez d'une possibilité de rangement supplémentaire sous le plancher du coffre à bagages.

Ouverture du plancher du coffre

- ▷ Tirez sur la poignée et soulevez le plancher du coffre.

Pour plus d'informations sur le coffre à bagages :

- ▷ Reportez-vous au chapitre « FIXATION DU CHARGEMENT » à la page 231.

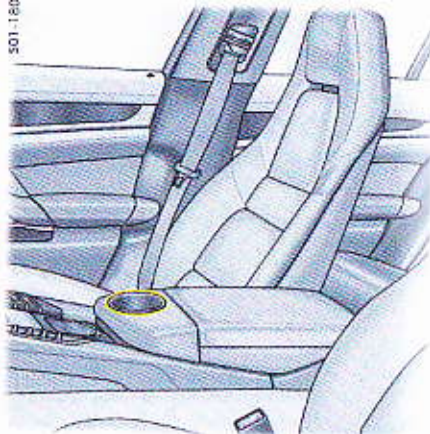

Porte-boissons / Porte-gobelet

Vous pouvez placer des canettes et des gobelets dans le porte-boissons. Maintenez le porte-boissons à l'arrière fermé lorsque le véhicule roule.

⚠ ATTENTION

Récipients avec des liquides

Des boissons chaudes renversées peuvent entraîner des dégâts corporels (p. ex. des brûlures).

- ▷ Ne remplissez pas les récipients jusqu'au bord, mais idéalement jusqu'à la moitié.
- ▷ Utilisez uniquement des récipients fermés, qui ne peuvent pas fuir.
- ▷ Surveillez en permanence vos récipients.
- ▷ N'installez pas de récipients contenant une boisson brûlante.



Partie amovible du porte-boissons / porte-gobelet avant

La partie amovible permet une meilleure fixation des récipients moins larges et peut être montée dans le porte-boissons dans les accoudoirs entre les sièges avant.

Démontage de la partie amovible

- 1. Tirez sur la partie amovible du porte-boissons.

Montage de la partie amovible

- 1. Insérez la partie amovible dans le porte-boissons et appuyez vers le bas.

AVIS

Risque de dommages dû à des boissons versées.

- 1. Utilisez uniquement des récipients adaptés.
- 2. N'installez pas de récipients trop remplis dans le porte-boissons / porte-gobelet.

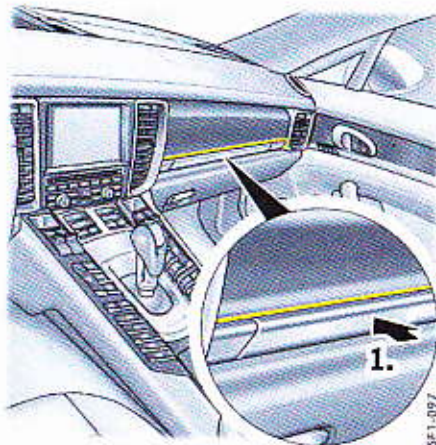

Ouverture du porte-boissons / porte-gobelet avant

Deux porte-boissons / porte-gobelets rétractables se trouvent derrière le cache au-dessus de la boîte à gants.

i Information

- Gardez le porte-boissons / porte-gobelet au-dessus de la boîte à gants fermé lorsque vous roulez.

1. Appuyez sur le cache.
Le cache s'ouvre.

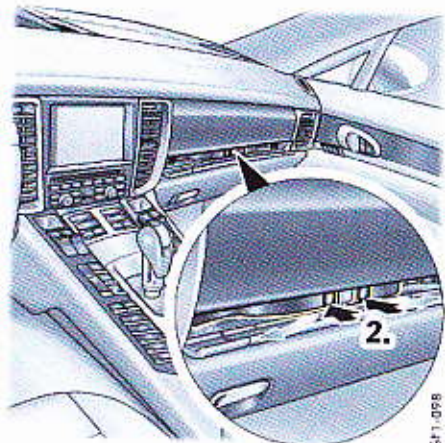

2. Appuyez sur le symbole du porte-boissons / porte-gobelet gauche ou droit.
Le porte-boissons / porte-gobelet se déploie.
3. Fermez le cache au centre pour que le porte-boissons / porte-gobelet ne bouge pas pendant la conduite.

Vous pouvez agrandir les porte-boissons / porte-gobelets pour y placer des récipients plus grands.

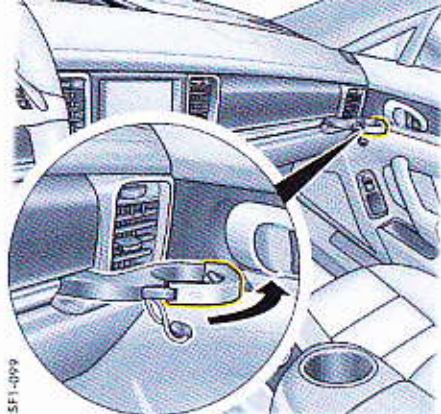

SF1-099

Déploiement des porte-boissons / porte-gobelets

1. Sortez le porte-boissons / porte-gobelet (flèche).
2. Insérez le récipient.
3. Poussez la retenue avec précaution pour l'adapter à la taille du récipient.

Rangement des porte-boissons / porte-gobelets

1. Refermez la retenue du porte-boissons / porte-gobelet.
2. Ouvrez le cache par le milieu.
3. Rabattez les porte-boissons / porte-gobelets et enclenchez-les.
4. Refermez le cache central.

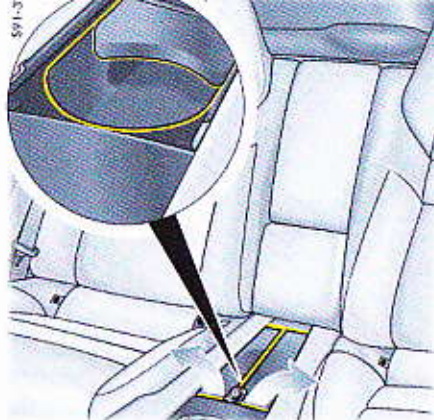

Ouverture du porte-boissons / porte-gobelet arrière

Porte-boissons / Porte-gobelet entre les sièges

Le coffret de rangement de la console centrale située entre les sièges arrière intègre un porte-boissons / porte-gobelet.

- ▷ Ouvrez latéralement le couvercle vers la gauche ou la droite en le saisissant par la poignée.
- ▷ Pour les récipients volumineux, vous pouvez relever des supports additionnels.

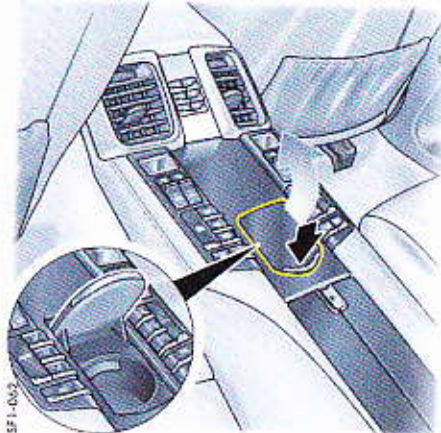

SF1-063

Porte-boissons / Porte-gobelet dans la console centrale

Vous trouverez un autre porte-boissons / porte-gobelet sous le volet situé dans la partie avant de la console centrale.

- ▷ Appuyez brièvement sur le couvercle du porte-boissons / porte-gobelet. Le couvercle s'ouvre de lui-même.



Porte-boissons / Porte-gobelet dans la grande console centrale arrière

Selon l'équipement de votre véhicule, un porte-boissons / porte-gobelet est placé à l'avant de la grande console centrale arrière.

- ▷ Appuyez brièvement sur le couvercle du porte-boissons / porte-gobelet. Le couvercle s'ouvre de lui-même.

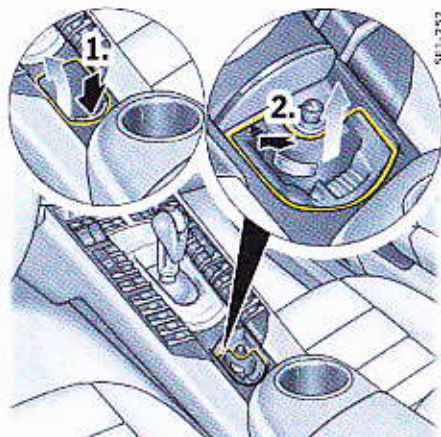

Cendrier

Cendrier avant

Ouverture

1. Appuyez brièvement sur le couvercle du cendrier.
Le couvercle s'ouvre de lui-même.

Vidage

2. Poussez légèrement l'avant de l'insert de cendrier vers l'avant.
L'insert de cendrier ressort, ce qui vous permet de le retirer.
- ▷ Après avoir vidé l'insert, remettez-le en place en appuyant jusqu'à ce qu'il s'enclenche de manière audible.

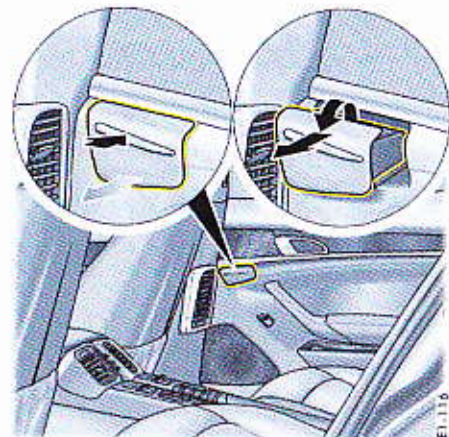

Cendriers arrière

Ouverture des cendriers dans les portes

- ▷ Appuyez brièvement sur le couvercle du cendrier.

Vidage des cendriers dans les portes

1. Ouvrez le couvercle du cendrier et soulevez-le avec précaution.
L'insert se soulève légèrement.
2. Retirez l'insert et videz-le.

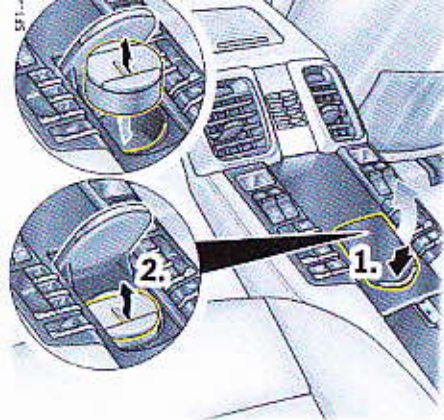

Cendriers arrière (Panamera Executive)

Ouverture

1. Appuyez brièvement sur le couvercle du porte-boissons / porte-gobelet. Le couvercle s'ouvre de lui-même.
2. Soulevez le couvercle du cendrier de l'encadrement de poignée.

Vidage

- ▷ Retirez soigneusement du porte-boissons l'insert de cendrier de l'encadrement de poignée.
- ▷ Après avoir vidé l'insert, remettez-le en place en appuyant vers le bas.



Allume-cigare avant

Allume-cigares

⚠ AVERTISSEMENT Allume-cigare brûlant

Lorsqu'il est utilisé, l'extrémité de l'allume-cigare devient très chaude et peut occasionner un incendie ou des brûlures.

- ▷ Ne laissez pas d'enfants sans surveillance dans le véhicule.
- ▷ Saisissez l'allume-cigare chaud par le bouton uniquement.



Allume-cigare arrière

Utilisation des allume-cigares avant et arrière

Le fonctionnement de l'allume-cigare est indépendant de la position du contacteur d'allumage.

1. Appuyez brièvement sur le couvercle du cendrier de la console centrale avant ou ouvrez latéralement le couvercle de la console centrale arrière vers la gauche ou la droite en le saisissant par la poignée.
 2. Enfoncez l'allume-cigare dans sa douille. Lorsque la spirale est incandescente, il reprend spontanément sa position initiale.
- ▷ Pour plus d'informations sur l'utilisation d'adaptateurs de charge dans l'allume-cigare : Reportez-vous au chapitre « UTILISATION D'UN ADAPTATEUR DE CHARGE POUR PRISE ÉLECTRIQUE 12 VOLTS / ALLUME-CIGARE » à la page 227.

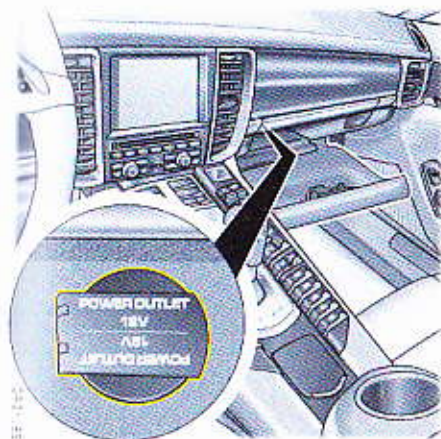

Prise électrique 12 volts dans la boîte à gants

Prises électriques

i Information

- Les prises et les accessoires électriques qui y sont branchés fonctionnent même quand le contact est coupé et que la clé du véhicule est retirée.
- La batterie du véhicule se décharge quand le moteur est à l'arrêt et qu'un accessoire est allumé. L'alimentation électrique est interrompue au bout de 30 minutes pour ménager la batterie du véhicule. Si le consommateur électrique doit être réactivé, vous devez remettre le contact.
- Les appareils non protégés peuvent provoquer des interférences dans les plages de radio ou télévision ainsi qu'au niveau des systèmes électroniques du véhicule.

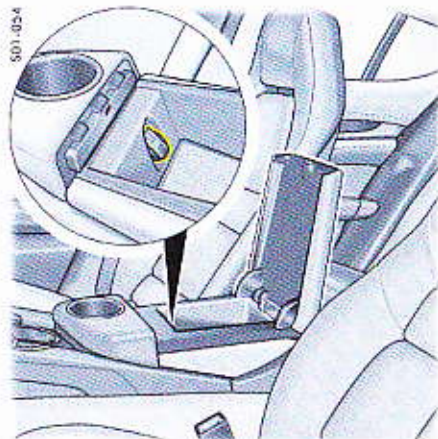

Prise électrique 12 volts dans le coffre de rangement entre les sièges avant

Prises électriques 12 volts

Des accessoires électriques peuvent être branchés sur les prises de 12 volts. Selon l'équipement du véhicule, les prises électriques 12 volts se trouvent dans la boîte à gants, dans les consoles centrales avant et arrière, dans le coffre de rangement entre les sièges arrière et dans le coffre à bagages.

i Information

La charge maximale d'une prise électrique est de 20 ampères à condition qu'aucun autre consommateur ne soit allumé. Si vous utilisez plusieurs consommateurs en même temps, ne dépassez pas une charge de 10 ampères par prise électrique.

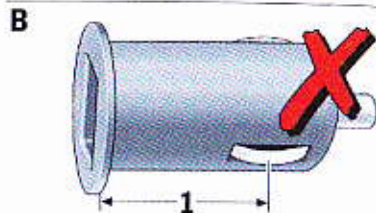
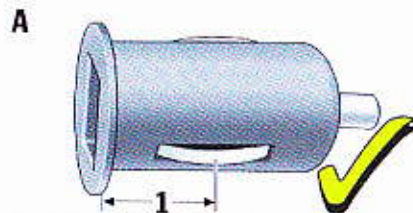

- A** - Adaptateurs de charge appropriés
B - Adaptateurs de charge inappropriés

Utilisation d'un adaptateur de charge pour prise électrique 12 volts / allume-cigare

AVIS

- Risque de détérioration de l'installation électrique.
- Utilisez uniquement des adaptateurs de charge appropriés (**A**) qui remplissent les conditions suivantes :
 - L'espace **1** entre le raccordement à la terre et le bord supérieur de l'adaptateur de charge doit être **inférieur** à 16 mm.
 - Des adaptateurs de charge inappropriés (**B**) avec un espace **1** supérieur à 16 mm entre le raccordement à la terre et le bord supérieur peuvent endommager les prises électriques.

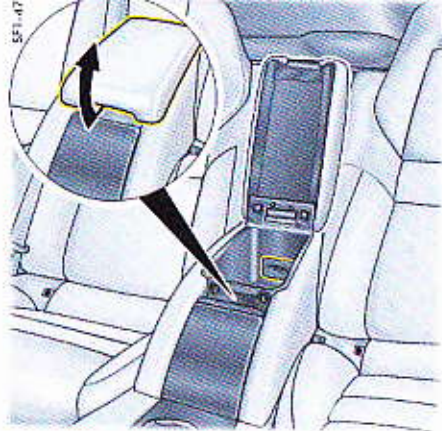

Prises électriques 230 volts dans la grande console centrale

Prise électrique 230 volts

La prise électrique 230 volts se trouve dans le coffre de rangement de la grande console centrale arrière.

Des appareils électriques avec des connecteurs européens peuvent être raccordés à la prise 230 volts.

Si le connecteur est bien enclenché dans la prise, un diode s'allume en vert au niveau de la prise.

Si la prise est désactivée en raison d'une surintensité ou d'une surchauffe, la diode s'allume en rouge. Après une phase de refroidissement, la prise se rallume automatiquement.

- ▷ En cas de surchauffe, débranchez l'appareil connecté de la prise.

DANGER

Utilisation non conforme de la prise, électrocution

Une utilisation inappropriée peut entraîner de graves blessures ou provoquer un incendie. Tout contact avec des pièces sous tension du véhicule peut entraîner des décharges électriques.

- ▷ Ne laissez pas d'enfants sans surveillance dans le véhicule.
- ▷ N'utilisez ni adaptateur, ni rallonge. Lors de l'utilisation d'adaptateurs et de rallonges, la sécurité enfants de la prise 230 volts est désactivée et la prise est sous tension.
- ▷ Ne versez pas de liquides dans la prise. Si un liquide pénètre dans la prise, assurez-vous avant de la réutiliser que le liquide soit complètement sec.

AVIS

Risque de détérioration de l'appareil raccordé.

- ▷ Raccordez uniquement des appareils prévus pour un fonctionnement avec une prise de 230 volts.
- ▷ La consommation électrique des équipements connectés de la prise ne doit pas excéder 150 watts (300 watts en crête). Vérifiez le cas échéant la consommation électrique des équipements connectés sur la plaque signalétique.
- ▷ Ne raccordez pas des lampes qui contiennent un tube néon.

i

Information

- Les appareils connectés se comportent différemment que lorsqu'ils sont raccordés au réseau électrique public. C'est pourquoi les appareils connectés deviennent chauds pendant leur fonctionnement.
- Sur certaines alimentations électriques comme celles des ordinateurs portables, la sécurité surintensité empêche l'allumage.
- ▷ Débranchez le bloc d'alimentation du consommateur et refaites le branchement après env. 10 secondes.



Compartiment réfrigéré à l'arrière

Le compartiment réfrigéré à l'arrière se compose d'un compartiment réfrigéré par compresseur, placé entre les sièges arrière.

Pour plus d'informations sur le compartiment réfrigéré :

- ▷ Respectez impérativement le manuel d'utilisation fourni séparément pour le compartiment réfrigéré.

Ouverture du compartiment réfrigéré

- ▷ Appuyez sur la touche de déverrouillage (flèche) située sur le couvercle du compartiment réfrigéré et abaissez le couvercle.

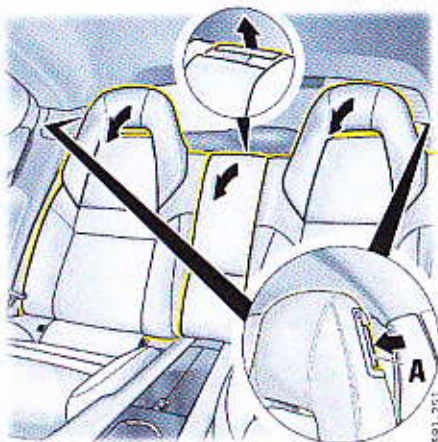

Rabattement et redressement des sièges arrière

Les sièges arrière sont fractionnables et peuvent être rabattus individuellement afin d'augmenter l'espace de chargement.

En outre, selon l'équipement du véhicule, il est aussi possible de rabattre la trappe entre les sièges arrière.

Rabattement des sièges arrière

Véhicules avec climatisation 4 zones à régulation automatique :

- ▷ Avant de rabattre les sièges arrière, actionnez le commutateur de sécurité  se trouvant dans l'accoudoir de la porte conducteur. Le voyant de contrôle du bouton s'allume. Le panneau de commande de la console centrale arrière et les touches des lève-vitres des portes arrière sont alors hors fonction. Tout actionnement involontaire des touches n'entraîne aucune modification des réglages.

1. Avancez les sièges avant.
2. Tirez la poignée de déverrouillage **A** du dossier et rabattez le dossier vers l'avant.

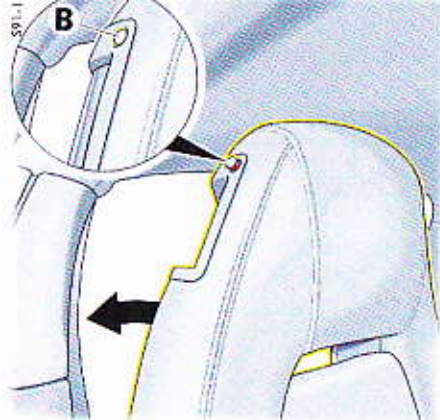

Redressement des sièges arrière

- ▷ Attention à ne pas coincer la ceinture de sécurité.
Redressez le dossier et enclenchez-le (déclat audible).
Le bouton de contrôle rouge **B** doit être complètement abaissé.

⚠ AVERTISSEMENT Chargement mal fixé dans le coffre

Si les dossiers des sièges arrière ne sont pas verrouillés, des objets risquent de glisser en cas de freinage ou d'accident et de blesser les occupants.

- ▷ Verrouillez toujours les dossiers de sièges de manière sûre.
- ▷ Fixez systématiquement le chargement dans le coffre.

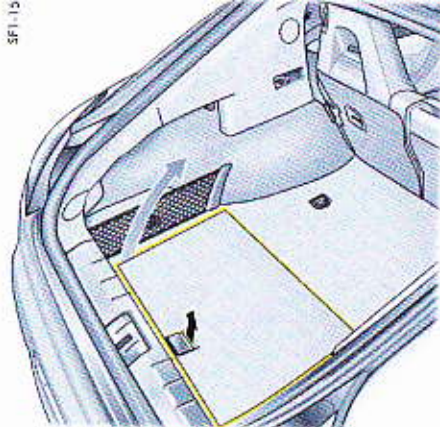

Coffre à bagages

Le plancher du coffre à bagages peut supporter une charge maximale de 200 kg. Le poids doit être uniformément réparti sur tout le plancher du coffre.

Pour plus d'informations sur le rangement de vos chargements et bagages :

- ▷ Reportez-vous au chapitre « FIXATION DU CHARGEMENT » à la page 231.

Ouverture / Fermeture du plancher du coffre

- ▷ Saisissez la poignée (**flèche**) du plancher de coffre à bagages et soulevez ou rabattez celui-ci.

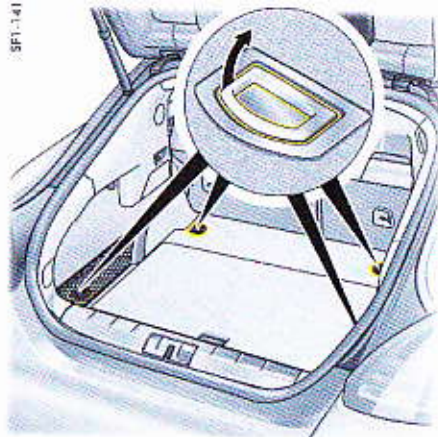

Œillets d'arrimage

Vous pouvez immobiliser votre chargement dans le coffre pour l'empêcher de glisser. À cette fin, une sangle peut être fixée aux œillets d'arrimage.

- ▷ Veillez à répartir la charge uniformément sur les différents œillets.

i Information

Les œillets d'arrimage ne sont pas conçus pour maintenir des charges lourdes en cas d'accident.

Fixation du chargement

DANGER

Inhalation de gaz d'échappement toxiques peuvent pénétrer dans l'habitacle si le hayon arrière est ouvert et que le moteur tourne.

- ▶ Ne roulez jamais avec le hayon arrière ouvert.

AVERTISSEMENT

Chargement mal fixé, non fixé ou mal positionné

Un chargement mal fixé, non fixé ou mal positionné risque de glisser en cas de freinage, de changement de direction ou d'accident et peut présenter un danger pour les occupants.

- ▶ Ne transportez jamais des objets non fixés (accident, freinage, virages).
- ▶ Transportez toujours le chargement dans le coffre et en aucun cas dans l'habitacle (p. ex. sur ou devant les sièges).
- ▶ Appuyez dans la mesure du possible le chargement contre les dossiers. Enclenchez toujours les dossiers.
- ▶ Ne transportez les objets lourds qu'en laissant les dossiers de la banquette arrière relevés et enclenchés.
- ▶ Placez dans la mesure du possible le chargement derrière des sièges inoccupés.
- ▶ Rangez les objets lourds le plus en avant possible sur le plancher et les objets légers derrière.
- ▶ La hauteur de chargement ne doit jamais dépasser celle des dossiers.
- ▶ Protégez toujours l'habitacle en installant le couvre-bagages. Ne transportez pas d'objets sur le couvre-bagages.

- ▶ Si les sièges arrière sont inoccupés, vous pouvez protéger aussi les dossiers avec les ceintures de sécurité. Croisez pour cela les ceintures extérieures en introduisant chaque fois la languette dans la boucle opposée.

Fixation du chargement à l'aide des ceillots d'arrimage :

- ▶ N'utilisez pas de tendeurs ou de sangles élastiques pour fixer les bagages.
- ▶ Ne faites pas passer les tendeurs et les sangles sur des arêtes vives.
- ▶ Respectez le mode d'utilisation et les informations sur les systèmes d'arrimage.
- ▶ N'utilisez que des sangles ayant une résistance à la déchirure d'au moins 700 kg et une largeur maximale de 25 mm.
- ▶ Croisez les sangles sur la charge.

AVERTISSEMENT

Modification du comportement routier du véhicule en cas de chargement

Le comportement routier du véhicule varie en fonction du chargement.

- ▶ Adaptez votre mode de conduite au comportement du véhicule.
- ▶ Ne dépassez pas le poids total admissible et la charge sur les essieux.

Vous trouverez ces données au chapitre Caractéristiques techniques de ce manuel :

- ▶ Reportez-vous au chapitre « POIDS » à la page 334.

AVERTISSEMENT

Pression incorrecte des pneumatiques

Une pression incorrecte des pneumatiques peut compromettre la sécurité routière.

- ▶ Adaptez la pression de gonflage des pneumatiques à la charge. Après avoir modifié la pression des pneumatiques, vous devez également actualiser le réglage du système de contrôle de la pression des pneumatiques.

Pour plus d'informations sur le réglage du système de contrôle de la pression des pneumatiques dans l'écran multifonction :

- ▶ Reportez-vous au chapitre « MENU PRESSION PNEUS (SYSTÈME DE CONTRÔLE DE LA PRESSION DES PNEUMATIQUES, TPM) » à la page 110.

Vous trouverez les données de pression des pneumatiques pour une charge partielle / pleine charge dans le chapitre Caractéristiques techniques de ce manuel :

- ▶ Reportez-vous au chapitre « PRESSION DE GONFLAGE SUR DES PNEUMATIQUES FROIDS (20 °C) » à la page 326.

AVIS

Risque de détérioration des câbles du chauffage ou des câbles d'antenne au niveau de la lunette arrière.

- ▶ Veillez à ce que le chargement ne détériore pas les fils de dégivrage et l'antenne TV de la lunette arrière.

Couvre-bagages du coffre



AVERTISSEMENT

Objets sur le couvre-bagages

Des objets risquent de glisser en cas de freinage, de changement de direction ou d'accident et de blesser les occupants.

- ▷ Ne déposez pas d'objets sur le couvre-bagages souple ou le couvre-bagages rigide.

Couvre-bagages souple

Vous pouvez protéger vos bagages des regards indiscrets avec le couvre-bagages souple.

- ▷ Déroulez toujours le couvre-bagages pour transporter des objets dans le coffre. Le couvre-bagages souple n'est pas conçu pour supporter des objets.

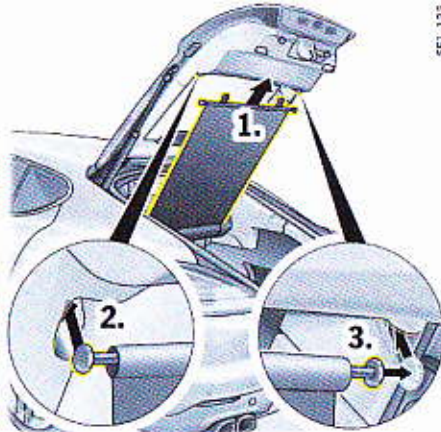

Déroulement du couvre-bagages souple

1. Tirez le couvre-bagages pour le sortir.
2. Accrochez le couvre-bagages à gauche, au niveau du hayon arrière.
3. Tirez le couvre-bagages vers la droite par les poignées de maintien et accrochez-le. Le couvre-bagages se centre de lui-même.

Enroulement du couvre-bagages souple

- ▷ Décrochez le couvre-bagages souple des guides du hayon arrière et laissez-le s'enrouler délicatement sur l'enrouleur.

SFI 123

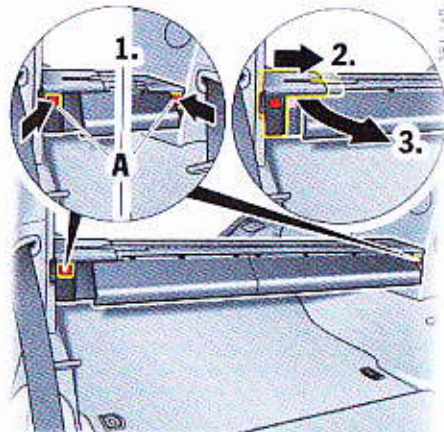

Démontage du support de store avec le store arrière escamotable

- ▷ Abaissez les dossiers de siège arrière.

 1. Appuyez sur les deux boutons de déverrouillage **A**. Les boutons sont accessibles depuis l'habitacle.
 2. Repoussez la glissière côté passager vers le côté droit du véhicule.
 3. Retirez le support de store en le tirant en direction de l'habitacle.

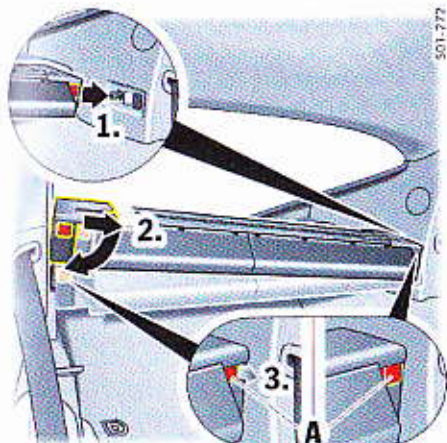

501-777

Repose du support de store avec le store arrière escamotable

▷ Abaissez les dossiers de siège arrière.

1. Positionnez le support de store côté gauche du véhicule dans le logement depuis l'habitacle.
2. Repoussez la glissière vers l'intérieur et placez-la dans le logement à gauche. Les glissières ressortent automatiquement.

Les boutons de déverrouillage **A** doivent ressortir de manière perceptible et audible.

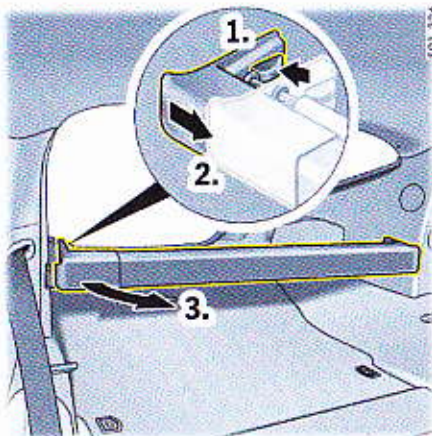

501-326

Démontage du support de store sans le store arrière

▷ Abaissez les dossiers de siège arrière.

1. Actionnez le bouton de déverrouillage.
2. Repoussez la glissière vers l'intérieur.
3. Retirez le support de store en le tirant en direction de l'habitacle.

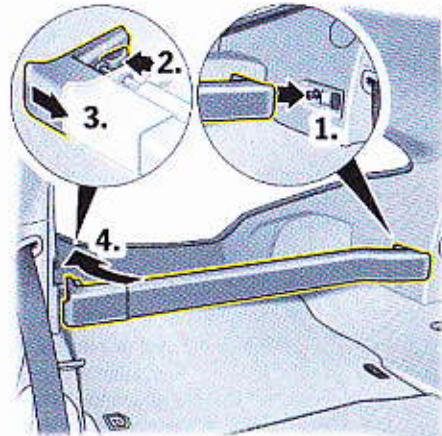

501-327

Repose du support de store sans le store arrière

1. Positionnez le support de store dans le logement depuis le côté droit de la banquette arrière.
2. Veillez à actionner le bouton de déverrouillage.
3. Repoussez la glissière vers l'intérieur.
4. Positionnez le support de store à gauche et relâchez la glissière. Le bouton de déverrouillage s'enclenche automatiquement.

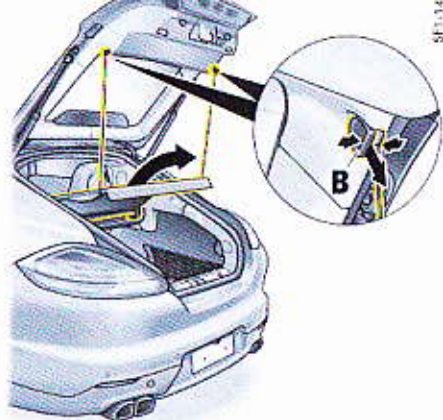

Couvre-bagages rigide

Le couvre-bagages rigide est mobile et s'accroche à droite et à gauche derrière les sièges arrière.

Si nécessaire, vous pouvez le décrocher et le retirer.

Décrochage du couvre-bagages rigide au niveau du hayon arrière

- ▷ Comprimez les agrafes de fixation **B** dans le hayon arrière et tirez-les vers le bas.

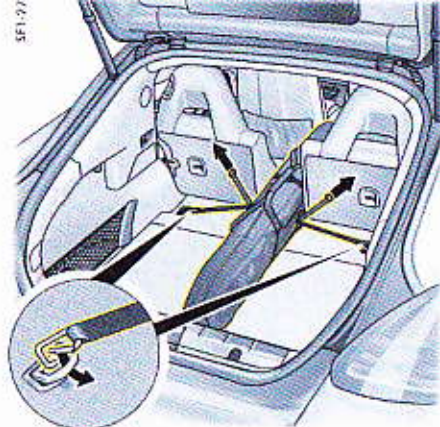

Housse à skis

Vous avez la possibilité de transporter des skis proprement et sans détériorer l'habitacle grâce à la housse à skis.

i Information

- ▷ Respectez les notices d'emballage et de montage sur la housse à skis.
- ▷ Après utilisation, ne repliez la housse à skis que si elle est sèche.

Utilisation de la housse à skis

1. Vous pouvez placer une à deux paires de skis (17 kg maxi.) dans la housse avec la pointe des skis vers l'avant. La fermeture à glissière doit être orientée vers l'arrière du véhicule.
2. Refermez la fermeture à glissière de la housse à skis.
3. Tirez fermement la sangle de serrage de la housse à ski pour la fermer. Veillez à ce que la sangle serre les skis devant l'attache de ski, vu dans le sens de la marche.
4. Abaissez la trappe entre les sièges arrière ou le dossier du siège arrière droit.
5. Posez la housse à skis avec la pointe des skis vers l'avant dans le sens de la marche, au centre du coffre à bagages. La fermeture à glissière est dirigée vers l'arrière.
6. Accrochez les mousquetons des sangles de serrage latérales de la housse à skis dans les œillets d'arrimage à gauche et à droite.
7. Serrez fermement les sangles de serrage latérales de la housse à droite et à gauche.

Rangement de la housse à skis

- ▷ Placez la housse à skis dans son sac et rangez-la dans un filet à bagages à gauche ou à droite du coffre.

Système de transport sur toit

Pour transporter des objets encombrants, vous pouvez monter un système de transport sur le toit du véhicule.

Le système de transport sur toit et ses modules accessoires, tels que porte-skis, porte-vélos, porte-planche, malle de toit ou porte-snowboards garantissent un transport de ces objets en toute sécurité.

- ▶ Utilisez exclusivement des systèmes de transport sur toit testés et préconisés par Porsche. Le montage de galeries de toit usuelles n'est **pas** possible.

⚠ AVERTISSEMENT

Absence de fixation ou fixation incorrecte du système de transport sur toit ou de l'un des modules accessoires.

Un système de transport sur toit non fixé ou mal fixé risque de se décrocher du véhicule lorsque celui-ci roule et peut entraîner des accidents graves.

- ▶ Vérifiez la fixation correcte du système de transport sur toit et de ses modules accessoires avant tout trajet, ainsi qu'avant les longs voyages et régulièrement pendant.
- ▶ Resserrez les différentes vis de fixation.

⚠ AVERTISSEMENT

Modification du comportement routier lorsque le système de transport sur toit est monté et chargé

Le comportement routier du véhicule change lorsqu'un système de transport sur toit est monté (élévation du centre de gravité et augmentation de la surface exposée au vent).

- ▶ Adaptez votre mode de conduite.
- ▶ Ne roulez pas à plus de 130 km/h quand le système de transport sur toit est monté et chargé.
- ▶ Ne roulez pas à plus de 180 km/h quand le système de transport sur toit est monté mais non chargé.
- ▶ Chargez le système de transport sur toit de sorte que le chargement ne dépasse pas des côtés. Ne dépassez jamais la largeur du véhicule.
- ▶ Placez le centre de gravité du chargement aussi bas que possible par rapport au système de transport sur toit et répartissez la charge de manière homogène.

⚠ AVERTISSEMENT

Chargement mal ou non fixé

Un chargement non fixé ou mal fixé risque de se décrocher du système de transport sur toit lorsque le véhicule roule et peut entraîner des accidents graves.

- ▶ Empêchez le chargement de se déplacer pendant le trajet.
- ▶ N'utilisez pas de tendeurs en caoutchouc.
- ▶ Placez le centre de gravité du chargement aussi bas que possible par rapport au système de transport sur toit et répartissez la charge de manière homogène.

AVIS

Domages sur le véhicule ou le système de transport sur toit suite au nettoyage du véhicule dans une installation de lavage et au non-respect des consignes de hauteur totale de véhicule ou de poids total autorisé.

- ▶ Avant de nettoyer le véhicule dans une installation de lavage, démontez complètement le système de transport sur toit.
- ▶ Quand le système de transport sur toit est monté, tenez compte de la hauteur totale du véhicule lorsque vous pénétrez dans un parking, un garage, un tunnel ou un garage souterrain.
- ▶ La charge utile, le poids total et les charges aux essieux autorisés ne doivent pas être dépassés.

Pour plus d'informations sur les charges utiles et les poids autorisés :

- ▶ Reportez-vous au chapitre « POIDS » à la page 334.
- ▶ Ne dépassez pas la charge autorisée du système de transport sur toit : 70 kg.
- ▶ Si vous ne l'utilisez pas, démontez totalement le système de transport sur toit pour économiser du carburant et éviter les bruits.

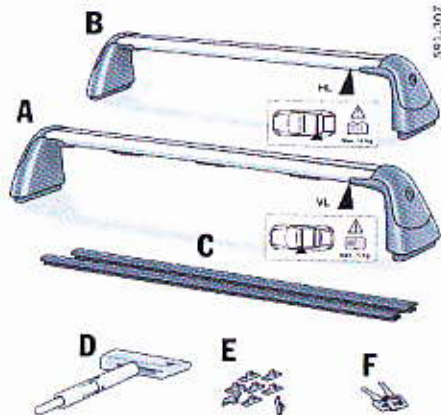

- A - Support avant long
- B - Support arrière court
- C - Profils
- D - Clé dynamométrique
- E - Protections de canal de toit
- F - Clés

Montage du système de transport sur toit

Lors du premier montage, vous devez adapter le support avant et le support arrière à la largeur du véhicule.

En outre, au premier montage, vous pouvez fixer des protections de canal de toit sur le véhicule. Elles facilitent le montage et évitent d'endommager les moulures de fixation de la rampe de pavillon.



1. Ouvrez le volet de la rampe de pavillon.
 2. Dévissez les vis en plastique des filetages de fixation.
- ▷ Attention à ne pas perdre les vis en plastique.

i Information

Après avoir démonté le système de transport sur toit, vous pouvez revisser les vis en plastique dans les filetages pour éviter la pénétration d'impuretés.

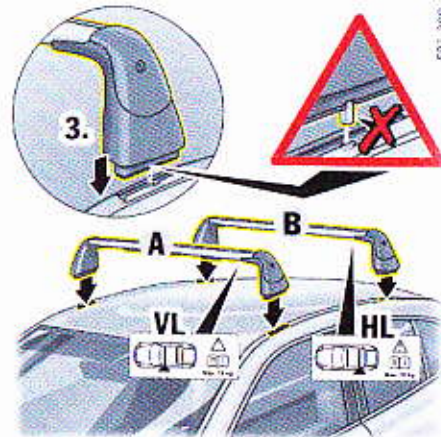

3. Posez simplement le support long A à l'avant et le support court B à l'arrière sur les moulures de fixation.
- ▷ Veillez à ce que le positionnement des supports corresponde aux données des autocollants sur le dessous du support.

i Information

Les vis de fixation des supports ne doivent pas dépasser pour éviter d'endommager le véhicule.

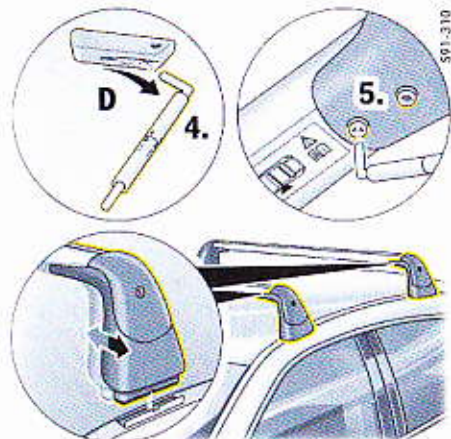

4. Retirez la poignée de la clé dynamométrique **D**.
5. Desserrez les vis sous le support au moyen de l'extrémité courte de la clé dynamométrique. Vous pouvez adapter les supports à la largeur du véhicule.
- ▷ Après avoir adapté la longueur des supports, resserrez les vis sous le support au moyen de l'extrémité courte de la clé dynamométrique.

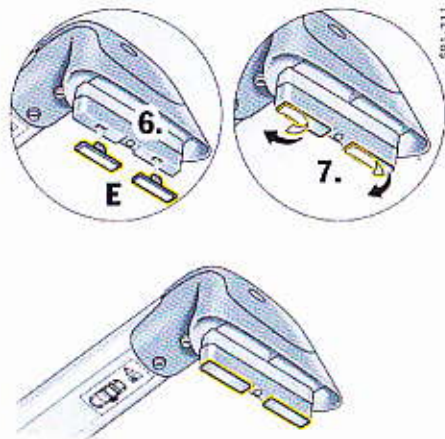

6. Soulevez légèrement le support et insérez les protections de canal de toit **E** dans les logements sur la face inférieure du support.
7. Retirez le film des surfaces autocollantes des protections de canal de toit.
- ▷ Veillez à ce que les moulures de fixation de la rampe de pavillon soient exemptes d'impuretés, de poussières et de graisse.

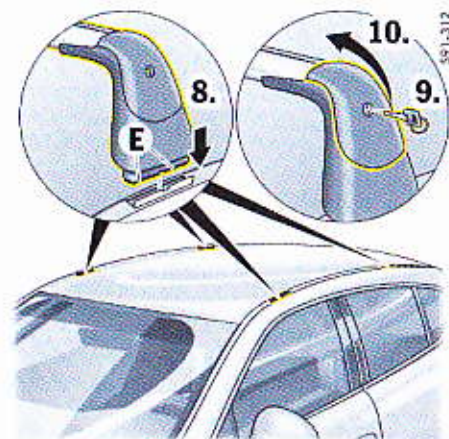

8. Positionnez avec précaution le support dans les moulures de fixation. Les protections de canal de toit **E** restent collées définitivement dans la moulure de fixation. La peinture dans les moulures de fixation est ainsi protégée en cas de montage répété du système de transport sur toit et le montage est plus facile.
9. Déverrouillez le volet avec la clé.
10. Relevez complètement les volets.

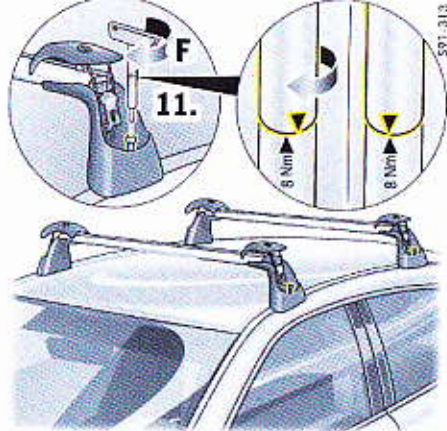

- 11.** Serrez les vis de fixation avec la clé dynamométrique **F** jusqu'à ce que les flèches de la clé correspondent parfaitement.

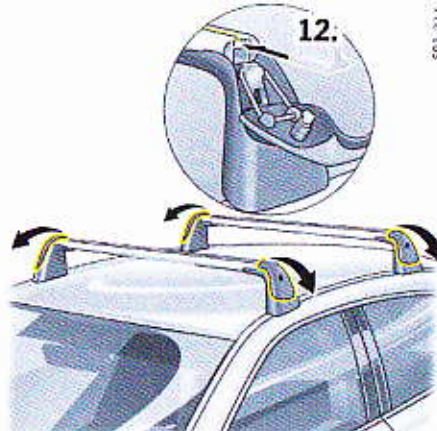

- 12.** Rabattez complètement les volets du support vers le bas et insérez le module accessoire souhaité dans le support.

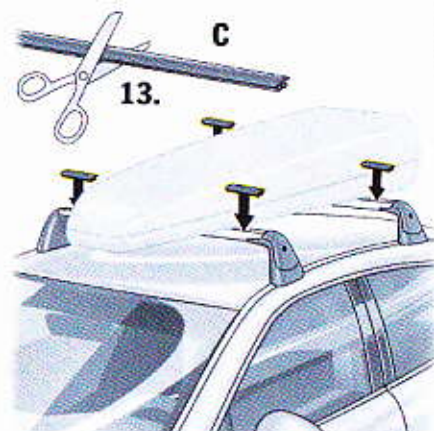

- 13.** Coupez les profils **C** et insérez-les par le côté dans les supports ou enfoncez-les par le haut pour protéger les supports de l'humidité et des saletés.
- 14.** Verrouillez les volets.

Répétition du montage du système de transport sur toit

Si vous montez régulièrement le système de transport sur toit sur le même véhicule, il est possible d'éviter les étapes de montage 5 à 7.

Dispositif d'attelage

Traction d'une remorque	240
Dispositif d'attelage de remorque à crochet rétractable électriquement	243

Traction d'une remorque

- ▷ Respectez impérativement le mode d'emploi de la remorque.
- ▷ N'effectuez aucune modification ou réparation sur le dispositif d'attelage.

Raccordement électrique

Votre véhicule est équipé d'une prise à 13 contacts pour le raccordement électrique à la remorque.

- ▷ Si vous voulez tracter une remorque avec une prise à 7 contacts, vous devez utiliser un adaptateur approprié.

Détection de la remorque par le véhicule

Une remorque attelée et détectée a plusieurs répercussions sur le véhicule, p. ex. la fonction Stop-Start est désactivée (une fois le contact coupé, le message « **Fonction Stop-Start désactivée** » s'affiche sur l'écran multifonction du combiné d'instruments).

Vous pouvez vérifier si la remorque a été détectée par le véhicule à l'aide du voyant de contrôle  dans le combiné d'instruments. Lorsque vous actionnez le clignotant, le voyant de contrôle doit clignoter.

AVIS

Dommages sur le véhicule ou le dispositif d'attelage de remorque si vous rabattez le dispositif d'attelage alors que l'adaptateur est branché.

- ▷ Retirez l'adaptateur avant de rabattre le dispositif d'attelage.

Définitions

La charge remorquable (le poids total de la remorque) correspond au total du poids à vide de la remorque plus la charge utile.

La charge d'appui représente la force exercée par le timon de la remorque sur l'attelage du véhicule.

La charge sur l'essieu arrière correspond au total du poids à vide sur l'essieu arrière plus le poids utile de la charge transportée plus la charge d'appui exercée par la remorque.

Le poids total roulant correspond au total du poids du véhicule tracteur plus le poids de la remorque.

- ▷ Ne dépassez en aucun cas les poids individuels autorisés.

Conduite en mode attelé

- ▷ Respectez impérativement les charges remorquables, d'appui et sur l'essieu arrière autorisées.

Vous trouverez ces données au chapitre « Caractéristiques techniques » de ce manuel :

- ▷ Reportez-vous au chapitre « POIDS » à la page 334.
- ▷ La remorque attelée doit toujours se trouver à l'horizontale derrière le véhicule tracteur. Le cas échéant, utilisez des remorques à timon réglable.

- ▷ En montagne, la puissance du moteur diminue avec l'altitude.

Les poids admis indiqués se rapportent au niveau de la mer. Il convient donc de réduire le poids total roulant de 10 % pour chaque tranche supplémentaire de 1 000 mètres d'altitude. Veuillez tenir compte de ce phénomène en planifiant votre voyage.

Répartition de la charge

- ▷ Répartissez la charge dans la remorque de façon à ce que les objets lourds se trouvent le plus près possible de l'essieu. Vous devez impérativement fixer et arrimer tous les objets pour les empêcher de glisser.
- ▷ En chargeant la remorque, vous pouvez exploiter la charge d'appui maximum autorisée pour l'attelage, mais en aucun cas la dépasser.

Pression des pneumatiques

- ▷ Sélectionnez la pression de gonflage des pneumatiques pour une charge complète lorsque vous tractez une remorque. Pour plus d'informations sur la pression des pneumatiques :
 - ▷ Reportez-vous au chapitre « PRESSION DE GONFLAGE SUR DES PNEUMATIQUES FROIDS (20 °C) » à la page 326.
 - ▷ Réglez la pression des pneumatiques de la remorque selon les spécifications du constructeur.

Rétroviseurs extérieurs

- ▷ Si la largeur de la remorque limite le champ de visibilité arrière, vous devez faire installer des rétroviseurs supplémentaires.

Éclairage

- ▷ Vérifiez si la prise électrique de la remorque est branchée au niveau du véhicule tracteur et si tous les feux fonctionnent.

AVERTISSEMENT

Modification du comportement routier du véhicule avec une remorque attelée

Une remorque attelée a une forte incidence sur le comportement routier du véhicule.

- ▷ Soyez prudent lorsque vous conduisez et freinez, pour vous familiariser avec le comportement spécifique de l'ensemble véhicule tracteur+remorque.
- ▷ Tenez compte de la modification du comportement routier et des dimensions du véhicule, p. ex. en cas de freinage, de manœuvres de stationnement, dans les virages, lors de dépassements, etc.
- ▷ Évitez les manœuvres de freinage et de conduite brusques et soudaines.
- ▷ Ne roulez pas avec un véhicule tracteur vide et une remorque chargée.
Si vous ne pouvez pas éviter cette combinaison défavorable, roulez très lentement.

AVERTISSEMENT

Vitesse trop élevée

Avec une remorque, vous devez rouler à une vitesse adaptée aux conditions de la route et de la circulation ainsi qu'au niveau de chargement. Une vitesse inadaptée aux conditions d'utilisation peut entraîner la perte de contrôle de l'ensemble véhicule-remorque.

Respectez la législation spécifique en vigueur dans votre pays en matière de conduite avec remorque.

- ▷ La stabilité routière de l'ensemble véhicule tracteur+remorque se détériore quand la vitesse augmente. Vous devez donc conduire très lentement dans les descentes et si l'état de la chaussée et les conditions météorologiques sont défavorables (vent p. ex.).
- ▷ Rétrogradez en descente pour pouvoir exploiter le frein moteur.
- ▷ Ne roulez pas avec un véhicule tracteur vide et une remorque chargée.
Si vous ne pouvez pas éviter cette combinaison défavorable, roulez très lentement.
- ▷ Réduisez immédiatement la vitesse si la remorque commence à balancer. Ne contre-braquez pas, freinez en cas de nécessité. N'essayez jamais de redresser l'attelage en accélérant.

AVERTISSEMENT

Absence d'avertissement de distance en marche arrière

L'assistance parking est automatiquement désactivée si une remorque attelée est détectée (prise de remorque branchée).

- ▷ Conduisez avec une prudence particulière.



Information

- ▷ Tenez compte du fait que la traction d'une remorque sollicite beaucoup plus les composants du véhicule. Un contrôle et un entretien compétents après chaque utilisation sont des conditions sine qua non de bon fonctionnement et de sécurité.
- ▷ Des personnes, animaux ou objets ne doivent en aucun cas se trouver entre la remorque et le véhicule tracteur lorsque ce dernier se déplace.

Attelage de la remorque

- ▷ Désactivez toujours le système d'alarme avant d'atteler une remorque. Le capteur d'inclinaison risque de déclencher l'alarme.
Pour plus d'informations sur la désactivation du capteur d'inclinaison :
- ▷ Reportez-vous au chapitre « DÉSACTIVATION DE L'ALARME VOLUMÉTRIQUE ET DU CAPTEUR D'INCLINAISON » à la page 256.

- ▷ Désactivez toujours le système d'alarme avant de déteiler la remorque, pour éviter de le déclencher lorsque vous débranchez la prise de la remorque.
- ▷ Ne dételez pas la remorque avec le frein à inertie activé.

i Information

Lorsque la prise de remorque est débranchée, la fonction d'alarme ne peut pas se déclencher si l'éclairage de la remorque est assuré entièrement par des diodes lumineuses.

⚠ AVERTISSEMENT Composants inappropriés

Des composants inappropriés peuvent entraîner la rupture du dispositif d'attelage.

- ▷ Vérifiez que les composants et les accessoires sont approuvés par le fabricant des composants pour une utilisation sur un dispositif d'attelage.
- ▷ Vérifiez que les composants et les accessoires sont approuvés et adaptés pour une utilisation sur les véhicules Porsche.

Lors de l'utilisation de composants ou d'accessoires (p. ex. des porte-vélos), il faut veiller aux points suivants :

- Le poids total autorisé (système de transport et charge utile) est d'au maximum 75 kg. Néanmoins, si le poids total autorisé est inférieur, l'écartement du centre de gravité de la charge utile au crochet d'attelage sera d'autant plus grand.
Reportez-vous au chapitre « POIDS TOTAL AUTORISÉ (SYSTÈME DE TRANSPORT ET CHARGE UTILE) » à la page 242.
- Seuls les porte-vélos supportant au maximum trois vélos sont autorisés.
- L'écartement maximum autorisé de l'accessoire / du composant au crochet d'attelage **1** ne doit pas dépasser 700 mm.

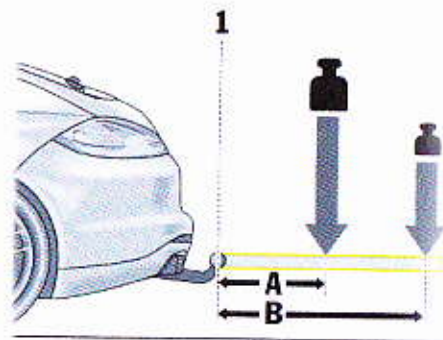

Représentation schématique de la répartition de la charge des composants et accessoires

Poids total autorisé (système de transport et charge utile)

Avec un écartement croissant du centre de gravité de la charge utile au crochet d'attelage **1**, le poids total autorisé du système de transport est réduit.

Les valeurs suivantes sont autorisées :

Écartement du centre de gravité	Poids total autorisé (système de transport et charge utile)
A = 300 mm	75 kg
B = 600 mm	35 kg

Dispositif d'attelage de remorque à crochet rétractable électriquement

Le dispositif d'attelage est prêt à pivoter quand le voyant de contrôle correspondant dans le bouton **A** ou **B** est allumé.

AVERTISSEMENT

Escamotage et déploiement de l'attelage de remorque

Lors de l'escamotage ou du déploiement de l'attelage de remorque, des parties du corps peuvent se retrouver entre l'attelage de remorque en mouvement et les parties immobiles du véhicule et être coincées ou écrasées.

- ▷ Pour interrompre le pivotement du crochet d'attelage en cas de danger, appuyez à nouveau sur le bouton **A** ou **B**.
- ▷ Veillez à ce qu'aucune personne ni aucun animal ne se trouve dans le rayon d'action du crochet d'attelage.

AVIS

Risque de détérioration dû à l'escamotage ou au déploiement du crochet d'attelage.

- ▷ Pour interrompre le pivotement du crochet d'attelage en cas de danger, appuyez à nouveau sur le bouton **A** ou **B**.
- ▷ Ne faites en aucun cas pivoter le crochet d'attelage si une remorque est attelée ou si un porte-vélo, par exemple, est monté ou appuyé sur le crochet.
- ▷ N'utilisez l'attelage de remorque qu'avec le crochet entièrement déployé.
- ▷ N'utilisez jamais d'accessoires ou d'outils pendant le pivotement du crochet d'attelage. Vous pourriez détériorer le mécanisme de verrouillage. La sécurité du fonctionnement de l'attelage de remorque ne serait alors plus garantie.
- ▷ Contrôlez avant chaque voyage que le crochet d'attelage est correctement verrouillé.

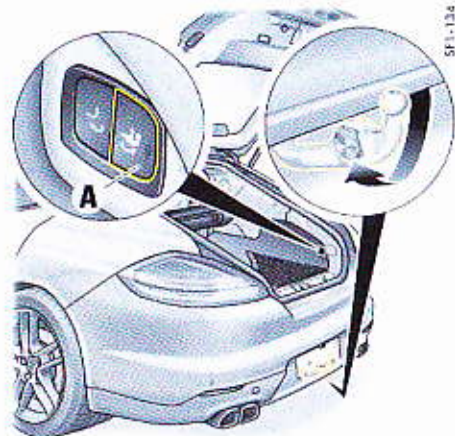

SF1-134

Déploiement de l'attelage

Conditions

- Le véhicule doit être arrêté.
- Le hayon arrière doit être ouvert.

Déploiement

- ▷ Actionnez le bouton **A**.
Le crochet d'attelage se met automatiquement dans la position de service.
Le voyant de contrôle clignote dans le bouton pendant le pivotement du crochet.
Lorsqu'il arrive en position de service, le voyant de contrôle du bouton s'allume.

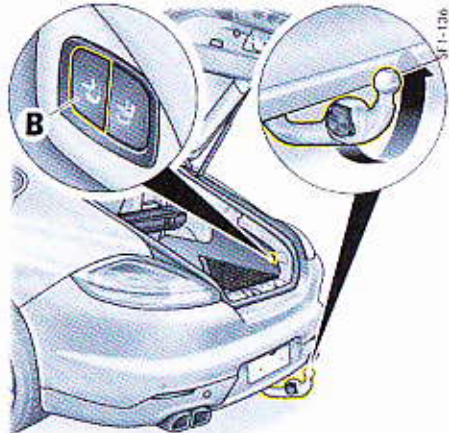

Escamotage de l'attelage

Conditions

- Le véhicule doit être arrêté.
- Le hayon arrière doit être ouvert.
- La remorque doit être dételée.
- La prise (éventuellement l'adaptateur aussi) doit être débranchée.
- Il ne doit pas y avoir d'éléments sur le crochet d'attelage (p. ex. capuchon de protection du crochet, porte-vélo, etc.).

Escamotage

- ▷ Actionnez le bouton **B**.

Le crochet d'attelage se met automatiquement dans la position de repos.

Le voyant de contrôle clignote dans le bouton pendant le pivotement du crochet. Lorsqu'il arrive en position de repos, le voyant de contrôle du bouton s'allume.

i Information

- Lorsque vous ne l'utilisez pas, le crochet d'attelage doit être placé dans la position de repos.
- Quand vous tractez une remorque, la prise de la remorque, du porte-vélo, etc. doit être branchée.
- Pour interrompre le pivotement du crochet d'attelage en cas de danger, appuyez à nouveau sur le bouton **A** ou **B**. Les voyants de contrôle **A** et **B** du bouton signalent l'interruption par un clignotement intermittent.

L'utilisation de l'attelage de remorque est interdite dans cette position intermédiaire.

En cas de dysfonctionnement du dispositif d'attelage, le message d'avertissement

« **Attelage de remorque non verrouillé !** » s'affiche à l'écran multifonction.

Pour plus d'informations sur les messages d'avertissement de l'écran multifonction :

- ▷ Reportez-vous au chapitre « RÉCAPITULATIF DES MESSAGES D'AVERTISSEMENT ET D'INFORMATION » à la page 134.

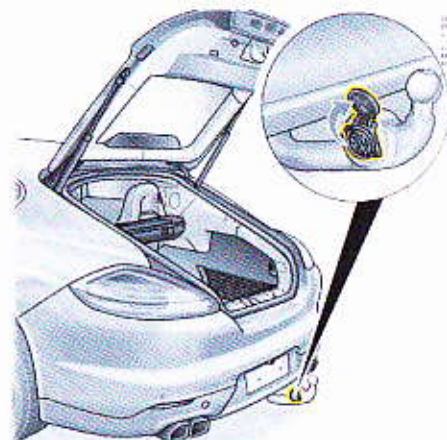

Prise de remorque

La prise électrique se trouve à gauche sous le crochet d'attelage lorsque celui-ci est déployé.

Protection contre les surcharges

Le pivotement du crochet d'attelage s'interrompt si une résistance entrave son déplacement. Le crochet d'attelage revient à sa position initiale.

Coupure temporaire de la protection contre les surcharges

- ▷ Appuyez sur le bouton **A** ou **B** jusqu'à ce que le crochet d'attelage ait atteint sa position de service ou de repos.



Information

Remarque concernant l'entretien

Lorsque vous nettoyez le véhicule avec un nettoyeur haute pression ou un nettoyeur à vapeur, veillez à ne pas diriger le jet d'eau sur le joint du bras pivotant et sur la prise. De l'humidité pourrait y pénétrer.

Mémorisation des positions finales de l'attelage de remorque

Suite à une anomalie (p. ex. après débranchement et rebranchement de la batterie), les positions finales de l'attelage de remorque peuvent disparaître de la mémoire électronique.

Dans ce cas, les voyants de contrôle du bouton **A** et **B** clignotent en même temps.

Pour reparamétrer les positions finales :

- ▷ Maintenez le bouton **A** ou **B** appuyé jusqu'à ce que le crochet ait atteint sa position de service une fois puis soit revenu à sa position de repos.

Les positions finales sont mémorisées lorsque l'une des deux diodes s'allume durablement.

Dysfonctionnements

- ▷ En cas de problèmes de mise en place, de situations suspectes ou de défauts, adressez-vous à un atelier spécialisé. Nous vous recommandons de faire exécuter ces opérations par un concessionnaire Porsche, car celui-ci dispose du personnel d'atelier formé tout spécialement ainsi que des pièces détachées et outils nécessaires.

Stationnement

Assistance parking.....	247
Caméra de recul.....	249
Surround View	249
Pivotement du rétroviseur vers le bas pour l'assistance au stationnement.....	250
Mécanisme d'ouverture de porte de garage (télécommande universelle)	251

Assistance parking

Lorsque vous effectuez une manœuvre de stationnement, l'assistance parking vous indique la distance séparant le véhicule d'un obstacle au moyen d'un signal sonore.

- ▷ Pour plus d'informations sur les indications visuelles de l'assistance parking et de la caméra de recul, consultez également le chapitre « ASSISTANCE PARKING » dans le Manuel Technique des systèmes de communication Porsche PCM / CDR.

L'assistance parking s'active automatiquement une fois que vous avez mis le contact et engagé la marche arrière.

Si votre véhicule est équipé d'une assistance parking à l'avant, il vous prévient automatiquement quand

- la distance séparant le véhicule d'un obstacle devant lui est inférieure à env. 100 cm. Un signal sonore retentit.
- la distance séparant le véhicule d'un obstacle devant lui est inférieure à env. 80 cm. Les indications visuelles de l'assistance parking s'affichent sur l'écran central du système de communication Porsche.

L'assistance parking avant et arrière est **inactive** :

- à des vitesses supérieures à env. 15 km/h.
- quand le frein de parking électrique est activé.
- en position **P** du levier sélecteur PDK / Tiptronic S.

AVERTISSEMENT

Inattention lors des manœuvres de stationnement

Les équipements de confort accrus de l'assistance parking ne doivent en aucun cas vous inciter à prendre des risques. En dépit de l'assistance parking, vous seul êtes responsable des manœuvres de stationnement et de l'estimation de la présence d'un obstacle.

Le système ne peut pas remplacer la vigilance du conducteur.

- ▷ Veillez à ce qu'aucune personne, aucun animal, ni aucun obstacle ne se trouve dans la zone de stationnement.

SF1-144

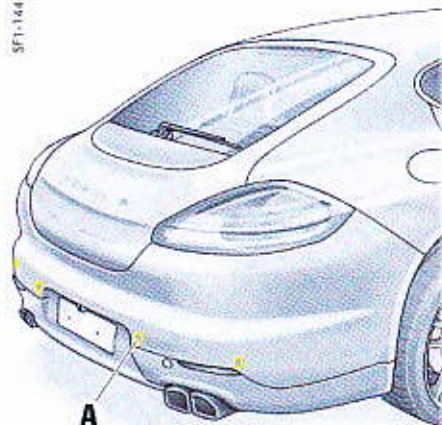

Capteurs à ultrasons arrière

Capteurs

Quatre capteurs à ultrasons **A** situés dans le pare-chocs arrière et six capteurs **B** situés dans le pare-chocs avant (selon l'équipement du véhicule) mesurent la distance séparant le véhicule du prochain obstacle :

- portée derrière le véhicule : env. 180 cm
- portée sur les côtés du véhicule : env. 80 cm
- portée devant le véhicule : env. 120 cm

Les obstacles situés dans les angles morts des capteurs (au dessus ou au dessous des capteurs, p. ex. objets suspendus ou proches du sol) ne peuvent pas être détectés.



B

Capteurs à ultrasons avant

i Information

- ▷ Maintenez toujours les capteurs propres, sans glace ni neige, de façon à ce qu'ils soient pleinement opérationnels.
- ▷ N'endommagez pas les capteurs par frottement ou grattage.
- ▷ Respectez une distance suffisante quand vous lavez le véhicule avec un appareil haute pression. Une pression trop élevée détériore les capteurs.

Signaux sonores / Fonction

Lorsque vous enclenchez la marche arrière, un **bref signal sonore** indique que l'assistance parking est activée.

Si votre véhicule possède une assistance parking avant, **aucun** signal sonore n'est émis lorsque vous enclenchez la marche arrière.

Au lieu de cela, les indications visuelles de l'assistance parking s'affichent sur l'écran central du système de communication Porsche.

Un **signal sonore répété** indique la présence d'un obstacle. Plus vous vous rapprochez de l'obstacle, plus les intervalles entre chaque signal se réduisent. Si la distance séparant le véhicule de l'obstacle est inférieure à env. 35 cm, un **signal sonore continu** retentit.

- ▷ Le volume sonore de l'autoradio ne doit pas dépasser celui des signaux sonores.

Vous pouvez adapter individuellement le volume des signaux sonores.

Pour plus d'informations sur le réglage du volume des signaux sonores :

- ▷ Reportez-vous au chapitre « RÉGLAGE DU VOLUME DE L'ASSISTANCE PARKING » à la page 131.

▲ AVERTISSEMENT Non prise en compte du signal sonore continu

Si vous continuez de rouler avec le signal sonore continu, une collision avec l'obstacle détecté peut se produire. Les personnes se trouvant dans le véhicule et hors du véhicule peuvent être blessées.

- ▷ Arrêtez de rouler si le signal sonore est continu.

Limites de la mesure ultrasons

- Les obstacles absorbant le son (p. ex. en hiver, neige poudreuse, vêtements en tissu, en peau ou fourrure),
- les obstacles réfléchissant le son (p. ex. surfaces en verre, surfaces planes laquées),
- et les obstacles d'une très faible épaisseur (p. ex. poteaux fins) ne peuvent pas être détectés par l'assistance parking.

La détection des obstacles peut être brouillée par des sources d'ultrasons parasites (p. ex. frein à air comprimé d'autres véhicules, marteaux-piqueurs).



09-1-076

Désactivation de l'assistance parking

Sur les véhicules équipés de l'assistance parking à l'avant et à l'arrière, il est possible de désactiver cette fonction manuellement.

- ▷ Appuyez sur la touche **A** dans l'unité de commande du toit. Le voyant de contrôle du bouton s'allume. L'assistance parking est désactivée.

Message de défaut

Le système peut ne pas fonctionner correctement s'il est soumis à une perturbation passagère (p. ex. givre ou fort encrassement des capteurs). L'assistance parking est de nouveau opérationnelle quand les parasites ont disparu. En cas de **dysfonctionnement durable** de l'assistance parking, un signal sonore continu retentit durant trois secondes lorsque vous passez la marche arrière.

Causes possibles :

- Les capteurs sont encrassés ou recouverts de neige ou de glace.
- ▷ Nettoyez les capteurs avec précaution.
- Défaut ou défaillance du système.
- ▷ Faites réparer le défaut. Consultez un atelier spécialisé. Nous vous recommandons de faire exécuter ces opérations par un concessionnaire Porsche, car celui-ci dispose du personnel d'atelier formé tout spécialement ainsi que des pièces détachées et outils nécessaires.

Traction d'une remorque

Lorsque le dispositif d'attelage est déployé, un signal sonore continu retentit si la distance séparant le véhicule de l'obstacle à l'arrière est inférieure à env. 40 cm.

Si l'alimentation électrique de la remorque est tranchée, la zone de surveillance arrière de l'assistance parking est désactivée.

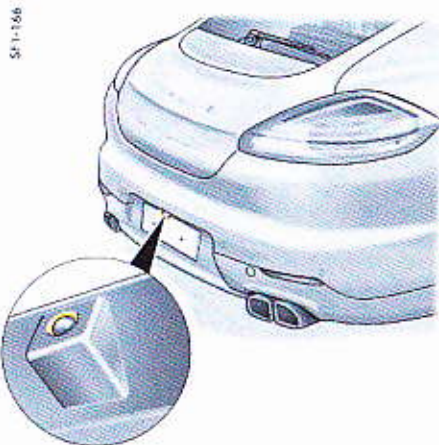

Caméra de recul

La caméra de recul se trouve dans le creux de la plaque d'immatriculation au-dessus de la plaque.

- ▷ Reportez-vous au chapitre « CAMÉRA DE REcul » dans la notice séparée du PCM / CDR.
- ▷ Veillez à ce que la caméra de recul soit toujours propre, exempte de glace et de neige, de façon à ce qu'elle soit pleinement opérationnelle.

Pour des remarques concernant l'entretien :

- ▷ Reportez-vous au chapitre « REMARQUES CONCERNANT L'ENTRETIEN » à la page 275.



Surround View

Les caméras d'observation de l'environnement sont situées au centre du bouclier **A**, sur les deux rétroviseurs extérieurs **B** et dans le logement de plaque d'immatriculation, au-dessus de la plaque **C**.

- ▷ Reportez-vous au chapitre « SURROUND VIEW » dans la notice séparée du PCM / CDR.
- ▷ Veillez à ce que les caméras d'observation de l'environnement soient toujours propres, exemptes de glace et de neige, de façon à ce qu'elles soient pleinement opérationnelles.

Pour des remarques concernant l'entretien :

- ▷ Reportez-vous au chapitre « REMARQUES CONCERNANT L'ENTRETIEN » à la page 275.

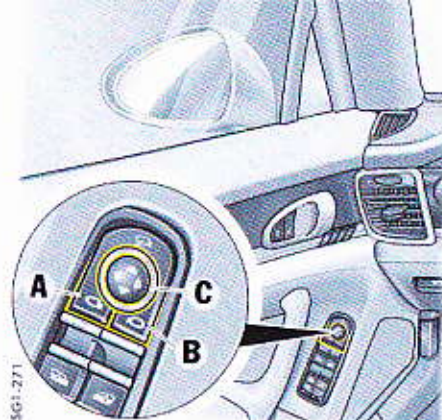

Pivotement du rétroviseur vers le bas pour l'assistance au stationnement

Sur les véhicules équipés d'un pack Mémoire Conducteur ou Mémoire Confort, le rétroviseur du côté **passager** pivote légèrement vers le bas lors du passage de la marche arrière afin que le rebord du trottoir vienne se placer dans votre champ visuel.

Conditions

- Le contact doit être mis.
- La fonction doit être activée dans l'écran multifonction.

Pour plus d'informations sur le réglage de l'assistance au stationnement :

- ▷ Reportez-vous au chapitre « RÉGLAGE DES OPTIONS DE MARCHE ARRIÈRE » à la page 127.

Pivotement manuel du rétroviseur vers le bas
Si vous avez désactivé la fonction dans l'écran multifonction, vous pouvez également basculer manuellement le rétroviseur extérieur côté passager vers le bas.

1. Engagez la marche arrière.

Le voyant de contrôle du bouton de sélection **A** de réglage de rétroviseur côté conducteur s'allume.

2. Appuyez sur le bouton de sélection **B** de réglage de rétroviseur côté passager.

Le rétroviseur côté passager bascule vers le bas.

i Information

Le bouton de réglage **C** vous permet d'adapter séparément la position du rétroviseur qui s'est abaissé automatiquement. Sur les véhicules équipés du pack Mémoire Conducteur ou Mémoire Confort, ce réglage peut être mémorisé sur la clé du véhicule ou sur les touches de mémorisation côté conducteur.

Retour du rétroviseur en position initiale

Le rétroviseur reprend sa position initiale :

- après un court délai, quand vous désenclenchez la marche arrière, **ou**
- immédiatement, quand la vitesse du véhicule dépasse 15 km/h.

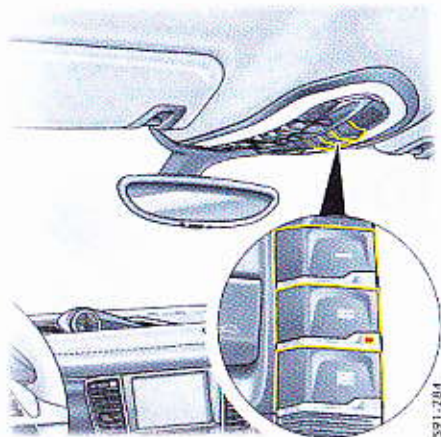

Vous pouvez aussi ramener manuellement le rétroviseur extérieur côté passager à sa position initiale.

- ▷ Appuyez sur la touche de sélection **A** de rétroviseurs côté conducteur.



Mécanisme d'ouverture de porte de garage (télécommande universelle)

Avec la commande d'ouverture de porte de garage de votre Porsche, divers dispositifs à télécommande (p. ex. porte de garage, portail, système d'alarme, éclairages maison) peuvent être activés à partir de l'habitacle.

Le système HomeLink® remplace jusqu'à trois différents émetteurs manuels d'origine. Vous pouvez enregistrer le signal d'un émetteur manuel sur l'une des trois touches de mémorisation ,  et  du pavé de l'unité de commande de toit. Le dispositif correspondant peut ensuite être commandé à l'aide de la touche de mémorisation programmée.

La transmission du signal est indiquée par le voyant de contrôle sur le bouton .

i Information

- ▷ Consultez le manuel d'utilisation de l'émetteur manuel d'origine.
- ▷ Les informations sur la compatibilité du système HomeLink® de votre véhicule avec l'émetteur manuel d'origine sont disponibles auprès de votre partenaire Porsche ou sur la page Web HomeLink® www.homelink.com ou encore via la ligne directe gratuite HomeLink® 0800 0466 35465.

! AVERTISSEMENT

Coincement, écrasement ou choc avec le dispositif actionné

Lorsque vous actionnez ou programmez la commande d'ouverture de porte de garage, des personnes ou des animaux présents dans la zone d'ouverture du dispositif actionné risquent de se blesser.

- ▷ Veillez à ce qu'aucune personne, aucun animal, ni aucun objet ne se trouve dans la zone d'ouverture ou de déplacement du dispositif commandé lors de l'utilisation ou de la programmation du système HomeLink®.
- ▷ Respectez les consignes de sécurité de l'émetteur manuel d'origine.

i Information

- ▷ Lorsque vous appuyez sur une touche, l'émetteur envoie le signal dans le sens de déplacement du véhicule vers l'avant. Orientez toujours le véhicule vers le récepteur. Sinon, il est possible que la portée soit restreinte.
- ▷ Effacez les signaux programmés pour la commande d'ouverture de porte de garage dans le pavé de touches avant de revendre le véhicule.
- ▷ Si les dispositifs ne peuvent être actionnés après la toute première programmation, vous devez vérifier si l'émetteur manuel d'origine possède un code fixe ou variable. Consultez à cet effet le manuel d'utilisation de l'émetteur manuel d'origine.

Activation de la commande d'ouverture de porte de garage

Le contact doit être mis.

- ▷ Maintenez enfoncé le bouton HomeLink® correspondant du pavé de l'unité de commande du toit.

Le voyant de contrôle **A** est allumé pendant la transmission du signal.

Programmation de la commande d'ouverture de porte de garage : effacement et enregistrement des signaux

La programmation du système HomeLink® s'effectue sur l'unité de commande du toit et à proximité directe de la calandre du véhicule.

Conditions

Pour effacer les signaux mémorisés et enregistrer les signaux de la commande d'ouverture de porte de garage :

- le contact doit être mis,
- les clignotants éteints **et**
- le moteur coupé.

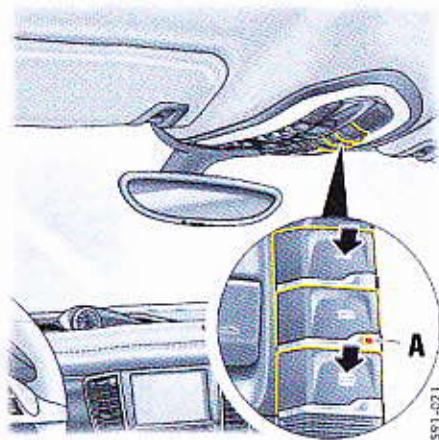

Lorsque vous utilisez la commande d'ouverture de porte de garage, le véhicule doit se trouver dans le rayon d'action du récepteur.



Effacement des signaux mémorisés sur les touches

Ce processus efface l'ensemble de la programmation HomeLink®. Il n'est pas possible d'effacer individuellement les touches programmées.

Ne renouvelez pas cette opération si vous souhaitez programmer d'autres touches.

1. Appuyez sur les deux boutons extérieurs  et  du pavé de l'unité de commande du toit pendant 20 secondes env., jusqu'à ce que le voyant de contrôle **A** commence à clignoter rapidement dans le bouton .
2. Relâchez les touches.

Les touches HomeLink® sont effacées et peuvent être reprogrammées.

Memorisation du signal de la commande d'ouverture de porte de garage sur une touche pour un système à code fixe

Sur l'unité de commande du toit :

1. Mettez le contact.
2. Avant d'effectuer la **première** mémorisation de signal, effacez les codes standard réglés en usine.

Pour plus d'informations sur la suppression des codes réglés en usine :

- ▷ Reportez-vous au chapitre « PROGRAMMATION DE LA COMMANDE D'OUVREURE DE PORTE DE GARAGE : EFFACEMENT ET ENREGISTREMENT DES SIGNAUX » à la page 252.
3. Appuyez sur le bouton souhaité du pavé de l'unité de commande du toit jusqu'à ce que le voyant de contrôle **A** du bouton  clignote lentement.
Ce bouton se trouve maintenant en mode d'apprentissage pendant 5 minutes.
 4. Avancez-vous devant le véhicule avec **l'émetteur manuel d'origine** du dispositif à programmer.

6. Quand les 5 minutes de la durée d'apprentissage sont écoulées, les clignotants clignotent une fois. Répétez les étapes 3 et 5.
7. Pour mémoriser d'autres signaux sur les boutons restants, répétez les étapes 3 à 5.
8. Localisez la touche de programmation au niveau du récepteur du dispositif à programmer, p. ex. sur l'unité moteur de la commande d'ouverture de porte de garage.

Synchronisation du système

9. **Activation de l'unité moteur :**
Appuyez sur la touche de programmation au niveau du récepteur du dispositif de commande de la porte de garage. En principe, vous avez ensuite env. 30 secondes pour passer à l'étape 10 (habituellement, un voyant indicateur de réglage s'active à cet effet sur l'unité moteur).
10. **Programmation au niveau de l'unité de commande du toit :**
Appuyez trois fois sur le bouton choisi à l'étape 3 du pavé de l'unité de commande du toit (sur certains dispositifs, vous devez appuyer plusieurs fois sur le bouton à programmer afin de terminer le réglage).
11. Pour mémoriser d'autres signaux sur les boutons, répétez les étapes 3 à 10.
12. Après la programmation effectuée sur l'unité de commande du toit, le dispositif devrait détecter le signal HomeLink® et se mettre en marche dès que vous appuyez sur la touche de mémorisation, une fois le contact mis.

Reprogrammation d'une seule touche du pavé

Il est possible de reprogrammer une touche HomeLink® individuellement sans effacer l'affectation des autres touches.

Sur l'unité de commande du toit :

1. Mettez le contact.
2. Appuyez sur le bouton à programmer du pavé de l'unité de commande du toit (env. 20 secondes) jusqu'à ce que le voyant de contrôle **A** du bouton  clignote lentement. Ce bouton se trouve maintenant en mode d'apprentissage pendant 5 minutes.
3. Avancez-vous devant le véhicule avec l'émetteur manuel d'origine du dispositif à programmer.

Devant le véhicule (près de la calandre) :

4. Placez l'émetteur original à env. 30 cm de l'emplacement marqué (**figure**) et appuyez sur la **touche d'émission** (parfois pendant plus d'1 minute env.) jusqu'à ce que les clignotants du véhicule s'allument **trois fois** ou que le voyant de contrôle **A** sur l'unité de commande du toit clignote rapidement. Le fait que les clignotants s'allument trois fois et que le voyant de contrôle **A** clignote rapidement confirme que le nouveau signal a été mémorisé correctement. Il est possible que plusieurs tentatives soient nécessaires, en plaçant l'émetteur à différentes distances du véhicule. Sur certains dispositifs, vous devrez appuyer à nouveau sur la touche d'émission de l'émetteur manuel d'origine lorsque le voyant indicateur s'éteint sur l'émetteur.

5. Quand les 5 minutes de la durée d'apprentissage sont écoulées, les clignotants clignotent **une fois**. Répétez les étapes 1 à 4.
6. Pour mémoriser d'autres signaux sur les boutons, répétez les étapes 1 à 4.



Information

- ▷ Adressez-vous à votre concessionnaire Porsche si vous ne parvenez pas à programmer les touches, bien que vous ayez respecté scrupuleusement les instructions de ce chapitre et du manuel d'utilisation de l'émetteur manuel d'origine. Il dispose de tous les signaux de commande d'ouverture de porte de garage qu'il est possible de mémoriser.
- ▷ Assurez-vous que la pile de l'émetteur manuel pour la commande d'ouverture de porte de garage est neuve. Une tension trop faible de la pile peut affecter la transmission du signal. Le système du véhicule paramètre alors un code erroné qui ne peut pas être détecté de manière fiable par le dispositif de commande de la porte de garage.

Système d'alarme et système antivol

Système d'alarme	256
Système antidémarrage.....	257
Verrouillage de la direction.....	257
Prévention des vols	258
Porsche Vehicle Tracking System (PVTs)	258

Système d'alarme

Le système d'alarme surveille les contacts suivants :

- Contacts d'alarme dans les portes, le hayon arrière, le capot moteur et les phares.
- Surveillance de l'habitacle : mouvements dans l'habitacle alors que le véhicule est verrouillé, p. ex. tentative d'effraction par une vitre brisée.
- Capteur d'inclinaison : inclinaison du véhicule (p. ex. tentative de vol par remorquage).
- Prise du dispositif d'attelage, p. ex. décrochement non autorisé de la remorque.

Si l'un de ces contacts d'alarme est interrompu, l'avertisseur d'alarme retentit durant 30 secondes env. et les feux de détresse clignotent.

Après 5 secondes d'interruption, l'alarme se déclenche à nouveau. Ce cycle se répète jusqu'à dix fois (selon le pays).

Mise en marche

- ▷ Le système d'alarme s'active lorsque vous verrouillez le véhicule.

Arrêt

- ▷ Le système d'alarme se désactive lorsque vous déverrouillez le véhicule.

i Information

- ▷ Si vous déverrouillez le véhicule avec la clé de secours dans la serrure, vous devez mettre le contact (position **1** du contacteur d'allumage) dans les 15 secondes qui suivent l'ouverture de la porte de manière à ne pas déclencher l'alarme.

Le véhicule se reverrouille automatiquement au bout de 30 secondes env. si vous n'ouvrez pas de porte.

Désactivation du système d'alarme en cas de déclenchement de l'alarme

- ▷ Déverrouillez le véhicule **ou** Mettez le contact.

Désactivation de l'alarme volumétrique et du capteur d'inclinaison

Lorsque des personnes ou animaux se trouvent dans le véhicule verrouillé ou en cas de transport du véhicule, par exemple, sur un train ou un bateau, l'alarme volumétrique ou le capteur d'inclinaison doivent être désactivés temporairement.

- ▷ Informez les personnes restées à l'intérieur du véhicule que l'ouverture de la porte déclenche l'alarme.

Avec la clé du véhicule

- ▷ Appuyez **2 fois** sur la touche  de la clé du véhicule en l'espace d'env. 2 secondes. Les feux de détresse clignotent 1 fois de manière prolongée. Les portes sont verrouillées, mais peuvent être ouvertes de l'intérieur.

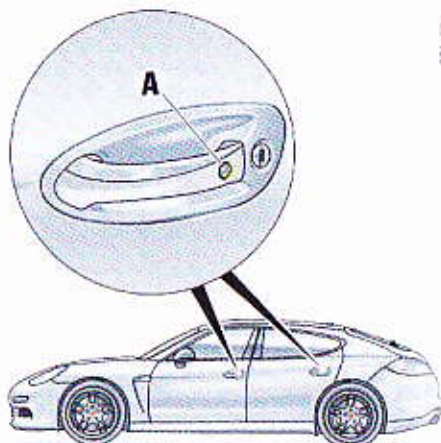

Véhicules avec Porsche Entry & Drive

- ▷ Appuyez **2 fois** sur la touche **A** dans la poignée de la porte en moins de 2 secondes. Les feux de détresse clignotent 1 fois de manière prolongée. Les portes sont verrouillées, mais peuvent être ouvertes de l'intérieur.

i Information

La surveillance de l'habitacle et le capteur d'inclinaison restent désactivés si, env. 30 secondes après avoir été déverrouillé, le véhicule s'est verrouillé automatiquement parce que vous n'avez ouvert aucune porte.

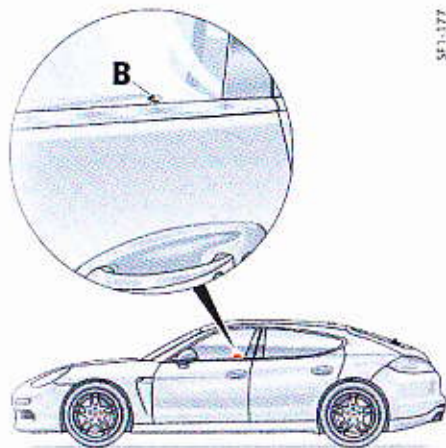

B - Voyant de contrôle du système d'alarme -
Exemple porte du conducteur

Affichage des fonctions

l'état de verrouillage du véhicule est signalé par un clignotement rapide différent des voyants de contrôle **B** dans les portes avant.

Les voyants de contrôle s'éteignent lors du déverrouillage du véhicule.

Le système d'alarme est activé

- Pendant le verrouillage, les voyants de contrôle clignotent rapidement puis normalement.

Le système d'alarme est activé et le système de surveillance de l'habitacle et le capteur d'inclinaison sont désactivés

- Pendant le verrouillage, les voyants de contrôle clignotent rapidement pendant 10 secondes puis clignotent normalement.

Dysfonctionnement du verrouillage centralisé et du système d'alarme

Les voyants de contrôle s'allument pendant 10 secondes, effectuent un clignotement double pendant 20 secondes puis clignotent normalement.

Prévention des fausses alarmes

- ▷ Lorsque des personnes ou animaux se trouvent dans le véhicule verrouillé ou en cas de transport du véhicule, par exemple, sur un train ou un bateau, l'alarme volumétrique ou le capteur d'inclinaison doivent être désactivés temporairement.
- ▷ Fermez toujours le toit ouvrant et toutes les vitres des portes.
- ▷ Désactivez toujours le système d'alarme avant d'atteler ou de dételer une remorque. Le système d'alarme risque de déclencher une alarme involontaire.

Système antidémarrage

Chaque clé du véhicule comporte un transpondeur (composant électronique) sur lequel est mémorisé un code.

Avant que le contact ne soit mis, le contacteur d'allumage demande le code.

Seule la clé du véhicule autorisée permet de désactiver le système antidémarrage et de démarrer le moteur.

Sur les véhicules avec Porsche Entry & Drive, l'échange de données s'effectue par radio.

Verrouillage de la direction

Véhicules sans Porsche Entry & Drive

Déverrouillage automatique de la colonne de direction

- ▷ Déverrouillez le véhicule à l'aide de la clé à télécommande radio
ou
Insérez la clé du véhicule dans le contacteur d'allumage.

Verrouillage automatique de la colonne de direction

- ▷ Retirez la clé du véhicule.

Véhicules avec Porsche Entry & Drive

Déverrouillage automatique de la colonne de direction

- ▷ Désactivez le système d'alarme à distance à l'aide de la clé du véhicule et ouvrez la porte côté conducteur
ou
Ouvrez la porte côté conducteur à l'aide de Porsche Entry & Drive
ou
Mettez le contact.

Verrouillage automatique de la colonne de direction

- ▷ Ouvrez la porte côté conducteur (contact coupé) ou fermez le véhicule.

Prévention des vols

Prenez toujours les précautions suivantes avant de quitter votre véhicule :

- ▷ fermez toutes les vitres des portes,
- ▷ fermez le toit ouvrant,
- ▷ activez le frein de parking électrique,
- ▷ retirez la clé de contact (sur les véhicules équipés du Porsche Entry & Drive, coupez le contact),
- ▷ verrouillez la boîte à gants,
- ▷ fermez tous les casiers de rangement,
- ▷ ne laissez pas des objets de valeur, les papiers du véhicule, votre téléphone ou les clés de votre domicile dans le véhicule,
- ▷ recouvrez le coffre au moyen du couvre-bagages souple,
- ▷ fermez le hayon arrière,
- ▷ verrouillez toutes les portes.

Porsche Vehicle Tracking System (PVTS)

Le Porsche Vehicle Tracking System (PVTS) est un système de positionnement par GSM / GPS, grâce auquel le véhicule, en cas de vol, peut être localisé par un centre opérationnel et mis en sécurité par les autorités.

Dès que le Porsche Vehicle Tracking System (PVTS) détecte une alarme de vol, l'emplacement du véhicule concerné est immédiatement transmis au centre opérationnel.

Il existe trois variantes d'équipement PVTS différentes :

- PVTS avec carte du conducteur (Driver Card)
- PVTS avec télécommande (Remote Keypad)
- PVTS sans carte de conducteur / sans télécommande

La variante d'équipement PVTS dépend des exigences en matière d'assurance et de législation de chaque pays. Votre concessionnaire Porsche vous conseille volontiers sur la question de savoir quelle variante de PVTS a été installée dans le véhicule.

Information

Sur les véhicules équipés de l'application de smartphone Porsche Car Connect, certains réglages du Porsche Vehicle Tracking System (PVTS) se font directement via l'application. Pour plus de détails sur l'installation, sur les fonctions et sur la gestion du contrat ou sur les services de l'application Porsche Car Connect, consultez le site www.porsche.com/connect ou demandez à votre concessionnaire Porsche.

- ▷ Reportez-vous au chapitre « PORSCHE CAR CONNECT » à la page 187.

Équipement et première activation

Le Porsche Vehicle Tracking System (PVTS) est vérifié par votre concessionnaire Porsche et activé en collaboration avec vous.

Après l'activation, vous recevrez des informations importantes, telles que le numéro de téléphone du centre opérationnel local ou de votre prestataire de services.

Pour plus d'informations concernant l'activation, veuillez consulter www.porsche.com/connect ou adressez-vous à votre concessionnaire Porsche.

Modes de fonctionnement

Le véhicule est localisé uniquement en cas de vol. Dans ce cas, un SMS est envoyé au numéro de portable donné. Pour des raisons de sécurité, la position du véhicule n'est pas indiquée dans le SMS.

- ▷ Veuillez vous adresser au centre opérationnel si votre véhicule a été volé.

Les alarmes suivantes peuvent être générées :

- **Mouvement du véhicule non autorisé** : le véhicule est déplacé. Sur les véhicules avec carte du conducteur / télécommande : Le véhicule est déplacé sans carte du conducteur / télécommande ;
- **Sabotage** : le PVTS a été manipulé sans autorisation.
- **Alarme antivol** : le système d'alarme est déclenché et reste actif plus de 15 secondes. Valable uniquement sur les véhicules équipés d'un système d'alarme d'origine.
- **Alarme serrure de contact** (sur les PVTS avec télécommande) : lorsque le contact est mis, le code n'est pas entré dans un délai de 3 minutes via la télécommande (Remote Keypad).
- **Alarme code** (sur les PVTS avec télécommande) : via la télécommande (Remote Keypad), un code erroné a été saisi 5 fois de suite.

i Information

La détection de vol ne peut pas être garantie en toutes circonstances.
L'alarme PVTS peut être générée même quand la batterie du véhicule est vide.
Pour plus d'informations sur la batterie : Reportez-vous au chapitre « BATTERIE (12 VOLTS) » à la page 305.

i Information

- Si le véhicule a été volé, le centre opérationnel peut empêcher le démarrage du moteur.
- Pour les voitures avec l'application de smartphone Porsche Car Connect, l'accès à l'application est bloqué dans le véhicule, en cas de vol.

Fonctionnement du PVTS sans carte du conducteur / sans télécommande

En fonctionnement normal, le Porsche Vehicle Tracking Systems (PVTS) ne nécessite aucune intervention de votre part.

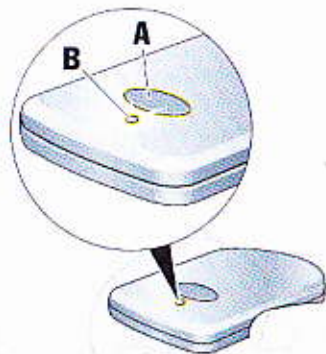

Fonctionnement du PVTS avec carte du conducteur (Driver Card)

Le PVTS est automatiquement déverrouillé via une carte de conducteur activée.

Activation de la carte du conducteur

- ▷ Appuyez sur la touche **A** de la carte du conducteur.
La diode **B** clignote rapidement. Après relâchement de la touche **A**, la diode clignote à des intervalles d'env. 3 secondes.

Quand la diode d'une carte du conducteur clignote à des intervalles de 3 secondes ou ne clignote plus en appuyant sur la touche **A**, la pile est vide et doit être changée.

Pour plus d'informations sur le remplacement de la pile :

- ▷ Reportez-vous au chapitre « REMPLACEMENT DE LA PILE DE LA CARTE DU CONDUCTEUR / TÉLÉCOMMANDE » à la page 261.

SF1-465

Désactivation de la carte du conducteur

- ▷ Maintenez la touche **A** de la carte du conducteur enfoncée pendant env. 8 secondes, jusqu'à ce que la diode **B** s'éteigne.
- ▷ Déconnectez la carte du conducteur si celle-ci n'est pas utilisée pendant une longue période, afin de prolonger la durée de vie de la pile.

i Information

Dans un avion, la carte du conducteur doit être éteinte, conformément aux directives de l'aviation.

Verrouillage du PVTS avec la carte du conducteur

- ▷ Coupez le contact et emportez la carte du conducteur lorsque vous quittez le véhicule. Si la carte du conducteur se trouve à une distance suffisante du véhicule, le PVTS est verrouillé après env. 70 secondes. Un vol du véhicule peut être détecté.

Déverrouillage du PVTS avec la carte du conducteur

- ▷ Laissez la carte du conducteur dans la console centrale du véhicule ou prenez-la sur vous. Le PVTS est déverrouillé si la carte du conducteur activée se trouve dans le véhicule ou à une distance proche du véhicule.

i Information

- Ne laissez pas la carte du conducteur dans le coffre à bagages ou dans le compartiment moteur, ni à proximité de métal, p. ex. des pièces de monnaie.
- Dans de nombreux cas de vols, ce sont les clés volées du véhicule qui sont utilisées. Ne fixez pas la carte du conducteur à la clé du véhicule.

i Information

Le PVTS peut reconnaître jusqu'à 7 cartes du conducteur par véhicule. Lorsque vous souhaitez ajouter, annuler ou échanger une carte du conducteur, veuillez vous adresser à votre concessionnaire Porsche.

Une seule carte du conducteur allumée doit se trouver dans le véhicule. La deuxième carte du conducteur est prévue pour un deuxième conducteur ou en tant que carte de recharge.

Dysfonctionnement de la carte du conducteur

Dans des cas exceptionnels (p. ex. dysfonctionnement dû à des ondes radio) il peut arriver que la carte du conducteur ne soit pas reconnue. Un message d'avertissement s'affiche sur l'écran multifonction du combiné d'instruments.

- ▷ Appuyez sur la touche **A** sur la carte du conducteur afin de déclencher la reconnaissance du conducteur.

Pour plus d'informations sur les messages d'avertissement de l'écran multifonction :

- ▷ Reportez-vous au chapitre « RÉCAPITULATIF DES MESSAGES D'AVERTISSEMENT ET D'INFORMATION » à la page 134.

Désactivation de secours de la carte du conducteur

- ▷ Quand le PVTS ne peut pas être déverrouillé par la carte du conducteur (p. ex. quand la pile de la carte du conducteur est vide ou que la carte a été perdue), contactez la centrale opérationnelle et faites désactiver le système.

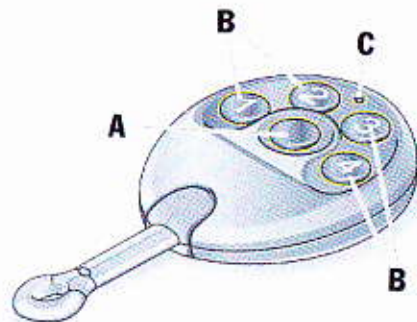

Fonctionnement du PVTS avec télécommande (Remote Keypad)

Pour déverrouiller le PVTS, il est nécessaire de saisir un code sur les touches numériques de la télécommande. Vous recevez le code par SMS après activation du PVTS.

Verrouillage du PVTS avec la télécommande

- ▷ Coupez le contact et emportez la télécommande lorsque vous quittez le véhicule.

Le PVTS s'enclenche au bout de 3 minutes env.

Un vol du véhicule peut être détecté.

Déverrouillage du PVTS avec la télécommande

1. Appuyez sur la touche **A**.
La diode **C** sur la télécommande clignote.
2. Saisissez le code sur les touches numériques **B** et confirmez avec la touche **A**.
La diode s'éteint. Le PVTS est déverrouillé.

SPI-463

Si le verrouillage du système échoue avec le code saisi, vous pouvez réessayer. Après 5 échecs, une alarme est transmise au centre opérationnel.

Si le PVTS n'est **pas** déverrouillé dans un délai de 3 minutes après l'allumage du contact, l'alarme est transmise au centre opérationnel. Le centre opérationnel essaiera ensuite de vous contacter par téléphone.

Remarques à l'écran multifonction

Après l'allumage, si le code correct n'est **pas** saisi dans la minute qui suit, un message d'avertissement s'affiche sur l'écran multifonction du combiné d'instruments.

Après une minute supplémentaire, un nouveau message d'avertissement s'affiche, si le bon code n'a pas été saisi dans l'intervalle.

Pour plus d'informations sur les messages d'avertissement de l'écran multifonction :

- ▷ Reportez-vous au chapitre « RÉCAPITULATIF DES MESSAGES D'AVERTISSEMENT ET D'INFORMATION » à la page 134.

i Information

- Si le code doit être modifié (p. ex. code oublié ou code arrivé entre les mains de personnes non autorisées), veuillez contacter le prestataire de service. Le nouveau code généré est envoyé au numéro de portable donné dans un SMS.
- Le PVTS peut reconnaître jusqu'à 7 télécommandes par véhicule. Lorsque vous souhaitez ajouter, annuler ou échanger une télécommande, veuillez vous adresser à votre concessionnaire Porsche.

Désactivation de secours de la télécommande

- ▶ Quand le PVTs ne peut pas être déverrouillé par la télécommande (p. ex. quand la pile de la télécommande est vide ou que la télécommande a été perdue), contactez la centrale opérationnelle et faites désactiver le système.

Transport

Si le véhicule doit être transporté avec l'allumage éteint (p. ex. sur un ferry), le mode transport doit être activé.

Si le véhicule est transporté sans être en mode transport, le système peut déclencher une alarme erronée, qui vous sera facturée (vous trouverez de plus amples informations sous www.porsche.com/connect).

Activation et désactivation du mode transport

- ▶ Veuillez vous adresser au centre opérationnel avant de transporter le véhicule ou avant la fin du transport.

Maintenance

Dans certaines situations, le PVTs doit être placé en mode maintenance :

- En situation de service (p. ex. pour la maintenance régulière)
- Quand la pile doit être retirée.

Si le véhicule est entretenu sans être en mode maintenance, le système peut déclencher une alarme erronée, qui vous sera facturée (vous trouverez de plus amples informations sous www.porsche.com/connect).

Activation et désactivation du mode maintenance

- ▶ Veuillez vous adresser au centre opérationnel avant un entretien sur le véhicule ou à la fin de l'entretien.
- ▶ Lors d'une visite d'entretien, informez l'atelier spécialisé ou votre concessionnaire Porsche que votre véhicule est équipé du Porsche Vehicle Tracking System (PVTs).

De plus :

- ▶ PVTs avec carte du conducteur (Driver Card) : laissez votre carte du conducteur dans l'habitacle du véhicule pendant un entretien, afin que le PVTs soit déverrouillé.
- ▶ PVTs avec télécommande (Remote Keypad) : lors d'un entretien, remettez la télécommande à l'atelier spécialisé ou à votre concessionnaire Porsche. Le code ne doit pas être mentionné.



Information

Assurez-vous de retrouver après l'entretien votre véhicule avec ses cartes du conducteur / sa télécommande.

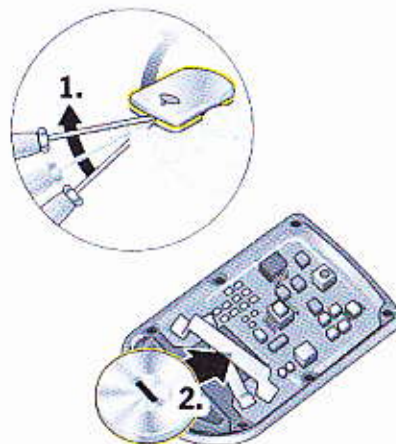

Remplacement de la pile de la carte du conducteur / télécommande

Lorsque la capacité de la pile de la carte du conducteur / télécommande devient insuffisante, un SMS est automatiquement envoyé au numéro de téléphone portable indiqué. Un message s'affiche à l'écran multifonction du combiné d'instruments.

- ▶ Reportez-vous au chapitre « RÉCAPITULATIF DES MESSAGES D'AVERTISSEMENT ET D'INFORMATION » à la page 134.

Remplacement de la pile de la carte du conducteur (Driver Card)

1. Éteignez la carte du conducteur et ouvrez-la soigneusement à l'aide d'un tournevis. Reportez-vous au chapitre « DÉSACTIVATION DE LA CARTE DU CONDUCTEUR » à la page 259.
2. Remplacez la pile (respectez sa polarité).
3. Remettez en place la carte du conducteur et pressez ensemble les deux pièces.

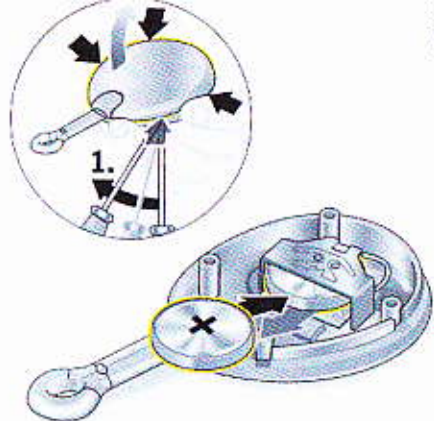

Remplacement de la pile de la carte de la télécommande (Remote Keypad)

1. Ouvrez soigneusement la télécommande à l'aide d'un tournevis.
2. Remplacez la pile (respectez sa polarité).
3. Remettez en place la télécommande et pressez ensemble les deux pièces.

591-146

Déclaration de conformité

Le Porsche Vehicle Tracking System (PVTS) est conforme avec les normes européennes et nationales harmonisées valides et peut être utilisé par quiconque, conformément aux directives européennes en vigueur.

Il est garanti que les spécifications valables actuellement sur la compatibilité électromagnétique de l'appareil sont respectées. Des interférences sur votre appareil causées par d'autres appareils électriques / électroniques et des interférences sur d'autres appareils électriques / électroniques causées par votre appareil sont ainsi évitées dans une large mesure.

Carte du conducteur (Driver Card) / Télécommande (Remote Keypad)

Par la présente, Cobra Automotive Technologies s.P.A. déclare que les appareils 2781 et 8015 sont en conformité avec les exigences fondamentales des directives européennes applicables et en particulier en conformité avec les exigences fondamentales et avec les autres dispositions pertinentes de la directive R&TTE 1999/5/CE. Les appareils portent le marquage CE 0678.

Télématique

Par la présente, Cobra Automotive Technologies s.P.A. déclare que l'appareil ICD40 (2140) est en conformité avec les exigences fondamentales des directives européennes applicables et en particulier en conformité avec les exigences fondamentales et avec les autres dispositions pertinentes de la directive R&TTE 1999/5/CE et des règles ECER10. L'appareil porte le marquage E24 10R-03 0425 CE 0678 conformément aux dispositions applicables.

Aperçu des pays avec homologation GSM (extrait)

Albanie, Allemagne, Andorre, Autriche, Belgique, Bosnie-Herzégovine, Bulgarie, Canada, Chine, Chypre, Croatie, Danemark, Espagne, Estonie, États-Unis, Finlande, France, Géorgie, Grèce, Guernesey, Hongrie, île de Man, Irlande, Islande, Italie, Jersey, Lettonie, Lituanie, Luxembourg, Macédoine, Malte, Moldavie, Monaco, Monténégro, Norvège, Pays-Bas, Pologne, Portugal, République Tchèque, Réunion, Roumanie, Royaume-Uni, Russie, Serbie, Slovaquie, Slovénie, Suède, Suisse, Turquie. Pour plus d'informations sur la disponibilité du PVTS, veuillez consulter www.porsche.com/connect.

CE 0678

Maintenance et entretien

Remarques concernant la maintenance	264
Contrôle du niveau d'huile moteur	266
Appoint d'huile moteur	266
Liquide lave-glace	268
Remplacement du filtre à air	268
Remplacement du filtre antipoussières	268
Raquettes d'essuie-glace	269
Système d'épuration des gaz d'échappement	269
Jerrican de réserve	270
Filtre à particules pour moteur diesel	271
Ravitaillement en carburant	271
Remarques concernant l'entretien	275

Remarques concernant la maintenance

Nous vous recommandons de faire exécuter ces opérations par un concessionnaire Porsche. En effet, un personnel d'atelier qualifié, formé par Porsche et bénéficiant des informations les plus récentes, ainsi que des outils et appareils spéciaux sont les conditions préalables à un parfait entretien de votre Porsche.

Si toutefois vous exécutez vous-même des travaux sur votre voiture, notez qu'il faut procéder avec le plus grand soin. Cela seul peut assurer la pleine sécurité de fonctionnement de votre voiture.

Des interventions non effectuées dans les règles de l'art pendant la durée de la garantie peuvent entraîner la perte de vos droits à la garantie.



DANGER

Inhalation de gaz d'échappement toxiques

Les gaz d'échappement contiennent du monoxyde de carbone ; ce gaz invisible et inodore provoque des intoxications graves, même à faible concentration.

- ▷ Les travaux effectués lorsque le moteur tourne doivent être réalisés uniquement en plein air ou avec des dispositifs d'aspiration des gaz d'échappement adaptés.



AVERTISSEMENT

Inflammation des liquides du véhicule, déflagration des vapeurs de carburant ou explosion du gaz oxyhydrique

De nombreux liquides du véhicule sont facilement inflammables, p. ex. le carburant, l'huile moteur et l'huile de boîte. Les vapeurs de carburant peuvent exploser. Lors de la charge des batteries au plomb, du gaz oxyhydrique hautement explosif peut se dégager.

- ▷ Ne fumez pas, ne manipulez pas de flamme nue à proximité de la batterie ou du système d'alimentation en carburant. Faites également attention aux projections d'étincelles, p. ex. lors du contact de câbles.
- ▷ Ne travaillez sur le véhicule qu'en plein air ou dans des locaux bien aérés.



AVERTISSEMENT

Liquides d'appoint nuisibles à la santé

Les liquides d'appoint tels que huile moteur, liquide de frein ou liquide de refroidissement sont nuisibles à la santé (toxiques, irritants ou corrosifs).

- ▷ Ne travaillez sur le véhicule qu'en plein air ou dans des locaux bien aérés.
- ▷ Conservez ces produits hors de portée des enfants et, le cas échéant, mettez-les au rebut de manière réglementaire.



AVERTISSEMENT

Pièces du moteur et liquide de refroidissement brûlants

Le moteur, ainsi que les composants situés à proximité, le système d'échappement et le liquide de refroidissement deviennent très chauds lorsque le moteur tourne.

Le vase d'expansion est sous pression. Si vous ouvrez le vase d'expansion sans précaution, le liquide de refroidissement chaud risque de jaillir brusquement.

- ▷ Redoublez d'attention si vous travaillez à proximité de pièces du véhicule très chaudes, notamment du moteur, et d'éléments du système d'échappement.
- ▷ Avant d'exécuter des travaux dans le compartiment moteur, arrêtez toujours le moteur et attendez qu'il ait suffisamment refroidi.
- ▷ N'ouvrez pas le bouchon du vase d'expansion lorsque le moteur est chaud.
- ▷ Faites l'appoint de liquide de refroidissement uniquement lorsque le **moteur est froid** et le véhicule à l'horizontale.



AVERTISSEMENT

Ventilateurs de radiateur, courroie d'entraînement ou autres pièces mobiles dans la zone du moteur

Lors de travaux dans le compartiment moteur, les mains ou les doigts, les vêtements (cravates, manches, etc.), les colliers, chaînes ou les cheveux longs peuvent être happés par des pièces mobiles, notamment le ventilateur du radiateur ou la courroie d'entraînement. En fonction de la température, les ventilateurs peuvent aussi démarrer alors que le moteur est coupé et que la clé du véhicule est retirée.

- ▷ Effectuez les interventions au niveau du moteur et des ventilateurs avec la plus grande prudence. Les radiateurs et leur ventilateur se trouvent à l'avant du véhicule.
- ▷ Veillez surtout à ce qu'aucune partie du corps, aucun vêtement ni aucun bijou ne puisse être happé par le ventilateur du radiateur, la courroie d'entraînement ou d'autres pièces mobiles.

⚠ AVERTISSEMENT

Décharges électriques dues au système d'allumage

Lorsque le contact est mis, les câbles d'allumage sont sous haute tension.

- ▷ Effectuez les interventions au niveau de l'allumage avec la plus grande prudence.

⚠ AVERTISSEMENT

Blocage insuffisant du véhicule

Un véhicule mal ou non bloqué peut se déplacer de manière involontaire lors des travaux de réparation ou bien chuter ou se renverser d'un dispositif élévateur, p. ex. un cric ou un pont élévateur.

- ▷ Si vous devez exécuter des travaux pendant que le moteur tourne, serrez toujours le frein de parking électrique **et** mettez le levier sélecteur PDK / Tiptronic S en position **P**.
- ▷ Faites toujours reposer le véhicule sur des chandelles stables et solides avant de travailler sous la voiture.
- ▷ Ne soulevez le véhicule qu'au niveau des emplacements prévus à cet effet situés dans le plancher du véhicule.
- ▷ Ne démarrez jamais le moteur si le véhicule est levé. Les vibrations du moteur risquent de faire chuter le véhicule.

Mesures sur bancs d'essai

Mesure de puissance

Les mesures de puissance sur bancs à rouleaux ne sont pas autorisées par Porsche.

Contrôles de freinage

Les contrôles sur banc de freinage doivent être réalisés exclusivement sur des bancs d'essai à rouleaux.

Les valeurs limites suivantes ne doivent pas être dépassées sur les bancs d'essai à rouleaux :

- Vitesse de contrôle 7,5 km/h
- Durée du contrôle 20 secondes

Contrôle du frein de parking électrique

Les contrôles du frein de parking électrique sur banc de freinage doivent être réalisés uniquement avec le contact mis et avec le levier sélecteur PDK / Tiptronic S en position **N**.

Le véhicule passe automatique au mode banc de freinage permettant de contrôler le frein de parking électrique.

L'écran multifonction du combiné d'instruments affiche le message « **Frein de parking activé** ».

Équilibrage des roues du véhicule

Lors de l'équilibrage fin des roues, le véhicule entier doit être soulevé et les roues doivent pouvoir tourner librement.

Contrôle du niveau d'huile moteur

- ▷ Consultez régulièrement le niveau d'huile à l'écran multifonction, avant chaque ravitaillement en carburant.
- ▷ Reportez-vous au chapitre « AFFICHAGE ET MESURE DU NIVEAU D'HUILE MOTEUR » à la page 105.

Quantité d'appoint

L'appoint maximum autorisé est affiché lorsque le niveau d'huile a atteint le repère Minimum sur l'écran multifonction.

- ▷ Ne dépassez en aucun cas la quantité d'huile moteur affichée.



Voyant de contrôle du niveau d'huile

Si le niveau d'huile est trop bas, l'écran multifonction affiche un avertissement relatif au niveau d'huile.

- ▷ Ajoutez de l'huile à la prochaine occasion.
- ▷ Reportez-vous au chapitre « RÉCAPITULATIF DES MESSAGES D'AVERTISSEMENT ET D'INFORMATION » à la page 134.

i Information

Si vous ouvrez le capot moteur sans faire l'appoint d'huile, le message d'avertissement ne réapparaît qu'au bout de 10 km au moins.

⚠ AVERTISSEMENT

Ventilateurs de radiateur, courroie d'entraînement ou autres pièces mobiles dans la zone du moteur

Lors de travaux dans le compartiment moteur, les mains ou les doigts, les vêtements (cravates, manches, etc.), les colliers, chaînes ou les cheveux longs peuvent être happés par des pièces mobiles, notamment le ventilateur du radiateur ou la courroie d'entraînement.

En fonction de la température, les ventilateurs peuvent aussi démarrer alors que le moteur est coupé et que la clé du véhicule est retirée.

- ▷ Effectuez les interventions au niveau du moteur et des ventilateurs avec la plus grande prudence. Les radiateurs et leur ventilateur se trouvent à l'avant du véhicule.
- ▷ Veillez surtout à ce qu'aucune partie du corps, aucun vêtement ni aucun bijou ne puisse être happé par le ventilateur du radiateur, la courroie d'entraînement ou d'autres pièces mobiles.

⚠ AVERTISSEMENT

Pièces du moteur brûlantes

Le moteur, ainsi que les composants situés à proximité, deviennent très chauds lorsque le moteur tourne.

- ▷ Effectuez les interventions au niveau du compartiment moteur avec la plus grande prudence.
- ▷ Avant d'exécuter des travaux dans le compartiment moteur, arrêtez toujours le moteur et attendez qu'il ait suffisamment refroidi.

Appoint d'huile moteur

Porsche recommande **Stobit II**.

L'huile adéquate pour votre véhicule :

Véhicule	Répond à l'homologation ¹⁾	Classe de viscosité ²⁾
Panamera,	Porsche	SAE 0W - 40 ³⁾
Panamera 4,	A40	SAE 5W - 40 ⁴⁾
Panamera S,		SAE 5W - 50 ⁴⁾
Panamera 4S,		
Panamera 4S Executive,		
Panamera GTS,		
Panamera Turbo,		
Panamera Turbo S,		
Panamera Turbo Executive		
Panamera Turbo S Executive		
Panamera Diesel	Porsche C30 ou VW 507 00	SAE 5W - 30 ³⁾

¹⁾ En général, les données d'homologation des constructeurs sont également indiquées sur les bidons d'huile ou sur un panneau dans le magasin. Veuillez vous renseigner sur l'état actuel des homologations auprès de votre concessionnaire Porsche.

²⁾ Grade de viscosité SAE - exemple : SAE 0W - 40) Valeur 0W = valeur de viscosité à faibles températures (hiver).

Valeur 40 = valeur de viscosité à températures élevées.

³⁾ Pour toutes les plages de température.

⁴⁾ Pour les températures supérieures à - 25 °C.

Respectez impérativement les points suivants :

Utilisez exclusivement les huiles moteur préconisées par Porsche. Vous serez ainsi sûr du fonctionnement optimal et irréprochable de votre véhicule.

La vidange régulière de l'huile moteur s'effectue dans le cadre des entretiens. Il est important d'effectuer les entretiens en respectant les intervalles recommandés, notamment les intervalles entre deux vidanges d'huile, dans la brochure Garantie et Entretien. Les huiles préconisées par Porsche peuvent être mélangées entre elles.

Les moteurs Porsche sont conçus de telle sorte qu'il ne doit pas être ajouté d'additif à l'huile. Un autocollant comportant des consignes relatives à l'huile adaptée à votre moteur est apposé dans le compartiment moteur.

Votre concessionnaire Porsche vous conseillera volontiers.

AVERTISSEMENT Inflammation de l'huile moteur

L'huile moteur peut s'enflammer si elle entre en contact avec des pièces du moteur brûlantes.

- 1- Faites l'appoint d'huile moteur avec la plus grande prudence.
- 2- Complétez le niveau d'huile moteur uniquement lorsque le moteur est à l'arrêt et le contact coupé.
- 3- Reportez-vous au chapitre « REMARQUES CONCERNANT LA MAINTENANCE » à la page 264.

AVIS

Risque de détérioration si de l'huile moteur entre en contact avec la courroie d'entraînement.

- 1- Faites l'appoint d'huile moteur avec la plus grande prudence.
- 2- Reportez-vous au chapitre « REMARQUES CONCERNANT LA MAINTENANCE » à la page 264.

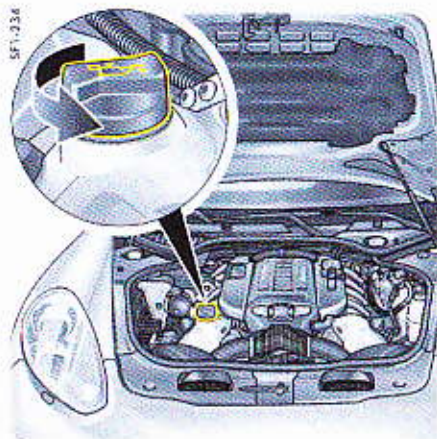

Bouchon de remplissage d'huile moteur (sauf Panamera S E-Hybrid et Panamera Diesel)

1. Relevez le niveau d'huile moteur sur l'écran multifonction, avant d'ouvrir le capot moteur. Pour plus d'informations sur la mesure du niveau d'huile :
 - ▷ Reportez-vous au chapitre « AFFICHAGE ET MESURE DU NIVEAU D'HUILE MOTEUR » à la page 105.
2. Ouvrez le capot moteur.
3. Dévissez le bouchon de remplissage d'huile (**figure**).
4. Réalisez l'appoint d'huile moteur en suivant les indications de l'écran multifonction.
5. Revissez soigneusement le bouchon de l'ouverture de remplissage d'huile.



Bouchon de remplissage d'huile (Panamera Diesel)

i Information

Si le capot moteur a été ouvert, vous devrez parcourir au moins 10 km avant de pouvoir mesurer le niveau d'huile.

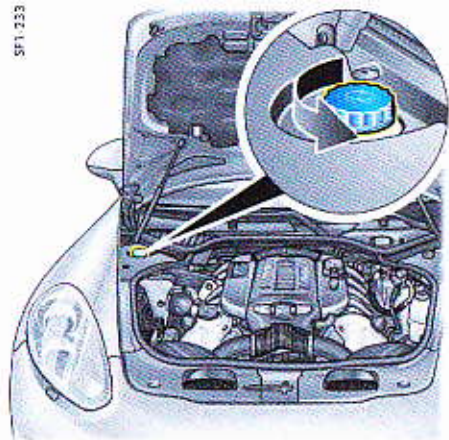

Liquide lave-glace

Observez les points suivants :

- ▷ Mélangez l'eau avec, selon la saison, les additifs correspondants (produit de nettoyage des vitres, antigel), en respectant les proportions préconisées.

Proportion de mélange pour l'été avec eau + concentré de nettoyage pour vitres dans les proportions de mélange indiquées sur le bidon.

Proportion de mélange pour l'hiver avec eau + antigel + concentré de nettoyage pour vitres dans les proportions de mélange indiquées sur le bidon.

Respectez impérativement toutes les instructions figurant sur les bidons des additifs utilisés.

▷ Utilisez exclusivement un concentré de nettoyage pour vitres répondant aux exigences suivantes :

- diluabilité 1:100,
- sans phosphates,
- adapté aux phares en plastique.

Nous vous recommandons le concentré de nettoyage pour vitres agréé par Porsche. Votre concessionnaire Porsche vous conseillera volontiers.

Le réservoir de liquide lave-glace pour le pare-brise et les phares se trouve dans la partie arrière gauche (bouchon bleu) du compartiment moteur.



Message d'avertissement

Le message d'avertissement de l'écran multifonction indique que le niveau de liquide lave-glace est trop bas.

- ▷ Ajoutez du liquide lave-glace à la prochaine occasion.

Le réservoir contient encore env. 1 litre. Sa capacité maximale est d'env. 5,5 litres.

Appoint de liquide lave-glace

1. Ouvrez le bouchon du réservoir de liquide lave-glace.
2. Faites l'appoint de liquide lave-glace.
3. Revissez soigneusement le bouchon.

Remplacement du filtre à air

Le changement régulier de l'élément filtrant s'effectue dans le cadre des entretiens.

- ▷ Dans le cas d'un environnement poussiéreux, nettoyez la cartouche plus fréquemment et remplacez-la si nécessaire.
- ▷ Reportez-vous au chapitre « REMARQUES CONCERNANT LA MAINTENANCE » à la page 264.

Remplacement du filtre antipoussières

Le changement régulier du filtre s'effectue dans le cadre des entretiens.

Un filtre antipoussières encrassé peut engendrer un débit d'air réduit, les vitres risquant de s'embuer par exemple.

- ▷ Faites remplacer le filtre. Consultez un atelier spécialisé. Nous vous recommandons de faire exécuter ces opérations par un concessionnaire Porsche, car celui-ci dispose du personnel d'atelier formé tout spécialement ainsi que des pièces détachées et outils nécessaires.

i Information

Grâce au filtre antipoussières, l'air frais introduit dans l'habitacle est pratiquement exempt de poussières et de pollens.

- ↳ Lorsque l'air extérieur est vicié par des gaz, appuyez sur la touche de recyclage d'air.

Raclettes d'essuie-glace

Remarques concernant la maintenance

Des raclettes d'essuie-glace en bon état sont indispensables pour garantir une bonne visibilité.

- ↳ Faites changer les raclettes d'essuie-glace une à deux fois par an (avant et après l'hiver) ou lorsque l'efficacité du balayage commence à diminuer ou si elles sont endommagées.
- ↳ Reportez-vous au chapitre « ENTRETIEN DES RACLETTES D'ESSUIE-GLACE » à la page 278.

AVIS

Risque de détérioration en cas de rabattement involontaire du bras d'essuie-glace et de gel des raclettes d'essuie-glace.

- ↳ Maintenez toujours le bras d'essuie-glace lorsque vous changez les raclettes.
- ↳ Faites dégeler les raclettes d'essuie-glace avant de les décoller de la vitre.

AVIS

Risque de détérioration dû à un nettoyage inapproprié des raclettes d'essuie-glace.

La couche de graphite sur les raclettes d'essuie-glace peut être endommagée.

- ↳ Ne nettoyez pas les raclettes d'essuie-glace à l'aide d'un chiffon ou d'une éponge, rincez-les exclusivement à l'eau claire.

Des raclettes d'essuie-glace qui broutent ou grincent peuvent avoir pour origine les causes suivantes :

- Lorsque vous lavez le véhicule dans des installations automatiques, des dépôts de cire peuvent rester sur le pare-brise. Ces dépôts de cire ne peuvent être éliminés qu'avec un concentré de nettoyage pour vitres.
- ▷ Nettoyez régulièrement le pare-brise avec un nettoyant pour vitres, en particulier après un lavage dans une installation automatique. Nous vous recommandons le nettoyant pour vitres Porsche. En cas d'encrassement important (p. ex. restes d'insectes), vous pouvez utiliser une éponge ou un chiffon.
- ▷ Reportez-vous au chapitre « LIQUIDE LAVE-GLACE » à la page 268.
- Les raclettes des essuie-glaces peuvent être endommagées ou usées.
- ▷ Faites remplacer immédiatement les raclettes d'essuie-glace endommagées.

Remplacement des raclettes d'essuie-glace

- ▷ Respectez les instructions de montage séparées des raclettes d'essuie-glace.
- ▷ Nous vous recommandons de faire exécuter le remplacement par votre concessionnaire Porsche.

AVIS

Risque de détérioration dû à un changement incorrect des raclettes d'essuie-glace.

Les raclettes d'essuie-glace peuvent se détacher pendant la conduite en cas de remplacement non conforme.

- ▷ Vérifiez si les raclettes d'essuie-glace sont correctement fixées. Les raclettes d'essuie-glace doivent s'enclencher correctement dans le bras d'essuie-glace.

Système d'épuration des gaz d'échappement

Pour garantir le bon fonctionnement du système d'épuration des gaz d'échappement (catalyseur trois voies régulé, sonde Lambda et calculateur électronique),

- vous devez respecter les intervalles d'entretien,
- sur les Panamera, Panamera 4, Panamera S, Panamera 4S, Panamera 4S Executive, Panamera S E-Hybrid, Panamera Turbo, Panamera Turbo S, Panamera Turbo Executive, vous devez utiliser **exclusivement du carburant sans plomb ne contenant pas de métal**,
- sur les Panamera Diesel, vous ne devez utiliser **que du gasoil à faible teneur en soufre**.

i Information

La présence de défauts de fonctionnement au stade de la préparation du mélange peut entraîner la surchauffe et l'endommagement des catalyseurs.

⚠ AVERTISSEMENT

Matériaux inflammables à proximité du système d'échappement.

Le système d'échappement devient très chaud lorsque le moteur tourne. Les matériaux inflammables peuvent s'enflammer à proximité du système d'échappement.

La couche de protection du soubassement ou anticorrosion supplémentaire au niveau du système d'échappement risque de devenir trop chaude lorsque le véhicule roule et de s'enflammer.

- ▷ N'appliquez pas de couche de protection du soubassement ou anticorrosion sur le collecteur d'échappement, les tuyaux d'échappement, les catalyseurs et les boucliers thermiques ni même à proximité de ceux-ci. Pendant un trajet, le matériau protecteur peut en effet s'échauffer et s'enflammer.
- ▷ Ne faites pas tourner le véhicule et ne le gardez pas là où des matériaux inflammables, des feuilles mortes ou de l'herbe sèche par exemple, sont susceptibles d'entrer en contact avec le système d'échappement brûlant.

AVIS

Risque de détérioration du système d'épuration des gaz d'échappement.

- ▷ Évitez les tentatives de démarrage longues et répétées lorsque vous ne parvenez pas à démarrer le moteur.
- ▷ Si des ratés (reconnaissables aux irrégularités du moteur ou à la perte de puissance) se produisent, l'anomalie doit être supprimée le plus vite possible.

Consultez un atelier spécialisé. Nous vous recommandons de faire exécuter ces opérations par un concessionnaire Porsche, car celui-ci dispose du personnel d'atelier formé tout spécialement ainsi que des pièces détachées et outils nécessaires.

- ▷ Évitez de rouler vite dans les virages si le voyant de contrôle du niveau de carburant est allumé.
- ▷ Ne roulez jamais jusqu'à épuisement du carburant.
- ▷ Le démarrage en remorquant ou en poussant un véhicule équipé d'une boîte Porsche Doppelkupplung PDK ou Tiptronic S n'est pas possible et ne doit pas non plus être tenté au risque d'endommager considérablement la boîte de vitesses.

Jerrican de réserve**⚠ AVERTISSEMENT**

Transport de jerricans de réserve

Si le jerrican de réserve est endommagé, en cas d'accident, du carburant peut s'écouler et s'enflammer.

- ▷ N'emportez pas de jerrican de réserve dans le véhicule.
- ▷ Respectez la législation en vigueur.

⚠ AVERTISSEMENT

Inhalation de vapeurs de carburant toxiques

Les vapeurs de carburant provenant du jerrican de réserve sont nocives pour la santé.

- ▷ N'emportez pas de jerrican de réserve dans le véhicule.

Filtere à particules pour moteur diesel

La suie engendrée par la combustion du gasoil est collectée et brûlée dans le filtre à particules pour moteur diesel.

Le filtre à particules pour moteur diesel filtre pratiquement toutes les particules de suie des gaz d'échappement. Selon le style de conduite, le filtre à particules pour moteur diesel est nettoyé à des intervalles plus ou moins longs. Pendant ce processus de nettoyage qui dure quelques minutes, il se peut que le bruit du moteur change provisoirement, passant à des fréquences légèrement plus graves et à une brève adaptation du comportement des rapports.

Si l'autonettoyage du filtre (p. ex. en cas de trajets courts répétés) n'est plus possible, un message d'avertissement s'affiche sur l'écran multifonction du combiné d'instruments.

➤ Pour plus d'informations sur les messages d'avertissement de l'écran multifonction : Reportez-vous au chapitre « RÉCAPITULATIF DES MESSAGES D'AVERTISSEMENT ET D'INFORMATION » à la page 134.

➤ Aidez le filtre à s'autonettoyer par un mode de conduite adapté.
Roulez pendant env. 15 minutes à une vitesse d'au moins 60 km/h et à un régime supérieur à 2 000 tr/min.

⚠ AVERTISSEMENT Vitesse inadaptée

- Adaptez toujours votre style de conduite et votre vitesse à l'état de la route, du terrain et des conditions atmosphériques, ainsi qu'à la circulation.
- La conduite recommandée ne doit jamais vous entraîner à négliger le respect du code de la route.

- Si le message d'avertissement ne disparaît pas, faites réparer ce défaut. Consultez un atelier spécialisé. Nous vous recommandons de faire exécuter ces opérations par un concessionnaire Porsche, car celui-ci dispose du personnel d'atelier formé tout spécialement ainsi que des pièces détachées et outils nécessaires.

i Information

Tant que le message d'avertissement est affiché, vous devez vous attendre à une augmentation de la consommation de carburant et, dans certains cas, à une baisse des performances du moteur.

⚠ AVERTISSEMENT Matériaux inflammables à proximité du système d'échappement

Le système d'échappement devient très chaud lorsque le moteur tourne. Les matériaux inflammables peuvent s'enflammer à proximité du système d'échappement.

La couche de protection du soubassement ou anticorrosion supplémentaire au niveau du système d'échappement risque de devenir trop chaude lorsque le véhicule roule et de s'enflammer.

- N'appliquez pas de couche de protection du soubassement ou anticorrosion sur le collecteur d'échappement, les tuyaux d'échappement, le filtre à particules pour moteur diesel et les boucliers thermiques ni même à proximité de ceux-ci.
Pendant un trajet, le matériau protecteur peut en effet s'échauffer et s'enflammer.
- Ne faites pas tourner le véhicule et ne le gardez pas là où des matériaux inflammables, des feuilles mortes ou de l'herbe sèche par exemple, sont susceptibles d'entrer en contact avec le système d'échappement brûlant.

Ravitaillement en carburant

Le contenu du réservoir est indiqué dans le combiné d'instruments lorsque le contact est mis.

- Reportez-vous au chapitre « AFFICHAGE DU NIVEAU DE CARBURANT » à la page 98.

⚠ AVERTISSEMENT Risque d'incendie lors du ravitaillement en carburant

Le carburant est facilement inflammable, peut générer une déflagration ou exploser.

- Proscrivez feu, flamme et cigarette à proximité lorsque vous manipulez du carburant.
- Avant de faire le plein, coupez le chauffage autonome.

⚠ AVERTISSEMENT Vapeurs de carburant et contact du carburant avec la peau

Le carburant et les vapeurs de carburant sont nocifs pour la santé.

- N'inhaliez pas les vapeurs de carburant.
- Évitez tout contact avec la peau et les vêtements.

Essence

Afin de ne pas perturber de façon persistante les catalyseurs et les sondes Lambda, seul un **carburant sans plomb ne contenant pas de métal** doit être utilisé.

Le moteur a été conçu pour être alimenté avec du **carburant super plus sans plomb ne contenant pas de métal (E-hybrid : supercarburant) conformément à la norme EN228, d'un indice d'octane de RON 98 / MON 88 (E-hybrid : RON 95 / MON 85)** et offre, dans ces conditions, des performances et une consommation optimales.

Le moteur est adapté pour l'utilisation de carburant contenant jusqu'à 10 % d'éthanol. L'utilisation de carburant à teneur en éthanol peut entraîner une hausse de la consommation de carburant.

En cas d'utilisation de supercarburants sans plomb, ne contenant pas de métal et présentant un indice d'octane **d'au moins RON 95 / MON 85 (E-hybrid : inférieur à RON 95 / MON 85)**, le calage de l'allumage est automatiquement corrigé par la régulation anticlicquetis du moteur.

En cas d'utilisation de carburants sans plomb et ne contenant pas de métal, d'un indice d'octane inférieur à RON 95 / MON 85, il se peut que la puissance moteur s'en trouve réduite et que la consommation de carburant augmente.

- ▷ Ne roulez jamais jusqu'à épuisement du carburant.

i Information

Vous trouverez normalement les caractéristiques de qualité du carburant sur la pompe de la station-service.

Si ce n'est pas le cas, adressez-vous à un employé de la station-service.

Si le carburant préconisé n'est plus disponible, vous pouvez également utiliser un autre carburant sans plomb (RON 91 / MON 82,5) en cas d'absolue nécessité.

Vous pourrez peut-être constater une baisse de performances et une hausse de la consommation.

- ▷ Évitez de rouler dans les plages de régimes élevées avec du carburant sans plomb (RON 91 / MON 82,5).

Dans certains pays, la qualité de carburant proposée ne répond peut-être pas aux valeurs prescrites pour le véhicule et peut provoquer une cokéfaction dans la zone de la soupape d'admission.

Dans ce cas, vous pouvez mélanger au carburant un additif recommandé et vendu par un concessionnaire Porsche, après concertation avec celui-ci.

Référence Porsche 000 043 206 89.

- ▷ Respectez les instructions et les proportions de mélange indiquées sur le bidon.

Il est important à ce sujet d'effectuer les entretiens en respectant les intervalles recommandés, notamment les intervalles entre deux vidanges d'huile, dans la brochure « Garantie et Entretien ».

i Information

Dans certains cas, le carburant présente une teneur élevée en soufre. Du fait de la combustion dans le moteur, il se peut par conséquent que des odeurs désagréables apparaissent à l'échappement dans certaines conditions de conduite (odeur dite « d'œuf pourri »). Il s'agit là d'une propriété du sulfure d'hydrogène (H₂S).

Porsche n'est pas responsable de cette particularité qui n'indique pas un défaut du véhicule.

Gasoil

Le gasoil doit être conforme à la norme européenne EN 590. L'indice de cétane CZ doit être au moins de 51. C'est une mesure de l'inflammabilité du gasoil.

Additifs de carburant

Le gasoil ne doit pas être mélangé avec des additifs de carburant (fluidifiants), de l'essence ou tout autre liquide semblable.

Gasoil hiver

Le gasoil peut devenir visqueux l'hiver. C'est pourquoi les stations-service proposent en hiver du gasoil possédant une meilleure fluidité à froid (gasoil hiver).

AVIS

Risque d'endommagement du moteur et / ou du système d'alimentation en carburant en cas d'utilisation d'essence.

Le véhicule diesel n'est pas conçu pour l'utilisation d'essence. N'utilisez jamais d'essence pour faire l'appoint de carburant ou pour alimenter votre véhicule.

- ▷ Si vous avez utilisé de l'essence, ne mettez le contact sous aucun prétexte et ne démarrez pas le moteur.
- ▷ Consultez un atelier spécialisé. Nous vous recommandons de faire exécuter ces opérations par un concessionnaire Porsche, car celui-ci dispose du personnel d'atelier formé tout spécialement ainsi que des pièces détachées et outils nécessaires.

AVIS

Risque d'anomalies du moteur du fait d'une mauvaise qualité de carburant.

Si la qualité du gasoil est mauvaise, il peut s'avérer nécessaire d'éliminer l'eau dans le séparateur d'eau du filtre à carburant plus souvent que préconisé dans le plan d'entretien. Les accumulations d'eau au niveau du filtre à carburant peuvent entraîner des anomalies du moteur.

- ▷ Consultez un atelier spécialisé. Nous vous recommandons de faire exécuter ces opérations par un concessionnaire Porsche, car celui-ci dispose du personnel d'atelier formé tout spécialement ainsi que des pièces détachées et outils nécessaires.

AVIS

Risque d'endommagement du moteur et / ou du système d'alimentation en carburant en cas d'utilisation de biogasoil.

Le véhicule n'est pas conçu pour l'utilisation de biogasoil (carburant FAME). N'utilisez jamais ce carburant pour faire l'appoint de carburant ou pour alimenter votre véhicule.

- ▷ Ne remplissez pas votre réservoir avec du biogasoil.



Information

Un mélange de biogasoil dans le cadre de la norme EN 590 avec le gasoil est autorisée par le fabricant du gasoil et n'entraîne aucun dommage au niveau du moteur ni du circuit d'alimentation en carburant.

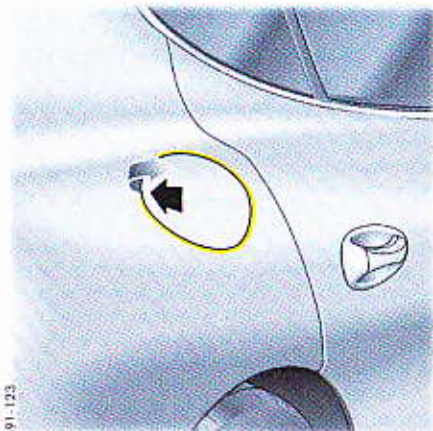

591-123

Ravitaillement en carburant

1. Arrêtez le moteur et coupez le contact.
2. Ouvrez la trappe du réservoir en appuyant sur la partie arrière de la trappe (**flèche**).
Le véhicule doit être déverrouillé.

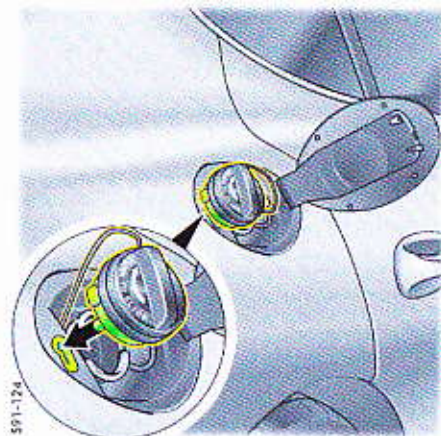

591-124

- Ouvrez le bouchon et retirez-le.
Insérez le bouchon dans le logement (**flèche**).
- Ajoutez le cas échéant l'additif de carburant recommandé par Porsche.
- Introduisez complètement le pistolet dans la tubulure de remplissage. La poignée du pistolet doit être orientée vers le bas.
- Actionnez le pistolet et faites le plein du véhicule. Ne rajoutez pas de carburant après l'arrêt automatique du pistolet distributeur, utilisé selon les prescriptions. Le carburant pourrait refouler ou déborder lorsque la chaleur augmente.
- Immédiatement après le ravitaillement, remettez soigneusement le bouchon du réservoir en place et vissez-le jusqu'à ce que vous sentiez et entendiez l'enclenchement.
- Refermez la trappe du réservoir et appuyez sur la partie arrière de la trappe du réservoir jusqu'à ce qu'elle s'enclenche de manière perceptible.

i Information

En cas de perte du bouchon, vous ne devez le remplacer que par une pièce d'origine.

AVIS

Risque de détérioration des autocollants décoratifs dû au contact du carburant.
Les autocollants décoratifs peuvent se détériorer au contact du carburant.
▷ Essayez sans tarder le carburant ayant débordé.

Protection contre les erreurs de pleins de carburant Panamera Diesel

La Panamera Diesel est équipée d'une protection contre les erreurs de pleins de carburant. Vous ne pouvez remplir le réservoir qu'avec un pistolet distributeur à gasoil.

i Information

Dans certains cas, il se peut qu'un pistolet distributeur usé ou endommagé ne puisse pas ouvrir la protection contre les erreurs de pleins de carburant.

▷ Essayez de tourner le pistolet distributeur dans la tubulure de remplissage du réservoir ou utilisez une autre pompe de la station-service.

Lors du plein de carburant avec un jerrican de réserve, la protection contre les erreurs de pleins de carburant ne s'ouvre pas.

▷ Vous pouvez la contourner en faisant lentement l'appoint de gasoil.

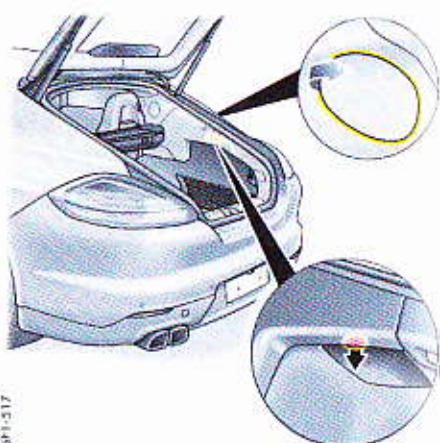

591-317

Actionnement de secours de la trappe de réservoir

En cas de défaut du déverrouillage électrique, vous pouvez ouvrir la trappe du réservoir en procédant comme suit :

- Ouvrez le hayon arrière.
- Tirez la tête d'actionnement de secours derrière l'habillage du coffre à bagages côté droit dans le **sens de la flèche**.
La trappe de charge s'ouvre.
- Faites vérifier l'actionnement de secours de la trappe de charge.
Consultez un atelier spécialisé. Nous vous recommandons de faire exécuter ces opérations par un concessionnaire Porsche, car celui-ci dispose du personnel d'atelier formé tout spécialement ainsi que des pièces détachées et outils nécessaires.

Remarques concernant l'entretien

L'entretien régulier du véhicule dans les règles de l'art lui permet de conserver sa valeur. Il peut être une condition primordiale à la préservation des droits dans le cadre de la garantie.

- Vous pouvez vous procurer les produits d'entretien appropriés auprès de votre concessionnaire Porsche, individuellement ou sous forme de kits d'entretien complets.
- ▶ Respectez les directives d'utilisation figurant sur l'emballage des produits d'entretien.
 - ▶ Conservez ces produits hors de portée des enfants.
 - ▶ Si nécessaire, procédez à leur élimination de manière réglementaire.

Afin de certifier que l'état du véhicule a été contrôlé dans les règles de l'art et pour assurer le maintien du droit à la garantie, chaque concessionnaire Porsche est disposé à contrôler l'état de votre véhicule. Les résultats de ce contrôle sont ensuite consignés par écrit. À cet effet, il rédige un compte-rendu et l'atteste en outre sous la rubrique « Justificatif de l'état du véhicule dans le cadre de la garantie longue durée » de la brochure « Garantie et entretien ».

Appareils de nettoyage à haute pression, nettoyeurs à vapeur



AVERTISSEMENT

Nettoyage inapproprié

Les appareils de nettoyage à haute pression ou les nettoyeurs à vapeur peuvent endommager les éléments suivants :

- pneumatiques,
 - monogrammes, emblèmes,
 - surfaces peintes,
 - joints du dispositif d'attelage à escamotage électrique,
 - alternateur, capuchons des valves,
 - composants et connecteurs électriques du compartiment moteur,
 - capteurs de l'assistance parking,
 - capteur radar du régulateur de vitesse adaptatif,
 - caméras.
- ▶ Tenez compte de la notice du fabricant de l'appareil.
 - ▶ Remettez toujours en place le cache du réservoir de liquide de frein pour le nettoyer. Ne dirigez jamais le jet d'eau directement sur ce cache.
 - ▶ Si vous utilisez une buse à jet plat ou une fraise de décrottage, respectez toujours une distance d'au moins 50 cm.
 - ▶ N'utilisez jamais d'appareil de nettoyage haute pression ou de nettoyeur à vapeur avec une buse à jet circulaire.
 - ▶ Ceci risque de provoquer des dommages sur votre véhicule. Les pneumatiques sont particulièrement exposés à ce risque.
 - ▶ Ne dirigez pas le jet d'eau directement sur les éléments énumérés ci-dessus.

Autocollants décoratifs

AVIS

Risque de dommages suite au décollement des autocollants décoratifs lors d'un nettoyage avec un appareil de nettoyage à haute pression ou un nettoyeur à vapeur.

- ▶ Pour nettoyer les autocollants décoratifs, ne pas utiliser d'appareil de nettoyage à haute pression ou de nettoyeur à vapeur.

Entretien de la serrure de porte

- ▶ Pour empêcher la serrure de porte de geler en hiver, protégez le barillet avec une bande adhésive appropriée afin d'éviter toute infiltration d'eau.

Si toutefois une serrure gèle, employez un produit de dégivrage du commerce. Une clé du véhicule préalablement chauffée résout également le problème dans bien des cas.

- ▶ N'essayez jamais de forcer.

Lavage du véhicule

Le lavage fréquent de la voiture et l'application de cire sont le meilleur moyen de la protéger des influences et pollutions extérieures.

Plus le sel d'épandage, la poussière de la route, les poussières industrielles, les insectes et les fientes d'oiseaux, les dépôts végétaux (p. ex. résine ou pollen des arbres) restent collés longtemps sur le véhicule, plus leur effet est préjudiciable.

Observez les points suivants pour ne pas abîmer la peinture lors du lavage de votre véhicule :

- ▷ Il convient également de laver soigneusement le soubassement du véhicule, au plus tard à la fin de la période d'épandage des routes.
- ▷ Lavez votre véhicule uniquement dans les emplacements de lavage prévus à cet effet, afin d'éviter que de la suie, de la graisse, de l'huile et des métaux lourds ne se répandent dans l'environnement.
- ▷ Les peintures foncées sont plus sensibles aux rayures et nécessitent un soin particulier. Le moindre endommagement de la surface (égratignures) est très perceptible, bien plus que sur les teintes claires.
- ▷ Ne lavez pas votre Porsche en plein soleil ou lorsque la carrosserie est brûlante.
- ▷ Pour le lavage à la main, utilisez un shampoing auto, beaucoup d'eau, une éponge douce ou une brosse à poils souples. Nous vous recommandons le shampoing auto Porsche.

- ▷ Commencez par bien mouiller la peinture et par enlever à l'eau le plus gros de la saleté.
- ▷ Après le lavage, rincez abondamment à l'eau et passez la peau de chamois. N'utilisez pas la même peau de chamois pour la carrosserie et les glaces.



AVERTISSEMENT

Pellicule d'eau sur les disques de frein

Après le lavage, il se peut que le véhicule réagisse avec un léger retard au freinage, ce qui exige une pression plus prononcée sur la pédale.

- ▷ Après le lavage, procédez à un essai de freinage et de direction.
- ▷ Prévoyez une distance de sécurité plus importante par rapport au véhicule qui vous précède ou faites « sécher » les freins par intermittence (freinages brefs). Veuillez impérativement à ne pas gêner les véhicules qui vous suivent.

Lavage dans des installations de lavage

Certaines installations de lavage présentent des particularités de conception susceptibles d'endommager les pièces dépassant du contour du véhicule ou les pièces supplémentaires rapportées.

Éléments particulièrement exposés :

- essuie-glaces avant et arrière (toujours les désactiver, commande en position 0, afin de ne pas déclencher involontairement un fonctionnement intermittent ou par capteur),
 - rétroviseurs extérieurs (toujours les rabattre),
 - antenne extérieure (toujours la dévisser),
 - système de transport sur toit (toujours retirer complètement),
 - spoiler,
 - jantes (plus les jantes sont larges et plus la taille des pneumatiques est basse, plus le risque d'endommagement est grand),
 - jantes en finition brillante ou satinée (pour éviter les rayures, n'utilisez pas les brosses pour jantes de l'installation de lavage).
- ▷ Veuillez vous informer auprès du responsable avant l'utilisation d'installations de lavage automatiques.
- ▷ Les endroits que l'installation de lavage automatique ne peut pas atteindre, comme les rebords de porte ou de capot et les marchepieds, doivent être lavés à la main et essuyés avec une peau de chamois.

Entretien de la peinture

Pour protéger de manière optimale la peinture de votre véhicule contre les agressions d'origine mécanique et chimique de l'environnement, il est recommandé de

- lui appliquer régulièrement une protection,
- la lustrer si nécessaire,
- éliminer les taches et
- retoucher rapidement les dommages sur la peinture.



Information

- ▷ N'essuyez jamais une voiture poussiéreuse avec un chiffon sec car les grains de poussière abîment la peinture.
- ▷ Les pièces peintes mates ne doivent pas être traitées avec une cire de protection ou un produit de lustrage, sinon l'effet mat est perdu.

Protection

Le revêtement de peinture se ternit au fil du temps, sous les influences climatiques.

- ▷ Appliquez régulièrement une protection sur la peinture.
- ▷ Appliquez un produit de protection de la peinture après avoir lavé la voiture et lustrez.

La peinture conserve ainsi son brillant et son élasticité. On évite également que des salissures ne restent collées en surface et que les poussières industrielles ne pénètrent dans la peinture.

Lustrage

Ce n'est que lorsque l'emploi du produit de protection et de la cire ne suffit plus à rendre à la peinture tout son éclat d'origine qu'il convient d'utiliser le produit de lustrage. Nous vous recommandons le produit de lustrage Porsche.

Nettoyage des taches

- ▷ Éliminez le plus rapidement possible les taches de goudron, les traces d'huile, les insectes, etc. à l'aide d'un produit anti-insectes, car ces taches altèrent la peinture au bout d'un certain temps.
- ▷ Lavez soigneusement les surfaces après le traitement.

Retouches de peinture

- ▷ Dès l'apparition de petits dommages de peinture tels qu'éraflures, rayures ou éclats dus aux gravillons, faites les réparer au plus vite, et ce **avant** que la corrosion ne commence. Consultez un atelier spécialisé. Nous vous recommandons de faire exécuter ces opérations par un concessionnaire Porsche, car celui-ci dispose du personnel d'atelier formé tout spécialement ainsi que des pièces détachées et outils nécessaires.

Si toutefois des traces de rouille ont déjà commencé à se former, vous devez les éliminer avec soin. Ensuite, appliquez à ces endroits une couche d'apprêt anticorrosion d'abord, et une peinture de recouvrement ensuite.

Vous trouverez sur le véhicule une plaquette indiquant les références de la peinture.

- ▷ Reportez-vous au chapitre « NUMÉRO D'IDENTIFICATION DU VÉHICULE » à la page 322.

Nettoyage du compartiment moteur

AVIS

Risque de détérioration, par exemple, de l'alternateur, des composants et connecteurs électriques, des surfaces peintes et du couvercle.

- ▷ N'utilisez jamais de nettoyeur haute pression avec une buse à jet circulaire.
- ▷ Opérez toujours à une distance minimale de 50 cm.
- ▷ Remettez toujours en place le cache du réservoir de liquide de frein avant l'utilisation d'un nettoyeur haute pression. Ne dirigez jamais le jet d'eau directement sur ce cache.
- ▷ Recouvrez les tubes des bougies d'allumage.
- ▷ Ne dirigez pas le jet d'eau directement sur les éléments énumérés ci-dessus.

Nettoyage des vitres

- ▷ Nettoyez régulièrement l'intérieur et l'extérieur de l'ensemble des glaces avec un nettoyant pour vitres. Nous vous recommandons le nettoyant pour vitres Porsche.
- ▷ N'utilisez pas la même peau de chamois pour les vitres et la peinture. Les dépôts de cire risquent en effet de gêner la visibilité.
- ▷ Enlevez les insectes collés sur le pare-brise en utilisant un produit nettoyant spécifique.

i Information

Les vitres latérales avant sont dotées d'un revêtement hydrophobe qui ralentit leur encrassement. Ce revêtement s'use naturellement et peut être remplacé.

- ▷ Consultez un atelier spécialisé. Nous vous recommandons de faire exécuter ces opérations par un concessionnaire Porsche, car celui-ci dispose du personnel d'atelier formé tout spécialement ainsi que des pièces détachées et outils nécessaires.

Entretien des raclettes d'essuie-glace

Des raclettes d'essuie-glace en bon état sont indispensables pour garantir une bonne visibilité.

- ▷ Reportez-vous au chapitre « RACLETTES D'ESSUIE-GLACE » à la page 269.

Remise en état de la protection du soubassement

Le soubassement du véhicule est protégé de façon durable contre les facteurs mécaniques et chimiques. Une détérioration du revêtement de protection pendant la marche n'est toutefois pas à exclure.

- ▷ Le soubassement du véhicule doit par conséquent être régulièrement contrôlé et remis en état par un atelier spécialisé.

⚠ AVERTISSEMENT

Matériaux inflammables à proximité du système d'échappement

La couche de protection du soubassement ou anticorrosion supplémentaire au niveau du système d'échappement risque de devenir trop chaude lorsque le véhicule roule et de s'enflammer.

- ▷ N'appliquez pas de couche de protection du soubassement ou anticorrosion sur le collecteur d'échappement, les tuyaux d'échappement, les catalyseurs et les boucliers thermiques ni même à proximité de ceux-ci.

Nettoyage des phares, des éclairages, des pièces en plastique intérieures et extérieures, des films plastiques, du capteur radar du régulateur de vitesse adaptatif et des caméras du véhicule

Observez les points suivants :

- ▷ Utilisez **uniquement** de l'eau claire et un peu de liquide vaisselle ou de nettoyant pour vitres intérieures pour nettoyer les phares, les feux ainsi que les pièces et les surfaces plastiques. Utilisez une éponge douce ou un chiffon doux, ne peluchant pas.
- ▷ Ne pas vaporiser l'eau et le nettoyant pour vitres intérieures directement sur les pièces en plastique dans l'habitacle, mais d'abord sur une éponge ou un chiffon. Les produits de nettoyage pourraient par exemple pénétrer dans les éléments de commande et les endommager.

i Information

Vous pouvez aussi utiliser un nettoyant pour vitres intérieures pour nettoyer les surfaces plastiques (observez les instructions de nettoyage figurant sur le bidon !).

Nous vous recommandons le nettoyant pour vitres intérieures Porsche.

- ▷ Nettoyez la surface en frottant par légers mouvements sans exercer de fortes pressions.
- ▷ Ne nettoyez pas à sec.
- ▷ N'utilisez en aucun cas des détergents ou des solvants chimiques.
- ▷ Rincez à l'eau claire les surfaces nettoyées.

Jantes en alliage léger

Les particules de métal (p. ex. le laiton ou le cuivre) contenus dans la poussière des freins ne doivent pas rester trop longtemps sur la jante en alliage léger.

Ce contact peut engendrer des points de corrosion.

i Information

Les produits décapants ou au pH non adapté, habituellement utilisés pour les autres métaux, et les appareils ou produits à action mécanique endommagent la couche de protection et ne conviennent donc pas pour l'entretien.

- ▷ **Utilisez exclusivement un produit de nettoyage pour jantes en alliage léger (pH 9,5). Les produits au pH non adapté risquent d'endommager la couche de protection des jantes.**

Nous vous recommandons le nettoyant pour jantes en alliage léger Porsche.

- ▷ Lavez les jantes si possible tous les quinze jours avec une éponge ou une brosse. Un nettoyage hebdomadaire est conseillé en cas d'épandage des routes et dans les régions où la pollution industrielle est agressive.

- ▷ Tous les trois mois, enduisez les jantes de cire ou d'une graisse sans acide (p. ex. vaseline), après leur nettoyage. Frottez vigoureusement avec un chiffon doux pour faire pénétrer.
- ▷ Reportez-vous au chapitre « LAVAGE DANS DES INSTALLATIONS DE LAVAGE » à la page 276.

AVERTISSEMENT

Pellicule de produit de nettoyage sur les disques de frein

Si du produit de nettoyage (p. ex. du nettoyant pour jantes) atteint les disques de frein, la pellicule ainsi formée sur le disque de frein peut réduire l'efficacité de freinage.

- ▷ Attention à ne pas pulvériser de nettoyant sur les disques de freins.
- ▷ En cas de pulvérisation de nettoyant sur les disques de freins, nettoyez-les abondamment à l'aide d'un puissant jet d'eau.
- ▷ Faites sécher les freins (freinages brefs) en tenant compte des véhicules roulant derrière vous.

Sorties d'échappement en acier spécial

La saleté, le fort dégagement de chaleur et les résidus de combustion peuvent altérer la couleur des sorties d'échappement en acier spécial.

Il est possible de rétablir le brillant d'origine à l'aide d'une pâte à polir ou d'un produit de lustrage spécial métaux du commerce.

Nettoyage des joints de portières, pavillon, capots et glaces

AVIS

Altération de la peinture laquée des joints intérieurs de portes suite à l'utilisation de produits d'entretien et de nettoyage inadaptés.

- ▷ N'utilisez pas de produit de nettoyage chimique ni de solvant.
- ▷ N'utilisez pas de produits d'entretien.
- ▷ Éliminez régulièrement les salissures (telles que particules abrasives, poussière, sell de tous les joints à l'eau savonneuse chaude.
- ▷ En cas de risque de gel, protégez les joints extérieurs des portes ainsi que ceux des capots avec un produit d'entretien approprié.

Entretien du cuir

Les caractéristiques originelles que présente la surface des peaux – les marbrures, les cicatrices, les piqûres d'insectes, les irrégularités de grain ainsi que les légères nuances de teinte – confirment, voire soulignent le caractère naturel du cuir.

Suivez les recommandations d'entretien suivantes :

AVIS

Altération du cuir suite à l'utilisation de produits d'entretien et de nettoyage inadaptés et d'un traitement inapproprié.

- ▷ N'utilisez pas de produits de nettoyage puissants et d'objets rigides !
- ▷ Veillez à ce que le cuir à perforations ne soit pas mouillé au dos.
- ▷ Retirez immédiatement les gouttes d'eau tombées sur le cuir.

- ▷ Essayez tous les types de cuir régulièrement avec un chiffon de laine blanc et doux ou un chiffon microfibrilles du commerce, humidifié au préalable, afin d'éliminer la poussière fine.
- ▷ En cas de salissures importantes (pas d'eau ou de taches d'humidité), utilisez un produit de nettoyage spécial cuirs. Veillez à toujours respecter les instructions d'utilisation figurant sur les emballages des produits. Nous vous recommandons le produit d'entretien spécial cuirs Porsche.
- ▷ Une fois nettoyée, la sellerie ne doit être entretenue qu'avec un produit d'entretien spécial cuirs. Nous vous recommandons le produit d'entretien spécial cuirs Porsche.

Sièges à ventilation

Consignes d'entretien en cas de taches d'eau ou d'humidité.

L'eau de pluie ou l'humidité peut provoquer la formation de taches sur le cuir à perforations.

Élimination des taches d'eau ou d'humidité

Conditions préliminaires :

- Le chauffage et la ventilation de siège doivent être désactivés.
- Pas de rayonnement solaire direct.
- N'éliminez pas les taches d'eau ou d'humidité avec des produits de nettoyage ou d'entretien spécial cuirs.
- ▷ Essayez toute l'assise et tout le dossier du siège à l'aide d'une éponge propre à pores fins imbibée d'eau distillée. Veillez à ce que le cuir à perforations ne soit pas mouillé au dos.

- ▷ Laissez le revêtement de siège sécher entièrement sans l'exposer directement aux rayons du soleil.
N'activez pas le chauffage et la ventilation de siège pour cela.
- ▷ Après le séchage, essuyez le revêtement du siège avec un chiffon sec, ne peluchant pas.

Nettoyage des moquettes et des tapis

- ▷ Pour le nettoyage, utilisez un aspirateur ou une brosse moyenne.
- ▷ En cas de fortes salissures ou de taches, utilisez un détachant.
Nous vous recommandons le détachant Porsche.

Des tapis de sol de taille appropriée et équipés des fixations correspondantes sont proposés dans la gamme d'accessoires Porsche pour protéger les moquettes.

⚠ AVERTISSEMENT

Pédales bloquées

Des tapis de sol inappropriés ou mal fixés peuvent réduire la course de la pédale ou gêner l'actionnement de la pédale.

- ▷ La course de la pédale ne doit pas être entravée par les tapis.
Fixez correctement les tapis – ne les posez pas sans fixation.

Nettoyage des garnitures d'airbags

⚠ DANGER

Nettoyage inapproprié

- Des nettoyages inappropriés au niveau des airbags peuvent endommager les systèmes airbag. Les systèmes airbags pourraient ne pas se déclencher en cas d'accident.
- ▷ N'apportez aucune modification à des éléments individuels tels que le cache-volant, la partie inférieure de la planche de bord, les sièges avant, l'encadrement ou les garnitures du pavillon et les habillages de la partie arrière de l'habitacle dans la zone des dossiers de siège.
 - ▷ Confiez à votre concessionnaire Porsche le soin de nettoyer ces composants.

Nettoyage des habillages en tissu

- ▷ Les habillages en tissu des montants latéraux, du ciel de toit, des pare-soleil, etc. ne doivent être nettoyés qu'avec des produits appropriés, c'est-à-dire un shampoing sec et une brosse à poils souples.

Entretien de l'Alcantara

L'Alcantara ne doit pas être nettoyé à l'aide d'un produit d'entretien spécial cuirs.

Pour un entretien régulier, un brossage du revêtement à l'aide d'une brosse à poils souples est suffisant.

Frotter trop fort lors du nettoyage peut entraîner des modifications définitives de l'aspect de la surface.

Nettoyage en cas d'encrassement léger

- ▷ Humidifiez un chiffon doux avec de l'eau ou une solution savonneuse pour nettoyer.

Nettoyage en cas de fort encrassement

- ▷ Humidifiez un chiffon doux avec de l'eau tiède ou de l'alcool dilué, puis tamponnez les salissures de l'extérieur vers l'intérieur.

Nettoyage des ceintures de sécurité

- ▷ Utilisez un produit doux pour nettoyer les ceintures.
- ▷ Évitez de faire sécher les sangles en plein soleil.
- ▷ N'utilisez que des nettoyeurs appropriés.
- ▷ Ne teignez et ne blanchissez pas les ceintures. Cela pourrait détériorer la toile de la ceinture et compromettre ainsi votre sécurité.

Immobilisation du véhicule

Si vous souhaitez immobiliser votre Porsche pour une assez longue période, nous vous recommandons de vous mettre en rapport avec votre concessionnaire Porsche. Il vous conseillera volontiers sur les mesures de protection nécessaires à prendre, telles que protection anticorrosion, entretien, maintenance et mesures pour son immobilisation.

- ▷ Reportez-vous au chapitre « BATTERIE (12 VOLTS) » à la page 305.

Pour plus d'informations sur le verrouillage du véhicule quand la batterie est débranchée :

- ▷ Reportez-vous au chapitre « LES PORTES NE SE VERROUILLENT PAS TOUTES » à la page 28.

Assistance en cas de panne

Remarques concernant l'assistance en cas de panne	282
Contrôle du niveau et appoint du liquide de refroidissement	284
Liquide de frein	285
Direction assistée	286
Pneumatiques et jantes	286
Vis de roue	294
Crevaison	295
Élargisseurs de voie	297
Protection des piétons / Capot avant actif	299
Installation électrique	300
Batterie (12 volts)	305
Alimentation en courant externe, assistance au démarrage	308
Remplacement de la pile de la clé du véhicule (télécommande)	310
Remplacement de la pile dans la télécommande du chauffage autonome	310
Remplacement des ampoules	311
Phares	311
Réglage des phares	315
Modification du réglage des phares pour une circulation à droite	315
Remorquage	316
Extincteur	320

l'assistance en cas de panne

Nous vous recommandons de faire exécuter ces opérations par votre concessionnaire Porsche. En effet, un personnel d'atelier qualifié, formé par Porsche et bénéficiant des informations les plus récentes, ainsi que des outils et appareils spéciaux sont les conditions préalables à un parfait entretien de votre Porsche.

Si toutefois vous exécutez vous-même des travaux sur votre voiture, notez qu'il faut procéder avec le plus grand soin. Cela seul peut assurer la pleine sécurité de fonctionnement de votre voiture.

Des interventions non effectuées dans les règles de l'art pendant la durée de la garantie peuvent entraîner la perte de vos droits à la garantie.

i Information

L'outillage nécessaire au changement de roue (p. ex. cric, clé démonte-roue, auxiliaires de montage) ne fait pas partie de l'équipement de série du véhicule. Votre concessionnaire Porsche vous conseillera volontiers.

i Information

La législation de certains pays prévoit la présence à bord du véhicule de certains outils supplémentaires ainsi que certaines pièces de rechange. Renseignez-vous avant de vous rendre à l'étranger.

⚠ DANGER d'égouttement de gaz d'échappement toxiques

Les gaz d'échappement contiennent du monoxyde de carbone ; ce gaz invisible et inodore provoque des intoxications graves, même à faible concentration.

- ▶ Les travaux effectués lorsque le moteur tourne doivent être réalisés uniquement en plein air ou avec des dispositifs d'aspiration des gaz d'échappement adaptés.

⚠ AVERTISSEMENT Inflammation des liquides du véhicule, déflagration des vapeurs de carburant ou explosion du gaz oxydrique

De nombreux liquides du véhicule sont facilement inflammables, p. ex. le carburant, l'huile moteur et l'huile de boîte. Les vapeurs de carburant peuvent exploser. Lors de la charge des batteries au plomb, du gaz oxydrique hautement explosif peut se dégager.

- ▶ Ne fumez pas, ne manipulez pas de flamme nue à proximité de la batterie ou du système d'alimentation en carburant. Faites également attention aux projections d'étincelles, p. ex. lors du contact de câbles.
- ▶ Ne travaillez sur le véhicule qu'en plein air ou dans des locaux bien aérés.

⚠ AVERTISSEMENT Liquides d'appoint nuisibles à la santé

Les liquides d'appoint tels que huile moteur, liquide de frein ou liquide de refroidissement sont nuisibles à la santé (toxiques, irritants ou corrosifs).

- ▶ Ne travaillez sur le véhicule qu'en plein air ou dans des locaux bien aérés.
- ▶ Conservez ces produits hors de portée des enfants et, le cas échéant, mettez-les au rebut de manière réglementaire.

⚠ AVERTISSEMENT Pièces du moteur et liquide de refroidissement brûlants

Le moteur, ainsi que les composants situés à proximité, le système d'échappement et le liquide de refroidissement deviennent très chauds lorsque le moteur tourne.

Le vase d'expansion est sous pression. Si vous ouvrez le vase d'expansion sans précaution, le liquide de refroidissement chaud risque de jaillir brusquement.

- ▶ Redoublez d'attention si vous travaillez à proximité de pièces du véhicule très chaudes, notamment du moteur, et d'éléments du système d'échappement.
- ▶ Avant d'exécuter des travaux dans le compartiment moteur, arrêtez toujours le moteur et attendez qu'il ait suffisamment refroidi.
- ▶ N'ouvrez pas le bouchon du vase d'expansion lorsque le moteur est chaud.
- ▶ Faites l'appoint de liquide de refroidissement uniquement lorsque le moteur est froid et le véhicule à l'horizontale.

⚠ AVERTISSEMENT Ventilateurs de radiateur, courroie d'entraînement ou autres pièces mobiles dans la zone du moteur

Lors de travaux dans le compartiment moteur, les mains ou les doigts, les vêtements (cravates, manches, etc.), les colliers, chaînes ou les cheveux longs peuvent être happés par des pièces mobiles, notamment le ventilateur du radiateur ou la courroie d'entraînement. En fonction de la température, les ventilateurs peuvent aussi démarrer alors que le moteur est coupé et que la clé du véhicule est retirée.

- Effectuez les interventions au niveau du moteur et des ventilateurs avec la plus grande prudence. Les radiateurs et leur ventilateur se trouvent à l'avant du véhicule.
- Veillez surtout à ce qu'aucune partie du corps, aucun vêtement ni aucun bijou ne puisse être happé par le ventilateur du radiateur, la courroie d'entraînement ou d'autres pièces mobiles.

⚠ AVERTISSEMENT Décharges électriques dues au système d'allumage

Lorsque le contact est mis, les câbles d'allumage sont sous haute tension.

- Effectuez les interventions au niveau de l'allumage avec la plus grande prudence.

⚠ AVERTISSEMENT Blocage insuffisant du véhicule

Un véhicule mal ou non bloqué peut se déplacer de manière involontaire lors des travaux de réparation ou bien chuter ou se renverser d'un dispositif élévateur, p. ex. un cric ou un pont élévateur.

- Si vous devez exécuter des travaux pendant que le moteur tourne, serrez toujours le frein de parking électrique et mettez le levier sélecteur PDK / Tiptronic S en position P.
- Faites toujours reposer le véhicule sur des chandelles stables et solides avant de travailler sous la voiture.
- Ne soulevez le véhicule qu'au niveau des emplacements prévus à cet effet situés dans le plancher du véhicule.
- Ne démarrez jamais le moteur si le véhicule est levé. Les vibrations du moteur risquent de faire chuter le véhicule.

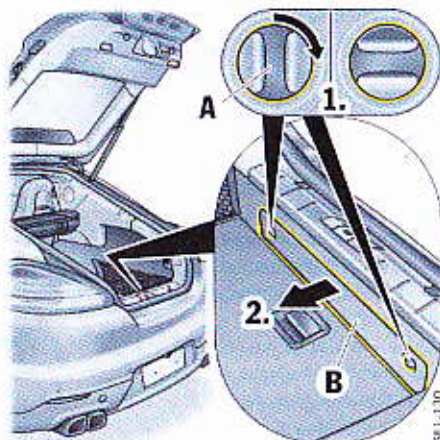

Triangle de présignalisation, trousse de secours (sauf Panamera S E-Hybrid)

Le triangle de présignalisation est rangé avec la trousse de premiers secours dans le coffre à bagages, dans le logement situé sous l'arête de chargement.

1. Tournez les deux verrouillages demi-tour A de 90°.
2. Retirez le cache B.

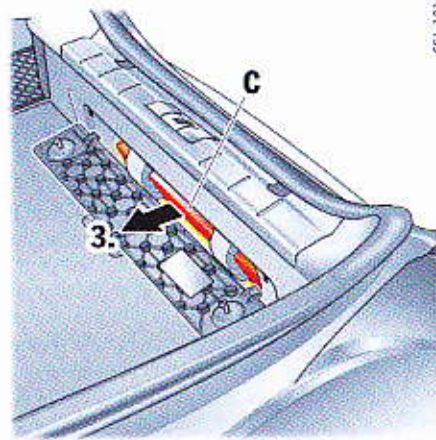

3. Retirez le kit combiné C avec la trousse de premiers secours et / ou le triangle de présignalisation.

i Information

- Remplacez sans tarder les éléments de soin utilisés et ceux dont la date d'utilisation a expiré.

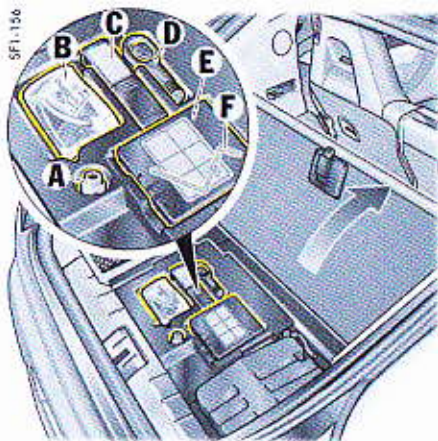

Outillage de bord (sauf Panamera S E-Hybrid)

L'outillage de bord se trouve sous le plancher du coffre, du côté gauche.

Il contient :

- A Douille intercalaire pour vis de roue antivol
- B Produit anticorrosion
- C Boîte à outils
- D Cillet de remorquage
- E Compresseur
- F Clé six pans pour l'actionnement de secours du toit ouvrant (sous le compresseur)

i Information

L'outillage nécessaire au changement de roue (p. ex. cric, clé démonte-roue, auxiliaires de montage) ne fait pas partie de l'équipement de série du véhicule. Votre concessionnaire Porsche vous conseillera volontiers.

Contrôle du niveau et appoint du liquide de refroidissement

Le liquide de refroidissement permet une protection anticorrosion et antigel jusqu'à $-35\text{ }^{\circ}\text{C}$ (pays nordiques $-40\text{ }^{\circ}\text{C}$) tout au long de l'année. Le niveau de liquide de refroidissement est contrôlé régulièrement dans le cadre des travaux d'entretien. Il n'est nécessaire de contrôler le niveau de liquide de refroidissement que si un message d'avertissement apparaît à l'écran multifonction du combiné d'instruments.

- ▷ Reportez-vous au chapitre « RÉCAPITULATIF DES MESSAGES D'AVERTISSEMENT ET D'INFORMATION » à la page 134.
- ▷ Utilisez exclusivement les produits antigel préconisés par Porsche.

Contrôle du niveau du liquide de refroidissement, si un message d'avertissement apparaît à l'écran multifonction du combiné d'instruments :

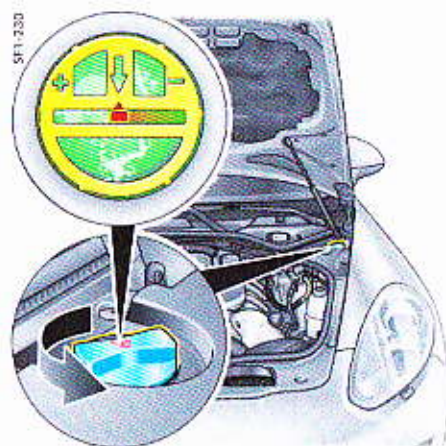

⚠ AVERTISSEMENT Liquide de refroidissement brûlant

Le liquide de refroidissement devient très chaud lorsque le moteur tourne. Le vase d'expansion est sous pression. Si vous ouvrez le vase d'expansion sans précaution, le liquide de refroidissement chaud risque de jaillir brusquement.

- ▷ N'ouvrez pas le bouchon du vase d'expansion lorsque le moteur est chaud.
- ▷ Faites l'appoint de liquide de refroidissement uniquement lorsque le moteur est froid et le véhicule à l'horizontale.

1. Tournez le bouchon avec précaution et laissez s'échapper, le cas échéant, la surpression. Dévissez ensuite entièrement le bouchon.

- Relevez le niveau de liquide de refroidissement. L'indicateur rouge (figure) doit être situé sous la flèche entre les repères Moins et Plus, le moteur étant froid et le véhicule à l'horizontale.
- Si nécessaire, complétez le niveau. Versez exclusivement un mélange d'eau distillée et d'antigel à proportions égales. Proportion d'antigel dans le liquide de refroidissement :
50 %, protection antigel jusqu'à -35 °C.
Si l'indicateur rouge est au-dessous du repère Plus, le niveau est au maximum. Ne dépassez pas le repère Plus.
- Vissez le bouchon du vase d'expansion jusqu'à percevoir son enclenchement.
- Faites contrôler le système de refroidissement. Consultez un atelier spécialisé. Nous vous recommandons de faire exécuter ces opérations par un concessionnaire Porsche, car celui-ci dispose du personnel d'atelier formé tout spécialement ainsi que des pièces détachées et outils nécessaires.

i Information

Si dans un cas d'urgence, vous avez uniquement versé de l'eau sans produit antigel dans le réservoir, corrigez le rapport de mélange par la suite. Une perte significative de liquide de refroidissement est due à un défaut d'étanchéité dans le circuit de refroidissement.

- La cause du défaut doit être réparée sans tarder. Consultez un atelier spécialisé. Nous vous recommandons de faire exécuter ces opérations par un concessionnaire Porsche, car celui-ci dispose du personnel d'atelier formé tout spécialement ainsi que des pièces détachées et outils nécessaires.

Ventilateurs de radiateur

Les radiateurs et leur ventilateur se trouvent à l'avant du véhicule.

⚠ AVERTISSEMENT

Ventilateurs de radiateur, courroie d'entraînement ou autres pièces mobiles dans la zone du moteur

Lors de travaux dans le compartiment moteur, les mains ou les doigts, les vêtements (cravates, manches, etc.), les colliers, chaînes ou les cheveux longs peuvent être happés par des pièces mobiles, notamment le ventilateur du radiateur ou la courroie d'entraînement.

En fonction de la température, les ventilateurs peuvent aussi démarrer alors que le moteur est coupé et que la clé du véhicule est retirée.

- Effectuez les interventions au niveau du moteur et des ventilateurs avec la plus grande prudence. Les radiateurs et leur ventilateur se trouvent à l'avant du véhicule.
- Veillez surtout à ce qu'aucune partie du corps, aucun vêtement ni aucun bijou ne puisse être happé par le ventilateur du radiateur, la courroie d'entraînement ou d'autres pièces mobiles.

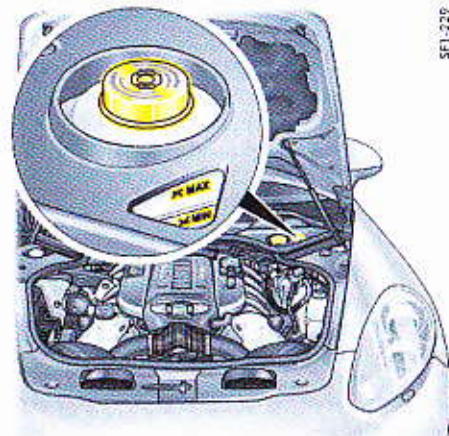

SFI 029

Liquide de frein

Le liquide de frein est contrôlé régulièrement dans le cadre des travaux d'entretien.

Le niveau du liquide doit toujours se trouver entre les repères MINI et MAXI.

Une petite baisse du niveau, due à l'usure et au rattrapage automatique des freins à disque, est normale.

Si le niveau du liquide baisse sensiblement ou descend en deçà du repère MINI, le circuit de freinage peut présenter une fuite.

- Faites contrôler le système de freinage sans tarder. Consultez un atelier spécialisé. Nous vous recommandons de faire exécuter ces opérations par un concessionnaire Porsche, car celui-ci dispose du personnel d'atelier formé tout spécialement ainsi que des pièces détachées et outils nécessaires.

Avec le temps, le liquide de frein absorbe l'humidité de l'air. Cet enrichissement en eau peut affecter l'efficacité du freinage.

- ▷ Par conséquent, faites impérativement renouveler le liquide de frein selon les intervalles précisés dans la brochure « Garantie et entretien ».

Voyant de contrôle et message d'avertissement

Le voyant de contrôle du combiné d'instruments et le message d'avertissement de l'écran multifonction indiquent un niveau de liquide de frein trop faible et, associés une augmentation de la course de la pédale de frein, ils peuvent signaler une panne du circuit de freinage.

Information

Si le voyant de contrôle s'allume et le message d'avertissement s'affiche pendant que vous roulez :

- ▷ Arrêtez-vous immédiatement à un emplacement approprié.
- ▷ Ne continuez pas à rouler. Consultez un atelier spécialisé. Nous vous recommandons de faire exécuter ces opérations par un concessionnaire Porsche, car celui-ci dispose du personnel d'atelier formé tout spécialement ainsi que des pièces détachées et outils nécessaires.

Pour plus d'informations sur les messages d'avertissement de l'écran multifonction :

- ▷ Reportez-vous au chapitre « RÉCAPITULATIF DES MESSAGES D'AVERTISSEMENT ET D'INFORMATION » à la page 134.

AVERTISSEMENT

Direction assistée Panne de la direction assistée

L'assistance de direction n'est plus disponible lorsque le moteur est à l'arrêt (p. ex. remorquage) ou en cas de défaillance du système hydraulique. Le braquage nécessite un effort plus important.

- ▷ Remorquez le véhicule avec la plus grande prudence.
- ▷ Faites réparer ce défaut. Consultez un atelier spécialisé. Nous vous recommandons de faire exécuter ces opérations par un concessionnaire Porsche, car celui-ci dispose du personnel d'atelier formé tout spécialement ainsi que des pièces détachées et outils nécessaires.

Le liquide hydraulique est contrôlé régulièrement dans le cadre des travaux d'entretien.

Les bruits d'écoulement audibles lorsque vous braquez la direction à fond sont liés à la conception du système et ne signifient donc pas que la direction présente un défaut.

Véhicules avec Porsche Dynamic Chassis Control (PDCC)

Si le niveau de liquide est trop bas, l'écran multifonction affiche le message « **Niv. huile direction Entretien supplém. Vous pouvez repartir** ».

- ▷ Faites contrôler immédiatement le niveau de liquide.
- ▷ Consultez un atelier spécialisé. Nous vous recommandons de faire exécuter ces opérations par un concessionnaire Porsche, car celui-ci dispose du personnel d'atelier formé tout spécialement ainsi que des pièces détachées et outils nécessaires.

Pneumatiques et jantes

En dehors de la pression de gonflage appropriée des pneumatiques et du réglage correct des roues, la durée de vie des pneumatiques dépend également de votre mode de conduite.

Les accélérations brutales, les vitesses exagérées en virage et les coups de frein brusques accélèrent l'usure des pneumatiques. En outre, l'usure des sculptures est plus importante lorsque les températures extérieures sont élevées et que le revêtement des routes est abrasif.

Tout comme le moteur, les pneumatiques nécessitent toujours des conditions de service correctes. Bien entretenus, les pneumatiques durent longtemps et contribuent à la sécurité de votre véhicule.

Il est indispensable de respecter les règles suivantes pour votre sécurité comme pour celle des autres usagers de la route.

Charge et vitesse

- ▷ Ne surchargez pas le véhicule. Vérifiez la charge sur pavillon.

Causes de danger :

- Surcharge
- Pression de gonflage des pneumatiques insuffisante
- Vitesse élevée
- Température extérieure élevée (p. ex. départ en vacances)

Pression des pneumatiques

La pression de gonflage des pneumatiques doit correspondre à la valeur prescrite.

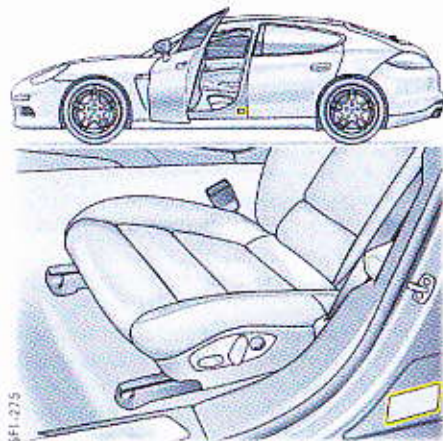

5F1-275

Vous trouverez les données sur la pression de gonflage des pneumatiques :

- sur l'étiquette dans la partie gauche du seuil de porte côté conducteur et au chapitre Caractéristiques techniques :
- ▷ Reportez-vous au chapitre « PRESSION DE GONFLAGE SUR DES PNEUMATIQUES FROIDS (20 °C) » à la page 326.

Cette pression s'applique à des pneumatiques froids (20 °C).

- ▷ Contrôlez la pression de gonflage des pneumatiques au minimum tous les 15 jours. Effectuez toujours le contrôle sur des pneumatiques froids.
- ▷ Reportez-vous au chapitre « MENU PRESSION PNEUS (SYSTÈME DE CONTRÔLE DE LA PRESSION DES PNEUMATIQUES, TPM) » à la page 110.

Lorsque les pneumatiques s'échauffent, leur pression de gonflage augmente.

- ▷ Ne dégonflez jamais un pneumatique chaud. Cela entraînerait une chute de la pression de gonflage du pneumatique en dessous de la valeur prescrite.

Les capuchons protègent les valves de la poussière, de la saleté et donc d'une perte d'étanchéité.

- ▷ Revissez toujours soigneusement ces capuchons.
- ▷ Remplacez immédiatement les capuchons manquants.

Une pression des pneumatiques insuffisante peut causer un échauffement excessif des pneumatiques – même invisible – et les endommager de l'intérieur. Une correction ultérieure de la pression de gonflage ne peut pas remédier à ces dommages invisibles des pneumatiques.

Endommagement des pneumatiques

L'utilisation de nettoyeurs haute pression peut provoquer des dommages sur les pneumatiques.

- ▷ Reportez-vous au chapitre « APPAREILS DE NETTOYAGE À HAUTE PRESSION, NETTOYEURS À VAPEUR » à la page 275.

⚠ AVERTISSEMENT

Dommages invisibles sur les pneumatiques

Ceci peut entraîner l'éclatement d'un pneumatique, en particulier à vitesse élevée.

- ▷ Examinez régulièrement vos pneumatiques – ainsi que leur face latérale – pour vérifier qu'aucun corps étranger ne s'est introduit, qu'ils ne présentent ni coupures, ni piqûres, ni fissures, ni bosses.
- ▷ Ne montez sur les trottoirs que très lentement et le plus possible à angle droit. Évitez de monter sur des trottoirs au rebord abrupt.
- ▷ En cas de doute, faites vérifier la roue par un spécialiste, notamment sur l'intérieur.

Pour des raisons de sécurité, faites remplacer le pneumatique dans les cas suivants :

- Pneumatique endommagé pour lequel une déchirure de l'enveloppe textile n'est pas exclue.
- Pneumatique ayant subi des surcharges thermiques ou mécaniques suite à une perte de pression ou suite à des dommages antérieurs quelconques.



Information

La réparation des pneumatiques est strictement interdite.

Stationnement sur les trottoirs

Un choc brutal ou à angle aigu contre un trottoir ou un objet aux arêtes vives (des pierres p. ex.) peut entraîner des dommages invisibles aux pneumatiques, qui ne se remarquent que plus tard. Selon la force de l'impact, le rebord de jante peut avoir été également endommagé.

Entreposage des roues

- ▷ Conservez toujours les roues dans un endroit frais, sec et à l'abri de la lumière. Les pneumatiques, sans leur jante, doivent être posés debout.
- ▷ Ne stockez pas les pneumatiques été et ne stationnez pas des véhicules avec des pneumatiques été en place dans un lieu où la température ambiante est inférieure à -15 °C.
- ▷ Évitez de les mettre en contact avec de l'essence, de l'huile ou de la graisse.

Les pneumatiques ne doivent en aucun cas avoir plus de 6 ans.

L'idée selon laquelle l'entreposage et le vieillissement des pneumatiques accroissent leur résistance à l'usure n'est pas fondée.

Au contraire, les adjuvants chimiques qui assurent l'élasticité du caoutchouc perdent de leur efficacité au fil du temps et le caoutchouc se fendille.

Le code DOT qui figure sur la face latérale permet de déterminer l'âge du pneumatique.

Exemple : si les quatre derniers chiffres sont 1211, cela signifie que la fabrication a eu lieu lors de la 12^{ème} semaine de l'année 2011.

Sculptures

Moins les sculptures sont profondes, plus le danger d'aquaplaning est grand.

- ▷ Pour des raisons de sécurité, remplacez les pneumatiques **avant** que les indicateurs d'usure (témoins de 1,6 mm de hauteur situés dans le creux des sculptures) n'affleurent la bande de roulement.

Les pneumatiques hiver perdent leur efficacité dès que la profondeur des sculptures est inférieure à 4 mm.

- ▷ Contrôlez régulièrement les sculptures, surtout avant et après un long trajet.

Équilibrage

- ▷ Faites équilibrer les roues de façon préventive au printemps (pneumatiques d'été) et avant l'hiver (pneumatiques M+S).

Lors de l'équilibrage, seuls des poids prescrits (masselottes) doivent être utilisés.

Les masselottes d'équilibrage autocollantes ne doivent pas entrer en contact avec des produits d'entretien, sinon elles peuvent se décoller.

Roues avec capteurs pour le système de contrôle de pression (TPM)

- ▷ Avant de changer de roues, assurez-vous que les nouvelles roues sont compatibles avec le système TPM de votre véhicule.
- ▷ Demandez conseil à votre partenaire Porsche.

Changement d'une roue

- ▷ Lors du démontage des roues, repérez leur sens de rotation et leur position.
Exemple :
AVD (avant droit), AVG, ARD et ARG.
- ▷ Les roues doivent toujours être montées selon leur repérage.

Réglage des roues

Une usure irrégulière des sculptures révèle une rotation non correcte des roues. Dans ce cas, faites contrôler le véhicule.

- ▷ Consultez un atelier spécialisé. Nous vous recommandons de faire exécuter ces opérations par un concessionnaire Porsche, car celui-ci dispose du personnel d'atelier formé tout spécialement ainsi que des pièces détachées et outils nécessaires.

⚠ AVERTISSEMENT

Instabilités ou vibrations pendant la conduite

Les détériorations au niveau des pneumatiques ou du véhicule peuvent entraîner, durant la conduite, des instabilités ou des vibrations. Ceci peut conduire à la perte de contrôle du véhicule.

- ▷ Ralentissez immédiatement sans pour autant freiner brusquement.
- ▷ Arrêtez le véhicule et contrôlez les pneumatiques.

Si vous ne trouvez pas la raison de la défaillance, roulez prudemment jusqu'à l'atelier spécialisé le plus proche.

Nous vous recommandons de faire exécuter ces opérations par un concessionnaire Porsche, car celui-ci dispose du personnel d'atelier formé tout spécialement ainsi que des pièces détachées et outils nécessaires.

Remplacement des pneumatiques

- ▷ Avant de faire monter des pneumatiques neufs, veuillez vous informer sur les pneumatiques homologués actuellement pour votre véhicule.
- ▷ Utilisez exclusivement des marques de pneumatiques testées et préconisées par Porsche.

En principe, ne montez que des pneumatiques de même marque et de même indice de spécification (p. ex. « N0 », « N1 », ...).

Les premiers temps, les pneumatiques neufs ne disposent pas encore de leur pleine adhérence.

▷ Roulez à vitesse modérée pendant les 100 à 200 premiers kilomètres.

Le changement des pneumatiques sur **un seul** essieu crée un écart dans le degré d'usure entre les essieux et cela peut provoquer une modification sensible du comportement routier auquel vous étiez jusqu'alors habitué. Ceci s'applique notamment au changement des pneumatiques sur l'essieu arrière.

Cet effet se réduit cependant au fur et à mesure que le kilométrage des pneumatiques augmente.

▷ Adaptez votre mode de conduite au nouveau comportement du véhicule.

Le montage des pneumatiques doit être exclusivement effectué par un spécialiste.

Lors du remplacement d'un pneumatique endommagé, vérifiez que la différence de profondeur des sculptures sur un même essieu ne dépasse pas 30 %.

▷ Ne montez pas des pneumatiques d'occasion, vous ignorez tout de leurs antécédents !

Valves

▷ Utilisez exclusivement des valves en plastique.

Les valves caoutchouc doivent être remplacées lors de chaque changement de pneumatique.

Pour les valves en métal, respectez les prescriptions de montage et de changement.

Utilisez exclusivement des valves en métal Porsche d'origine ou des valves de qualité équivalente et fabriquées conformément aux spécifications et exigences de production de Porsche.

▷ Empêchez les obus de valves et capuchons de se salir.

Des obus de valves encrassés provoquent une perte d'air.

Pneumatiques hiver

 **AVERTISSEMENT** Dépassement de la vitesse maximale autorisée

Le dépassement de la vitesse maximale autorisée entraîne la détérioration du pneumatique. Celui-ci peut alors éclater.

▷ Respectez impérativement la vitesse maximale autorisée pour le pneumatique concerné.

▷ L'étiquette autocollante correspondante doit être apposée dans le champ visuel du conducteur. Respectez la législation spécifique en vigueur dans votre pays.

▷ Montez les pneumatiques hiver sur les deux essieux en temps opportun avant l'hiver. Votre concessionnaire Porsche vous conseillera volontiers.

▷ Avant de monter des pneumatiques neufs, veuillez vous informer sur les pneumatiques homologués actuellement pour votre véhicule.

▷ Utilisez exclusivement des marques de pneumatiques testées et préconisées par Porsche.



Information

À des températures inférieures à 7 °C, nous recommandons d'équiper le véhicule de pneumatiques hiver car les caractéristiques des pneumatiques été diminuent à faibles températures. Vous devez également vous attendre à ce que la conduite soit moins confortable. Par exemple, lorsque vous effectuez une manœuvre de stationnement ou que vous accélérez en sortie de virage sur chaussée sèche et humide, les pneumatiques peuvent crisser.

En cas de température extrêmement basse inférieure à -15 °C, des dommages durables sur les pneumatiques été ne sont pas à exclure.

Les pneumatiques hiver perdent leur efficacité dès que la profondeur des sculptures est inférieure à 4 mm.

▷ Notez qu'en dehors des pneus d'hiver, les pneumatiques mixtes appartiennent également à la catégorie M+S.

Changement d'une roue

▷ Lors du démontage des roues, repérez leur sens de rotation et leur position. Exemple : AVD (avant droit), AVG, ARD et ARG.

▷ Les roues doivent toujours être montées selon leur repérage.

1 Information

En hiver, il peut être utile de vous munir d'une petite balayette et d'un grattoir en plastique pour enlever la neige et la glace ainsi que de sable sec pour démarrer sur les routes de montagne gelées.

Chaînes à neige

Le montage de chaînes à neige n'est possible que sur l'essieu arrière et uniquement dans le cadre des combinaisons pneumatiques / jantes citées dans les caractéristiques techniques.

- ▷ N'utilisez que les chaînes à neige à maillons fins recommandées et homologuées par Porsche afin de garantir un espace libre suffisant entre chaîne et passage de roue.

Pour plus d'informations sur les chaînes à neige homologuées :

- ▷ Reportez-vous au chapitre « JANTES, PNEUMATIQUES » à la page 325.
- ▷ Avant de monter les chaînes, enlevez les couches de neige et de glace qui se trouvent dans les passages de roue.
- ▷ Respectez les différentes législations nationales concernant la vitesse maximale.

Élargisseurs de voie

L'utilisation de chaînes à neige est interdite si vous avez monté des élargisseurs de voie de 5 mm.

AVIS

Risque de détérioration des passages de roue arrière si vous utilisez des chaînes à neige avec des élargisseurs de voie montés.

- ▷ Démontez toujours les élargisseurs de voie sur l'essieu arrière quand vous montez des chaînes à neige.



- A - Largeur nominale en mm
- B - Rapport hauteur / largeur en %
- C - Lettre code de la structure (carcasse radiale)
- D - Diamètre de jante en pouces
- E - Indice de charge
- F - Lettre code pour la vitesse maximale

Inscription sur le pneumatique

Lettres codées pour la vitesse maximale

La lettre code F pour la vitesse maximale indique la vitesse maximale autorisée du pneumatique. Cette lettre figure sur la face latérale du pneumatique.

- T jusqu'à 190 km/h
 H jusqu'à 210 km/h
 V jusqu'à 240 km/h
 W jusqu'à 270 km/h
 Y jusqu'à 300 km/h
 (Y) jusqu'à 300 km/h en fonction des pneumatiques Y.
 En outre, il est possible de rouler à plus de 300 km/h avec une capacité de charge sur pneu maximale de 85 % (vérifiez cette capacité à plus de 300 km/h auprès du fabricant de pneumatiques).

i Information

Les pneumatiques présentant une vitesse maximale autorisée inférieure à la vitesse maximale du véhicule ne doivent être montés que s'ils portent sur le flanc la mention M+S. Notez qu'en dehors des pneus hiver, les pneumatiques mixtes présentent également une limite de vitesse et portent cette mention.



- G** - Largeur de jante en pouces
H - Lettre code du rebord de jante
I - Symbole de jante creuse
J - Diamètre de jante en pouces
K - Double hump
L - Déport de jante en mm

Inscription sur les jantes en alliage léger

Ces indications se trouvent sur l'arrière des rayons à proximité de la valve.

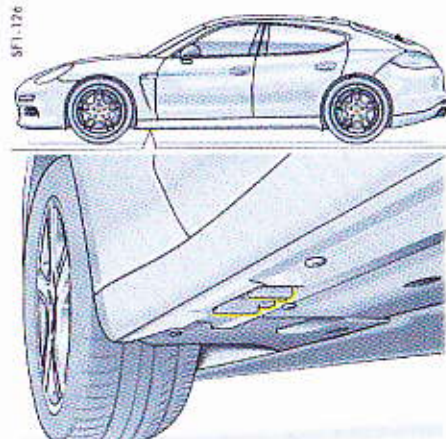

Point de logement pour pont élévateur et cric à l'avant

Levage du véhicule sur pont élévateur, cric d'atelier ou cric

- ▷ Ne soulevez le véhicule qu'au niveau des emplacements prévus à cet effet à l'avant et à l'arrière.
- ▷ Avant de placer le véhicule sur un pont élévateur, assurez-vous qu'il existe un espace suffisant entre le pont élévateur et le véhicule.
- ▷ Pour éviter des dommages sérieux, le véhicule ne doit en aucun cas être levé au niveau du moteur, de la boîte de vitesses ou des essieux.

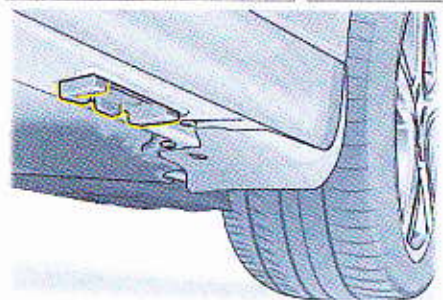

Point de logement pour pont élévateur et cric à l'arrière

Levage d'un véhicule avec régulation de la hauteur de caisse

Avant de placer le véhicule sur un pont élévateur ou de le lever à l'aide d'un pont élévateur, d'un cric d'atelier ou d'un cric, il est impératif de désactiver la régulation automatique de la hauteur de caisse.

Désactivation de la régulation de la hauteur de caisse

Vous ne devez désactiver la régulation de la hauteur de caisse que quand le véhicule est à l'arrêt. Pour augmenter la garde au sol, désactivez la régulation après avoir réglé le véhicule à la hauteur surélevée.

▷ Reportez-vous au chapitre « PORSCHE ACTIVE SUSPENSION MANAGEMENT (PASM) » à la page 208.

1. Mettez le contact.
2. Appuyez sur le bouton  jusqu'à ce que l'écran multifonction affiche le message « Régul. hauteur caisse désacti. » (env. 10 secondes).

Activation de la régulation de hauteur de caisse

1. Mettez le véhicule sur le sol.
2. Mettez le contact.
3. Appuyez sur le bouton (env. 10 secondes)  jusqu'à ce que l'écran multifonction affiche le message « Régul. hauteur de caisse activée ».

Information

La régulation de hauteur de caisse s'active automatiquement à une vitesse supérieure à 7 km/h.

Changement d'une roue

 **AVERTISSEMENT** Interventions sous le véhicule

Le véhicule peut glisser hors du cric.

- ▷ Veillez à ce que personne ne se trouve dans le véhicule lors du levage du véhicule ou du changement de roue.
- ▷ Ne soulevez le véhicule qu'au niveau des emplacements prévus à cet effet situés dans le plancher du véhicule.
- ▷ Ne soulevez jamais le véhicule dans des montées, des descentes et des endroits présentant des déclivités.
- ▷ Utilisez le cric de levage du véhicule uniquement pour changer une roue.
- ▷ Faites toujours reposer le véhicule sur des chandelles stables et solides avant de travailler sous la voiture.
Le cric n'est pas conçu à cet effet.

Information

L'outillage nécessaire au changement de roue (p. ex. cric, clé démonte-roue, auxiliaires de montage) ne fait pas partie de l'équipement de série du véhicule. Votre concessionnaire Porsche vous conseillera volontiers.

Information

Les dimensions des pneumatiques et des jantes sont différentes sur les deux essieux.

- ▷ N'intervertissez pas les roues lors du montage.
- ▷ Utilisez uniquement des jantes et des pneumatiques présentant les dimensions homologuées sur l'essieu correspondant.

1. Activez le frein de parking électrique et placez le levier sélecteur PDK / Tiptronic S en position **P**. Retirez la clé du véhicule, ou le module sur les véhicules équipés du système Porsche Entry & Drive.
 2. Allumez les feux de détresse.
 3. Empêchez le véhicule de rouler, par exemple en mettant des cales sous les roues du côté opposé à la roue endommagée. Ceci est particulièrement important en pente.
 4. Desserrez légèrement les vis de la roue à changer.
 5. Ne soulevez le véhicule qu'au niveau des emplacements prévus à cet effet.
 6. Levez le véhicule jusqu'à ce que la roue ne touche plus terre.
- ▷ Reportez-vous au chapitre « LEVAGE DU VÉHICULE SUR PONT ÉLÉVATEUR, CRIC D'ATELIER OU CRIC » à la page 291.
7. Dévissez 1 ou 2 vis de roue (voir figure correspondante).

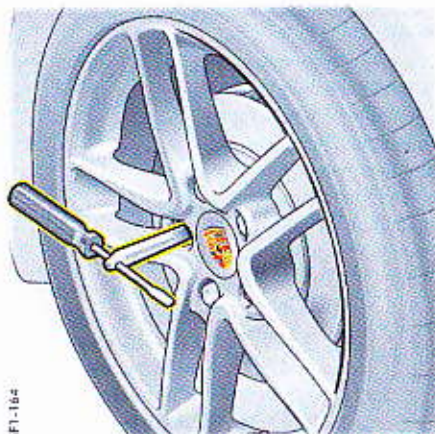

SF1-164

Un accessoire de montage sur les véhicules **non dotés** de PCCB

8. Vissez les accessoires de montage à la place des vis de roue.

AVIS

Risque de détérioration des disques de freins.

- ▷ Lors du changement de roue, vissez impérativement les accessoires de montage.

9. Dévissez les autres vis de la roue.
10. Déposez la roue et montez la nouvelle roue.

▷ Reportez-vous au chapitre « VIS DE ROUE » à la page 294.
11. Posez les vis de roue et serrez légèrement.

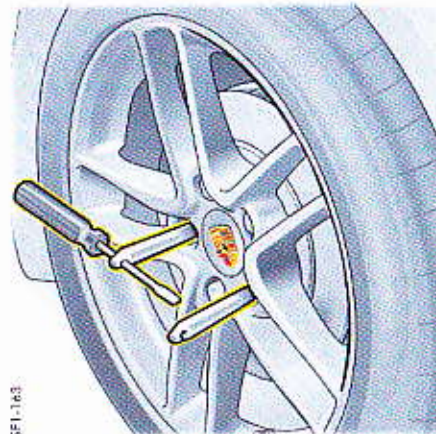

SF1-163

Deux accessoires de montage sur les véhicules **dotés** de PCCB

12. Retirez les accessoires de montage, vissez les vis de roue restantes. Ne serrez d'abord que légèrement les vis en diagonale, de façon à ce que la roue se centre correctement.
13. Gonflez le pneumatique le cas échéant.

▷ Reportez-vous au chapitre « PRESSION DE GONFLAGE SUR DES PNEUMATIQUES FROIDS (20 °C) » à la page 326.
14. Faites complètement descendre le véhicule et retirez le cric.

15. Bloquez les vis en diagonale.

Après le changement de roue, contrôlez immédiatement le couple de serrage des vis de roue prescrit (160 Nm) avec une clé dynamométrique.

Remarque concernant l'utilisation pour les véhicules équipés du système de contrôle de la pression des pneumatiques

- ▷ Pour les véhicules équipés du système de contrôle de la pression des pneumatiques, les réglages de l'écran multifonction doivent être actualisés après un changement de roue.
- ▷ Reportez-vous au chapitre « MENU PRESSION PNEUS (SYSTÈME DE CONTRÔLE DE LA PRESSION DES PNEUMATIQUES, TPM) » à la page 110.

Vis de roue

- ▷ Nettoyez les vis de roue avant chaque montage.
- ▷ Ne graissez pas les vis de roue.
- ▷ Remplacez les vis de roue endommagées. Utilisez exclusivement les vis de roue Porsche d'origine adaptées spécialement pour ce type de véhicule ou des vis de roue de qualité équivalente et fabriquées conformément aux spécifications et exigences de production de Porsche.

Couple de serrage

Couple de serrage des vis de roue : 160 Nm.

Vis de roue avec élargisseurs de voie montés

- ▷ Si des élargisseurs de voie sont montés, toutes les roues doivent être fixées avec des vis de roue longues (49 mm).

Pour plus d'informations sur les vis de roue avec élargisseurs de voie montés :

- ▷ Reportez-vous au chapitre « ÉLARGISSEURS DE VOIE » à la page 297.

⚠ AVERTISSEMENT

Vis de roue inappropriées

Lorsque des élargisseurs de voie sont montés, la fixation fiable de la roue est assurée uniquement à l'aide des vis de roue longues (49 mm). Si les roues sont fixées à l'aide de vis de roue courtes, les roues peuvent se détacher lorsque le véhicule roule.

- ▷ Après le montage d'élargisseurs de voie sur les quatre roues, utilisez uniquement les vis de roue longues (49 mm).
- ▷ Veillez à ce que les roues avant soient également fixées à l'aide de vis de roue longues afin d'éviter tout intervention de vis de roue de différentes longueurs lors d'un changement de roue.



Vis de roue antivol

L'adaptateur pour les vis de roue antivol (douille intercalaire) se trouve dans la boîte à outils sous le plancher du coffre.

- ▷ Si les roues doivent être démontées en atelier, n'oubliez pas de remettre, en même temps que la clé du véhicule, la douille intercalaire indispensable au déblocage des vis de roue antivol.

- ▷ Pour le desserrage / serrage de la vis avec sécurité antivolt, l'adaptateur doit être placé entre la vis de roue et la clé démonte-roue.
- ▷ Lors de la mise en place de cette douille, veillez à ce qu'elle s'enclenche complètement dans la denture de la vis.

Crevaision

1. Arrêtez le véhicule le plus à l'écart possible de la chaussée.
L'emplacement choisi doit présenter un sol stable, horizontal et non dérapant.
2. Allumez les feux de détresse.
3. Activez le frein de parking.
4. Enclenchez le levier sélecteur PDK / Tiptronic S en position P.
5. Mettez les roues en ligne droite.
6. Retirez la clé du véhicule, ou le module sur les véhicules avec Entry & Drive, afin de verrouiller la direction et d'empêcher le moteur de démarrer.
7. Faites descendre vos passagers.
8. Placez le triangle de présignalisation à distance raisonnable.

Remplissage du produit anticrevaision

Le produit anticrevaision et le compresseur avec manomètre se trouvent dans le logement pour outils sous le plancher du coffre.

Le produit anticrevaision permet de colmater les piqûres, notamment sur la surface de roulement. La réparation d'un pneumatique avec le produit anticrevaision est uniquement une réparation d'urgence permettant de poursuivre votre route jusqu'au prochain atelier de réparation. Même si le pneumatique semble bien gonflé, il ne peut être utilisé que pour des parcours de courte distance en cas d'urgence.

Le produit anticrevaision comprend :

- un flacon de gonflage,
- un tuyau de gonflage,
- un outil pour ouvrir les valves,
- un obus de valve de remplacement,
- un autocollant indiquant la vitesse maximale autorisée,
- un compresseur,
- une notice d'utilisation.



AVERTISSEMENT

Domages au niveau des pneumatiques et des jantes

Le produit anticrevaision convient uniquement pour les petites détériorations du pneumatique. N'utilisez pas le produit anticrevaision lorsque la jante est endommagée.

- ▷ N'utilisez le produit anti crevaision que pour les coupures ou piqûres de 4 mm au maximum.
- ▷ N'utilisez jamais le produit anticrevaision lorsque la jante est endommagée.



AVERTISSEMENT

Produit anticrevaision inflammable et toxique

Le produit anticrevaision est facilement inflammable et nocif pour la santé.

- ▷ La manipulation du produit anticrevaision interdit tout feu, flamme et cigarette à proximité.
- ▷ Évitez tout contact avec la peau, les yeux et les vêtements.
- ▷ Tenez le produit anticrevaision hors de la portée des enfants.
- ▷ N'inhaliez pas de vapeurs.

En cas de contact avec le produit anticrevaision :

- ▷ Si le produit anticrevaision entre en contact avec la peau ou les yeux, rincez immédiatement et abondamment la partie du corps concernée.
- ▷ Changez immédiatement de vêtements.
- ▷ En cas de réaction allergique, consultez un médecin.
- ▷ En cas d'ingestion de produit anticrevaision, rincez-vous immédiatement et soigneusement la bouche et buvez une grande quantité d'eau. Ne provoquez pas de vomissement. Consultez immédiatement un médecin.

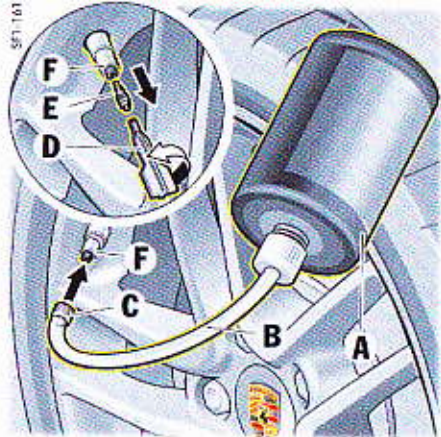

- A - Flacon de gonflage
- B - Tuyau de gonflage
- C - Bouchon du tuyau de gonflage
- D - Outil pour ouvrir les valves
- E - Obus de valve
- F - Valve

Remplissage du produit anticrevaison

1. Laissez le corps étranger qui s'est introduit dans le pneumatique.
2. Retirez le produit anticrevaison et l'autocollant du coffre.
3. Placez l'autocollant dans le champ de vision du conducteur.
4. Agitez le flacon de gonflage A.

5. Vissez le tuyau de gonflage B sur le flacon. Le flacon de gonflage est à présent ouvert.
6. Dévissez le capuchon de la valve F.
7. Dévissez l'obus de la valve E avec l'outil D. Conservez l'obus de la valve dans un endroit propre et sec.
8. Retirez le bouchon C du tuyau de gonflage B.
9. Placez le tuyau de gonflage sur la valve.
10. Tenez le flacon de gonflage au-dessus de la valve du pneumatique et appuyez fermement jusqu'à ce que tout le contenu du flacon passe dans le pneumatique.
11. Retirez le tuyau de gonflage de la valve.
12. Vissez l'obus E dans la valve avec l'outil D.
13. Raccordez le compresseur à une prise électrique du véhicule et gonflez le pneumatique à 2,5 bars minimum. Si vous ne pouvez atteindre cette pression de gonflage, c'est que le pneu est trop endommagé. Ne reprenez pas la route avec ce pneu.
14. Vissez le capuchon sur la valve F.

15. Vérifiez la pression de gonflage du pneumatique après avoir roulé 10 minutes env. Si la pression est inférieure à 1,5 bar, ne continuez pas à rouler. Si la pression indiquée est supérieure à 1,5 bar, corrigez-la le cas échéant de manière à obtenir la valeur prescrite.
 - ▷ Reportez-vous au chapitre « PRESSION DE GONFLAGE SUR DES PNEUMATIQUES FROIDS (20 °C) » à la page 326.
16. Consultez un atelier spécialisé. Nous vous recommandons de faire exécuter ces opérations par un concessionnaire Porsche, car celui-ci dispose du personnel d'atelier formé tout spécialement ainsi que des pièces détachées et outils nécessaires.
 - ▷ Respectez aussi le manuel d'utilisation fourni séparément pour le produit anticrevaison.

⚠ AVERTISSEMENT Perte de pression dans le pneumatique

Un capteur de pression encrassé par du produit anticrevaison peut ne pas déterminer correctement la pression dans le pneumatique.

- ▷ En cas de remplacement du pneumatique défectueux, il est nécessaire de remplacer le capteur de pression.

⚠ AVERTISSEMENT

Pneumatiques endommagés

La réparation d'un pneumatique endommagé avec le produit anticrevaison est uniquement une réparation d'urgence.

- ▷ Le pneumatique doit être immédiatement remplacé par un atelier spécialisé. Informez l'atelier que le pneu contient du produit anticrevaison.
 - ▷ Évitez les fortes accélérations et la conduite rapide en virage.
 - ▷ Respectez la vitesse maximale autorisée de 80 km/h.
 - ▷ Respectez impérativement les consignes de sécurité et d'utilisation figurant dans la notice séparée du produit anticrevaison et sur le compresseur.
-

Élargisseurs de voie

⚠ AVERTISSEMENT

Montage non autorisé d'élargisseurs de voie

Les élargisseurs de voie de 5 mm sont autorisés uniquement pour le montage sur l'essieu arrière. En cas de montage sur l'essieu avant, la sécurité routière du véhicule n'est pas garantie.

Les élargisseurs de voie doivent être utilisés uniquement avec les jantes homologuées par Porsche.

- ▷ Utilisez des élargisseurs de voie uniquement sur l'essieu arrière et seulement avec les jantes homologuées par Porsche. Avant de faire monter des élargisseurs de voie, veuillez vous informer sur les élargisseurs homologués actuellement pour votre véhicule.
-

AVIS

Risque de détérioration des passages de roue arrière si vous utilisez des chaînes à neige avec des élargisseurs de voie montés.

- ▷ Démontez toujours les élargisseurs de voie sur l'essieu arrière quand vous montez des chaînes à neige.
-

- ▷ Pour monter et démonter les élargisseurs de voie : Consultez un atelier spécialisé. Nous vous recommandons de faire exécuter ces opérations par un concessionnaire Porsche, car celui-ci dispose du personnel d'atelier formé tout spécialement ainsi que des pièces détachées et outils nécessaires.

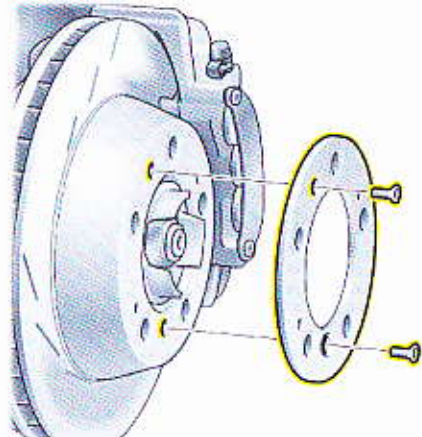

SA1-259

Démontage des élargisseurs de voie

1. Dévissez les deux vis à tête fraisée (M6x16) au niveau du moyeu.
2. Retirez l'élargisseur de voie.
3. Fixez le disque de frein avec les vis à tête fraisée courtes M6x12.
Couple de serrage 10 Nm.
4. Montez la roue et vissez-le.
Couple de serrage 160 Nm.

Pour plus d'informations sur le montage de la roue :

- ▷ Reportez-vous au chapitre « CHANGEMENT D'UNE ROUE » à la page 288.

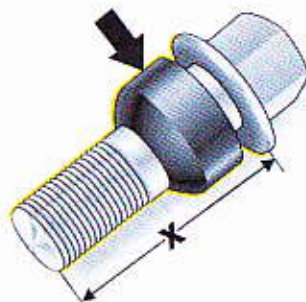

Vis de roue longue avec bague concave noire

Vis de roue avec élargisseurs de voie montés

- ▷ Si des élargisseurs de voie sont montés, toutes les roues doivent être fixées avec des vis de roue longues (49 mm).

Les vis de roue longues sont identifiables à leur bague concave tournante noire galvanisée (**flèche**).

Couple de serrage des vis de roue : 160 Nm.

⚠ AVERTISSEMENT Vis de roue inappropriées

Lorsque des élargisseurs de voie sont montés, la fixation fiable de la roue est assurée uniquement à l'aide des vis de roue longues (49 mm). Si les roues sont fixées à l'aide de vis de roue courtes, les roues peuvent se détacher lorsque le véhicule roule.

- ▷ Après le montage d'élargisseurs de voie sur les quatre roues, utilisez uniquement les vis de roue longues (49 mm).
- ▷ Veillez à ce que les roues avant soient également fixées à l'aide de vis de roue longues afin d'éviter tout échange de vis de roue de différentes longueurs lors d'un changement de roue.

091-111

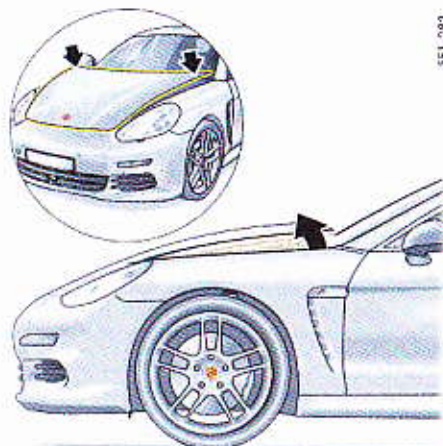

Protection des piétons / Capot avant actif

En cas de collision avec un piéton, la partie arrière du capot moteur se relève d'env. 80 mm. La force du choc sur des composants durs du véhicule, p. ex. le moteur, est ainsi amoindrie.

Mode de fonctionnement

La protection de piéton est opérationnelle quand le véhicule dépasse la vitesse de marche.

Si les capteurs du pare-chocs avant détectent un choc avec un piéton ou un obstacle similaire, un système pyrotechnique soulève le capot moteur et l'écran multifonction du combiné d'instruments affiche le message « **Protection piétons déclenchée** ».

Pour plus d'informations sur les messages d'avertissement de l'écran multifonction :

- ▷ Reportez-vous au chapitre « RÉCAPITULATIF DES MESSAGES D'AVERTISSEMENT ET D'INFORMATION » à la page 134.



AVERTISSEMENT

Non-activation d'un système de protection des piétons déclenché

Après un déclenchement, le système n'offre plus la protection prévue en cas d'impact avec un piéton.

- ▷ Rendez-vous dans un atelier à la prochaine occasion. Nous vous recommandons de faire exécuter ces opérations par un concessionnaire Porsche, car celui-ci dispose du personnel d'atelier formé tout spécialement ainsi que des pièces détachées et outils nécessaires.

Déclenchement en cas de contact avec d'autres objets

Dans de rares cas, il est possible que la protection des piétons se déclenche également malgré l'absence d'impact avec un piéton, p. ex. :

- Choc important suite à un impact avec un objet haut, p. ex. bordure de trottoir.
- Choc suite à un passage rapide sur un dos d'âne ou un nid de poule.
- À vitesse élevée, impact du pare-chocs avant avec un objet assimilé à un piéton, p. ex. animal, borne de circulation.

Absence de déclenchement



AVERTISSEMENT

Non-déclenchement d'un système de protection des piétons

En cas de collisions sans déclenchement de la protection des piétons, il peut se produire des dommages sur les différents composants du système qui vont entraver par la suite son bon fonctionnement.

- ▷ Après une collision ou un accident, faites contrôler le système de protection des piétons.
- ▷ Faites réparer ce défaut par un atelier spécialisé. Nous vous recommandons de faire exécuter ces opérations par un concessionnaire Porsche, car celui-ci dispose du personnel d'atelier formé tout spécialement ainsi que des pièces détachées et outils nécessaires.

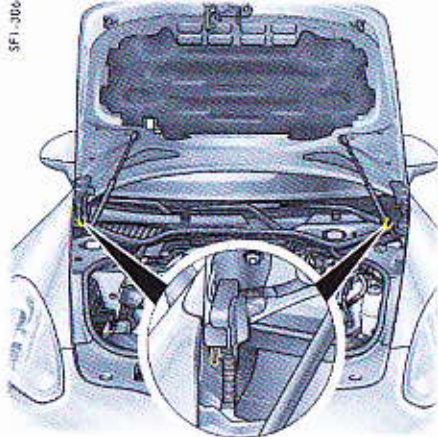

Fermeture du capot moteur après déclenchement

Vous pouvez rabattre le capot moteur dans sa position initiale. Cette opération nécessite beaucoup de force.

1. Appuyez tour à tour sur chaque côté de la partie arrière du capot moteur. Le système peut engendrer des bruits de grattement ou de frottement. Le capot moteur, les charnières ou la carrosserie ne sont pas endommagés.
2. Assurez-vous que les cliquets des charnières (figure) sont bien enclenchés. Le cliquet ne doit pas être décroché. Il doit embrasser correctement la tôle de charnière.

⚠ AVERTISSEMENT

Gêne du champ de vision en cas de relèvement du capot moteur

Si vous n'avez pas bien enclenché le capot moteur pour le refermer, il peut se relever brutalement et gêner votre champ de vision.

- ▷ Après avoir rabattu le capot moteur, ne roulez pas à plus de 120 km/h.
- ▷ Rendez-vous dans un atelier spécialisé pour faire remplacer le déclencheur pyrotechnique et examiner l'état du capot moteur et des charnières.

Nous vous recommandons de faire exécuter ces opérations par un concessionnaire Porsche, car celui-ci dispose du personnel d'atelier formé tout spécialement ainsi que des pièces détachées et outils nécessaires.

Dysfonctionnement de la protection des piétons

En cas d'anomalie de la protection des piétons, l'écran multifonction du combiné d'instruments affiche « **Anomalie du système protection piétons** ».

Pour plus d'informations sur les messages d'avertissement de l'écran multifonction :

- ▷ Reportez-vous au chapitre « RÉCAPITULATIF DES MESSAGES D'AVERTISSEMENT ET D'INFORMATION » à la page 134.

⚠ AVERTISSEMENT

Capot avant actif défectueux

Un capot avant actif défectueux ne peut plus assurer la protection prévue en cas d'impact avec un piéton.

- ▷ Si les capteurs de déclenchement du pare-chocs avant sont endommagés, faites vérifier le capot avant actif.
- ▷ Ne réalisez pas d'ajout ou de modification d'équipement dans la zone du capot moteur ou de ses charnières.
- ▷ Ne démontez pas les déclencheurs pyrotechniques ou ne les remplacez pas vous-même.

Installation électrique

Afin d'éviter des dommages ou défaillances des systèmes électriques ou électroniques, l'installation d'accessoires électriques doit s'effectuer auprès d'un atelier spécialisé. Nous vous recommandons de faire exécuter ces opérations par un concessionnaire Porsche, car celui-ci dispose du personnel d'atelier formé tout spécialement ainsi que des pièces détachées et outils nécessaires.

- ▷ Utilisez exclusivement des accessoires homologués par Porsche.

⚠ AVERTISSEMENT

Court-circuit au cours d'interventions sur l'installation électrique

Des travaux effectués sur le système électrique du véhicule peuvent entraîner un court-circuit. Ce court-circuit peut déclencher un incendie.

- ▷ Débranchez le pôle négatif de la batterie chaque fois que vous effectuez des travaux sur le système électrique.

Relais

Les relais doivent exclusivement être contrôlés ou remplacés par un atelier homologué.

Changement de fusibles

Les divers circuits électriques sont protégés par des fusibles afin d'éviter que des courts-circuits ou des surcharges n'endommagent l'installation électrique.

Une boîte à fusibles se trouve dans le coffre à bagages. Deux autres boîtes à fusibles sont placées à l'extrémité de la planche de bord.

1. Coupez le consommateur électrique dont le fusible est défectueux.
2. Ouvrez le couvercle de la boîte à fusibles.
3. La pince en plastique D vous permet de retirer le fusible voulu de son logement pour le contrôler.

Un fusible grillé se reconnaît à son arc de métal fondu.

4. Remplacez exclusivement les fusibles par des pièces de même intensité nominale. Nous vous recommandons de les remplacer par des fusibles Porsche d'origine.

i Information

Si le même fusible grille plusieurs fois de suite, la cause doit être éliminée sans tarder.

- Consultez un atelier spécialisé. Nous vous recommandons de faire exécuter ces opérations par un concessionnaire Porsche, car celui-ci dispose du personnel d'atelier formé tout spécialement ainsi que des pièces détachées et outils nécessaires.

SF1-247

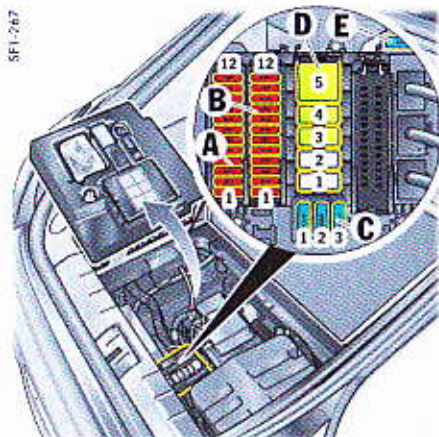

Boîte à fusibles et à relais dans le coffre à bagages (sauf Panamera S E-Hybrid) :

- A - Porte-fusibles
- B - Porte-fusibles
- C - Porte-fusibles pour maxi fusibles
- D - Porte-relais
- E - Fusible d'amplificateur

Ouverture du couvercle de la boîte à fusibles et à relais du coffre à bagages (pas pour la Panamera S E-Hybrid)

- Ouvrez le plancher du coffre et sortez le compartiment à outils.

SF1-295

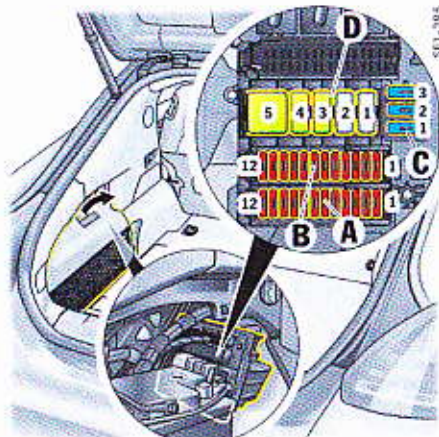

Boîte à fusibles et à relais dans le coffre à bagages Panamera S E-Hybrid :

- A - Porte-fusibles
- B - Porte-fusibles
- C - Porte-fusibles pour maxi fusibles
- D - Porte-relais

Ouverture du couvercle de la boîte à fusibles et à relais du coffre à bagages - Panamera S E-Hybrid

- Tirez la poignée (flèche) au niveau du volet d'accès.
- Posez le volet d'accès ouvert sur le plancher du coffre.

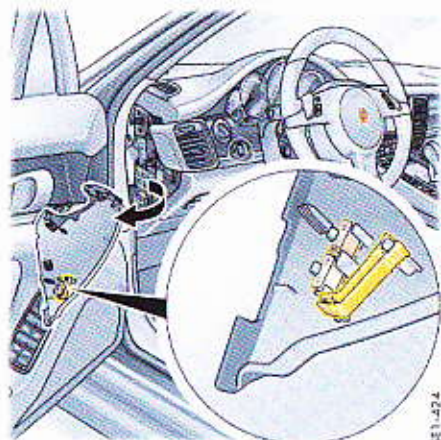

Pince en plastique

Ouverture du couvercle de la boîte à fusibles à gauche et à droite de la planche de bord

1. Soulevez délicatement le cache en plastique avec un tournevis (**flèche**) et retirez-le. Les positions des fusibles sont indiquées sur la face interne du couvercle.
 2. Retirez les fusibles délicatement à l'aide de la pince en plastique.
- Vous trouverez des fusibles de rechange dans les deux couvercles de boîte à fusibles (gauche : 7,5 A et 10 A ; droit : 20 A et 25 A).

Boîte à fusibles côté gauche de la planche de bord

N°	Désignation	A
1	Contacteur de colonne de direction	7,5
2	Combiné d'instruments	7,5
3	PCM 3.1 / CDR-31, navigation Japon	10
4	Instrument additionnel Sport Clirono	5
5	Climatisation avant, arrière	10
6	Caméra de recul, Surround View	5
7	DàG : bouton du frein de parking électrique	5
9	DàG : réglage de la colonne de direction	15
10	DàG excepté moteur Hybrid : calculateur PDK Moteur Hybrid : calculateur Tiptronic S	25 15
11	Lève-vitre arrière gauche	25
12	DàD : lève-vitre avant gauche	25
13	Moteur Hybrid : capteur de pédale	5
14	Phare gauche xénon / bixénon / à diode	7,5
15	Rétroviseur intérieur Prise de diagnostic Assistance parking Caméra avant	5
16	DàG excepté moteur Hybrid et moteur diesel : calculateur PDK, capteur d'embrayage DàD excepté moteur Hybrid et moteur diesel : climatisation, capteur d'ensoleillement Moteur Hybrid, moteur diesel : calculateur boîte de vitesses, levier sélecteur de boîte	5 10
17	Moteur Hybrid : électronique de puissance, actuateur à broche Moteur diesel : relais de démarreur	5
18	Moteur Hybrid : direction assistée	5
19	Calculateur PDLs / PDLs PLUS	5
20	DàG : calculateur contacteur d'allumage, commutateur d'éclairage DàD : tuner TV	5
21	DàG : verrouillage centralisé porte avant gauche DàD : téléphone / connecteur de charge de tél. portable	25 5
22	DàG : verrouillage de la direction	5

N°	Désignation	A
23	Uniquement véhicules avec direction à gauche : Clignotants arrière droit / avant droit Feu de position avant gauche Feu de croisement droit Feu de route droit Clignotants latéraux avant Éclairage en courbe avant gauche Avertisseurs sonores Relais de démarreur Diode commutateur de feux de détresse Éclairage du contacteur d'allumage Éclairage de plancher Blocage de retrait contacteur d'allumage Buses de lave-glace chauffantes	30
24	Uniquement véhicules avec direction à gauche : Clignotants arrière gauche / avant gauche Feu de position avant droit Feu de croisement gauche Feu de route gauche Éclairage en courbe avant droit Caches de commutation côté droit / gauche Correcteur de portée de phares	30
25	Uniquement véhicules avec direction à gauche : Verrouillage de la direction Trappe du réservoir fermée / ouverte Pompe de lave-glace avant / arrière Servotronic	15
26	DàG : lave-phares	30
27	Excepté moteur diesel : bobines d'allumage Moteur Hybrid : bobines d'allumage Moteur diesel : réducteur haute pression, calculateur bougies de préchauffage, pompe haute pression	15 10
28	Moteur Hybrid : actionneur d'arbre à cames banc 1, actionneur d'arbre à cames banc 2, vanne de volet de résonance Moteur diesel : vanne de radiateur de recirculation des gaz d'échappement, vanne d'isolement du liquide de refroidissement 4, vanne de régulation de pression d'huile, suspension moteur 1, élément chauffant de thermostat cartographique Panamera GTS : vanne de volet de filtre à air	15 7,5 5

N°	Designation	A
----	-------------	---

29	Excepté moteur diesel : indicateur niveau d'huile, capteur arbre à cardes	7,5
----	---	-----

30	Sondes Lambda en aval du catalyseur d'huile plus	7,5
----	--	-----

31	Excepté moteur Hybrid : moteur de régulateurs électriques	15
----	---	----

32	Calculateur moteur	20
----	--------------------	----

33	Commande de ventilateur	5
----	-------------------------	---

34	Excepté moteur Hybrid et moteur diesel : soupapes moteur	10
----	--	----

35	Sondes Lambda en amont du catalyseur	10
----	--------------------------------------	----

36	Excepté moteur Hybrid : détection de fuite de réservoir / vanne d'isolement du liquide de refroidissement	5
----	---	---

37	Moteur Hybrid : pompe à liquide de refroidissement	15
----	--	----

38	Milime-cigares avant, prise électrique du coffre à bagages	20
----	--	----

39	Réglage électrique de siège avant gauche sans mémoire	30
----	---	----

40	Prises de console centrale, boîte à gants	20
----	---	----

41	Calculateur FSM	10
----	-----------------	----

42	Plateforme console de pavillon	7,5
----	--------------------------------	-----

43	Régulateur de vitesse adaptatif (ACC)	5
----	---------------------------------------	---

44	Moteur Hybrid : actuateur à broche	30
----	------------------------------------	----

45	Calculateur niveau	7,5
----	--------------------	-----

46	Moteur diesel : capteur de niveau d'huile, pompe à eau pour circuit haute température	20
----	---	----

47	Milime-cigares avant, prise électrique du coffre à bagages	20
----	--	----

48	Essuie-glaces avant	30
----	---------------------	----

47	Entraînement toit ouvrant	30
----	---------------------------	----

47	Moteur diesel : calculateur PDK diesel : calculateur PDK	30
----	--	----

47	DAD moteur Hybrid, moteur diesel : DAD excepté moteur Hybrid et moteur Diesel	30
----	---	----

47	Calculateur PDK	30
----	-----------------	----

47	Calculateur PDK	30
----	-----------------	----

47	Calculateur PDK	30
----	-----------------	----

47	Calculateur PDK	30
----	-----------------	----

47	Calculateur PDK	30
----	-----------------	----

47	Calculateur PDK	30
----	-----------------	----

47	Calculateur PDK	30
----	-----------------	----

47	Calculateur PDK	30
----	-----------------	----

N°	Designation	A
----	-------------	---

45	Moteur Hybrid : électronique de puissance	5
----	---	---

46	Moteur Hybrid : système de batteries haute tension	15
----	--	----

47	Moteur diesel : calculateur boîte de vitesses	30
----	---	----

48	Essuie-glaces avant	30
----	---------------------	----

49	Calculateur moteur	5
----	--------------------	---

50	Moteur Hybrid : vanne 2/3 voies	7,5
----	---------------------------------	-----

51	Réglage électrique de siège avant gauche	30
----	--	----

52	Réglage électrique de siège arrière gauche	20
----	--	----

53	Pompe de recirculation	10
----	------------------------	----

54	Capteur de pluie	5
----	------------------	---

55	Chauffage autonome	30
----	--------------------	----

57	Soufflante climatisation	40
----	--------------------------	----

58	Calculateur PDK	30
----	-----------------	----

59	Calculateur PDK	30
----	-----------------	----

60	Calculateur PDK	30
----	-----------------	----

61	Calculateur PDK	30
----	-----------------	----

62	Calculateur PDK	30
----	-----------------	----

63	Calculateur PDK	30
----	-----------------	----

64	Calculateur PDK	30
----	-----------------	----

65	Calculateur PDK	30
----	-----------------	----

66	Calculateur PDK	30
----	-----------------	----

67	Calculateur PDK	30
----	-----------------	----

68	Calculateur PDK	30
----	-----------------	----

69	Calculateur PDK	30
----	-----------------	----

70	Calculateur PDK	30
----	-----------------	----

71	Calculateur PDK	30
----	-----------------	----

72	Calculateur PDK	30
----	-----------------	----

73	Calculateur PDK	30
----	-----------------	----

74	Calculateur PDK	30
----	-----------------	----

75	Calculateur PDK	30
----	-----------------	----

N°	Designation	A
----	-------------	---

16	Camera avant	5
----	--------------	---

17	Calculateur FSM	5
----	-----------------	---

18	DAG : climatisation, capteur hygrométrie, capteur de qualité de l'air, capteur d'isolement	5
----	--	---

19	Commande d'ouverture de porte de garage	5
----	---	---

20	Calculateur airbag	7,5
----	--------------------	-----

21	Calculateur détection de poids	5
----	--------------------------------	---

22	Contacteur de colonne de direction	5
----	------------------------------------	---

23	Relais ACC	5
----	------------	---

24	Ventilation de sièges avant	7,5
----	-----------------------------	-----

25	Ventilation de sièges arrière	7,5
----	-------------------------------	-----

26	Assistance chargement de voie	5
----	-------------------------------	---

27	Prise de la console centrale avant, allume-cigares arrière	20
----	--	----

28	Réglage électrique de siège avant droit	30
----	---	----

29	DAG : prise de la console centrale arrière, prise de la boîte à gants, prise de la grande console centrale arrière	20
----	--	----

30	Prise 230 volts de la grande console centrale	30
----	---	----

31	Glacière	15
----	----------	----

32	Module de divertissement pour places arrière	7,5
----	--	-----

33	Uniquement véhicules avec direction à droite :	33
----	--	----

34	Clingtons arrière droit / avant droit	5
----	---------------------------------------	---

35	Feu de croisement droit	5
----	-------------------------	---

36	Feu de route droit	5
----	--------------------	---

37	Clingtons latéraux avant	5
----	--------------------------	---

38	Éclairage en couleur avant gauche	15
----	-----------------------------------	----

39	Alertes sonores	5
----	-----------------	---

40	Relais de démarrage	5
----	---------------------	---

41	Diode contrôleur de feux de détresse	25
----	--------------------------------------	----

42	Éclairage du contacteur d'allumage	5
----	------------------------------------	---

43	Éclairage de plancher	7,5
----	-----------------------	-----

44	Blocage de retrait contacteur d'allumage	10
----	--	----

45	Buses de lave-glace chauffantes	10
----	---------------------------------	----

46	Calculateur dispositif d'attelage	10
----	-----------------------------------	----

N°	Désignation	A
34	Uniquement véhicules avec direction à droite : Clignotants arrière gauche / avant gauche Feu de position avant droit Feu de croisement gauche Feu de route gauche Éclairage en courbe avant droit Caches de commutation côté droit / gauche Correcteur de portée de phares	30
35	Uniquement véhicules avec direction à droite : Verrouillage de la direction Trappe du réservoir fermée / ouverte Pompe de lave-glace avant / arrière Servotronic	15
36	DàD : lave-phares	30
38	Récepteur de radiocommande du chauffage autonome	5
39	Calculateur PSM	25
41	DàG : lève-vitre avant droit	25
42	Lève-vitre arrière droit	25
43	Avertisseur d'alarme	5
44	Porsche Vehicle Tracking System PVTS	5
45	Moteur Hybrid : chargeur haute tension	5
46	DàD : lève-vitre avant droit	25
47	Calculateur pompe à carburant	25
48	Klaxon (avertisseurs sonores)	15
49	Prise de diagnostic	5
50	DàD : calculateur contacteur d'allumage, commutateur d'éclairage	5
52	DàD : verrouillage de la direction	5
53	Prise du dispositif d'attelage	15
54	Excepté moteur Hybrid : calculateur dispositif d'attelage côté gauche Moteur Hybrid : pompe à vide	15 30
55	Calculateur dispositif d'attelage côté droit	15
56	Moteur Hybrid : pompe d'huile de boîte	60
57	Calculateur pompe PSM	40

DàG = véhicules avec direction à gauche

DàD = véhicules avec direction à droite

Porte-fusibles et porte-relais dans le coffre à bagages

N°	Porte-fusibles A	A
1	Moteur de pivotement du dispositif d'attelage Moteur Hybrid : système de batteries haute tension	30
2	Ailette d'aileron (Turbo)	10
4	Calculateur Stop-Start	30
5	Calculateur Stop-Start	30
6	Blocage de différentiel	10
7	Excepté moteur Hybrid : blocage de différentiel Moteur Hybrid : amplificateur audio (ASK Sound, Bose®)	30 25
8	Subwoofer (Bose®, Burmester®)	30
9	Hayon arrière automatique	25
10	Calculateur PASM	25
11	Éclairage du coffre à bagages	5
12	Calculateur PDCC	10

N°	Porte-fusibles B	A
1	Feu de jour droit Feu arrière droit Feu de recul droit Feu antibrouillard arrière gauche Feu stop droit 3 ^{ème} feu stop Store pare-soleil Verrouillage électrique de la colonne de direction Essuie-glace arrière Dégivrage de la lunette arrière Surveillance de l'habitacle / capteur d'inclinaison PASM Calculateur moteur Éclairages de sécurité / des accès, portes avant Plafonnier / Spot de lecture avant Plafonnier arrière Éclairage d'orientation Éclairage de la plaque d'immatriculation Capteur de régime à effet Hall 1+3 Plafonnier	15
2	Feu de jour gauche Feu arrière gauche Feu de recul gauche Feu antibrouillard arrière droit Feu stop gauche Éclairages de sécurité / des accès, portes arrière Commande de volet d'échappement Trappe du réservoir fermée Déploiement / escamotage aileron	15
3	Fermeture électrique du hayon arrière Trappe du réservoir ouverte Déploiement / Escamotage aileron Store pare-soleil	30
4	Avertisseur d'alarme	15
5	Calculateur Gateway (passerelle)	5
6	Dégivrage de la lunette arrière	25
7	Calculateur PASM	5
8	Calculateur Gateway (passerelle)	5
9	Frein de parking électrique	5
10	Blocage de différentiel	10

N°	Porte-fusibles B	A
11	Calculateur PDCC	10
	Moteur Hybrid : système de batteries haute tension	5
12	Essuie-glace arrière	15

N°	Porte-fusibles C	A
1	Compresseur PASM	40
2	Frein de parking électrique	40
3	Moteur diesel : calculateur Stop-Start	40

N°	Porte-relais D	A
1	Dégivrage de la lunette arrière	
3	Excepté moteur Hybrid : ailette d'aile (Turbo) Moteur Hybrid : vanne d'isolement du relais de refroidisseur (échangeur thermique)	
4	Excepté moteur Hybrid : ailette d'aile (Turbo)	
5	Compresseur PASM	

Porte-fusibles E (excepté moteur Hybrid)		A
Amplificateur audio de base		5
Amplificateur audio ASK Sound, Bose®		25
Amplificateur audio Burmester®		30

DaG = véhicules avec direction à gauche

DaD = véhicules avec direction à droite



Information

- ▷ Utilisez la pince en plastique pour remplacer les fusibles. Vous la trouverez à l'intérieur du couvercle de boîte à fusibles de la planche de bord.
- ▷ Vous trouverez des fusibles de rechange dans les deux couvercles de boîte à fusibles de la planche de bord (gauche : 7,5 A et 10 A ; droit : 20 A et 25 A).

Batterie (12 volts)

La batterie 12 volts est placée dans le coffre à bagages sous le plancher et le compartiment à outils ou sur la Panamera S E-Hybrid derrière le volet d'accès du coffre à bagages sur le côté gauche du véhicule.

- ▷ Faites monter et démonter la batterie par un spécialiste uniquement.



AVERTISSEMENT Décharges électriques, court-circuit ou incendie

Tout contact avec des pièces sous tension du véhicule peut entraîner des décharges électriques.

Des travaux effectués sur le système électrique du véhicule peuvent entraîner un court-circuit. Ce court-circuit peut déclencher un incendie.

- ▷ Débranchez le pôle négatif de la batterie chaque fois que vous effectuez des travaux sur le système électrique.
- ▷ Veillez à ce qu'aucun outil ou bijou dans un matériau conducteur (bague, chaîne, bracelet de montre) n'entre en contact avec des éléments sous tension du véhicule.



AVERTISSEMENT Incendie ou explosion du gaz oxyhydrique

Lors de la charge de la batterie au plomb, du gaz oxyhydrique hautement explosif peut se dégager.

- ▷ Débranchez le pôle négatif de la batterie chaque fois que vous effectuez des travaux sur le système électrique.
- ▷ N'essayez pas la batterie avec un chiffon sec pour éviter l'électricité statique.
- ▷ Avant de toucher la batterie, éliminez l'électricité statique que vous pourriez porter en touchant le véhicule.

- ▷ Ne fumez pas, ne manipulez pas de flamme nue à proximité de la batterie. Faites également attention aux projections d'étincelles, p. ex. lors du contact de câbles.
- ▷ Ne travaillez sur le véhicule qu'en plein air ou dans des locaux bien aérés.

AVIS

Risque de court-circuit, d'incendie et de dommages au niveau de l'alternateur et des calculateurs.







- ▷ Faites monter et démonter la batterie par un spécialiste uniquement.
- ▷ Débranchez le pôle négatif de la batterie chaque fois que vous effectuez des travaux sur le système électrique.
- ▷ Veillez à ce qu'aucun outil ou bijou dans un matériau conducteur (bague, chaîne, bracelet de montre) n'entre en contact avec des éléments sous tension du véhicule.
- ▷ Ne branchez jamais directement des câbles de charge / d'assistance au démarrage à la batterie. Vous pourriez endommager le capteur de la batterie.

Branchez toujours les câbles de charge / d'assistance au démarrage aux bornes d'assistance au démarrage situés dans le compartiment moteur.



Pour plus d'informations sur l'alimentation en courant externe / l'assistance au démarrage :

- ▷ Reportez-vous au chapitre « ALIMENTATION EN COURANT EXTERNE, ASSISTANCE AU DÉMARRAGE » à la page 308.

Respectez les mises en garde figurant sur la batterie

-  Lire le Manuel technique
-  Porter une protection pour les yeux
-  Tenir les enfants à distance
-  **Risque d'explosion**
Lors de la charge la batterie, un mélange de gaz hautement explosif se dégage. C'est pourquoi :
-  Feu, étincelles, flamme sont interdits, tout comme fumer
Évitez toute formation d'étincelles et tout court-circuit lors de la manipulation des câbles et des appareils électriques. Sur les batteries à ventilation centrale, les embouchures des tuyaux présentent une concentration de gaz explosifs plus élevée. Le tuyau de ventilation ne doit pas être plié ou obstrué par des impuretés.
-  **Risque de brûlures chimiques**
L'électrolyte peut brûler très fortement. C'est pourquoi vous devez porter des gants et des lunettes de protection. Ne renversez pas la batterie car de l'acide peut couler par l'ouverture de la ventilation.

Premiers secours
En cas de contact de l'électrolyte avec les yeux, rincez immédiatement quelques minutes à l'eau claire.
Consultez immédiatement un médecin.
En cas d'éclaboussures de l'électrolyte sur la peau ou les vêtements, neutralisez immédiatement à l'eau savonneuse et rincez abondamment à l'eau.
En cas d'ingestion d'électrolyte par mégarde, consultez immédiatement un médecin.

-  Mise au rebut
Portez l'ancienne batterie dans un dépôt de collecte prévu à cet effet.
-  Ne jetez jamais l'ancienne batterie avec les ordures ménagères.

Charge

Une batterie correctement chargée évite les problèmes de démarrage et sa durée de vie est plus longue.
La densité du trafic, les réglementations liées au bruit, aux émissions d'échappement et à la consommation font que l'alternateur bénéficie d'un régime moteur moindre et que la puissance qu'il délivre diminue également.
Or, les besoins en alimentation électrique se sont accrus du fait de l'augmentation du nombre de consommateurs.

Pour prévenir toute décharge involontaire de la batterie :

- ▷ Pensez à couper les consommateurs électriques inutiles en ville, lors de trajets courts ou dans une file de voitures.
- ▷ Retirez toujours la clé du véhicule lorsque vous quittez le véhicule ou coupez le contact sur les véhicules équipés du Porsche Entry & Drive.

- ▷ Évitez d'utiliser les systèmes de communication Porsche PCM ou CDR lorsque le moteur est à l'arrêt
- ▷ Reportez-vous au chapitre « CHARGE DE LA BATTERIE » à la page 309.

Entretien de la batterie

- ▷ La surface supérieure de la batterie doit toujours rester propre et sèche.
- ▷ Vérifiez que les bornes et le tuyau de dégazage sont solidement en place.

Hiver

La capacité d'alimentation et de charge de la batterie diminue quand les températures baissent. En outre, la batterie est fortement sollicitée pendant les mois d'hiver : dégivrage de la lunette arrière, usage fréquent de feux supplémentaires, de la soufflante, des essuie-glaces, etc.

- ▷ Faites contrôler la batterie avant le début de l'hiver.

Information

Un bon niveau de charge de la batterie évite qu'elle ne gèle.
Une batterie déchargée peut geler dès -5°C , alors qu'une batterie entièrement chargée ne gèle qu'à -40°C .

- ▷ Dégelez impérativement la batterie avant de brancher les câbles auxiliaires.

Immobilisation du véhicule

Lorsque le véhicule reste assez longtemps au garage ou à l'atelier, les portes, trappes et capots doivent être fermés.

- ▷ Retirez la clé du véhicule ou, le cas échéant, débranchez la batterie.

i Information

- ▷ L'alarme ne fonctionne pas lorsque la batterie est débranchée.
Si le véhicule était verrouillé avant le débranchement de la batterie, le système d'alarme se déclenche lorsque vous la rebranchez.
- Pour désactiver le système d'alarme :
- ▷ Verrouillez et déverrouillez le véhicule.

Système d'alarme, verrouillage centralisé

- ▷ Le statut du verrouillage centralisé et du système d'alarme n'est pas modifié par le débranchement de la batterie.

i Information

La batterie se décharge même lorsque votre véhicule est immobilisé.

- ▷ Pour garantir le bon fonctionnement de la batterie, rechargez-la toutes les 6 semaines env. ou raccordez-la à un chargeur de batterie.
- ▷ Une batterie démontée doit être conservée à l'abri de la lumière et de la chaleur, où elle ne risque toutefois pas de geler.

Remplacement de la batterie

La durée de vie de la batterie est soumise à l'usure normale ; elle dépend fortement de l'entretien, des conditions climatiques et d'utilisation (trajets, appareils électriques) du véhicule.

Les données figurant sur le couvercle de la batterie ne suffisent pas à la recherche d'une batterie comparable, satisfaisant à toutes les exigences de Porsche.

- ▷ Faites monter et démonter la batterie par un spécialiste uniquement.
- ▷ Ne remplacez la batterie que par une batterie répondant aux exigences spécifiques de votre véhicule.
Votre véhicule nécessite des batteries de la technologie AGM (Absorbed Glass Mat). Seul ce type de batterie vous garantit le parfait fonctionnement de votre véhicule.
Nous vous recommandons une batterie Porsche d'origine.
- ▷ Après la pose d'une batterie neuve, vous devez l'initialiser dans le calculateur.
Consultez un atelier spécialisé. Nous vous recommandons de faire exécuter ces opérations par un concessionnaire Porsche, car celui-ci dispose du personnel d'atelier formé tout spécialement ainsi que des pièces détachées et outils nécessaires.
- ▷ Respectez les consignes d'élimination des batteries.

Mise en route du véhicule

Après avoir rebranché la batterie ou rechargé une batterie fortement déchargée, l'allumage du voyant de contrôle du PSM dans le combiné d'instruments et l'apparition d'un message sur l'écran multifonction vous signalent la présence d'une anomalie.

Pour éliminer ce défaut, il vous faudra effectuer les quelques opérations suivantes :

1. Démarrez le moteur.

Pour ce faire, tournez la clé de contact ou le module de commande (sur les véhicules équipés du système Porsche Entry & Drive) deux fois dans la position du contacteur d'allumage 2.

2. Véhicule à l'arrêt, manœuvrez la direction de gauche à droite à plusieurs reprises, puis roulez en ligne droite jusqu'à ce que le voyant de contrôle du PSM s'éteigne et que le message s'efface de la mémoire de l'écran multifonction.

3. Si les avertissements ne disparaissent pas : conduisez prudemment jusqu'au prochain atelier spécialisé.

Faites réparer le défaut.

4. Après disparition des avertissements : arrêtez le véhicule à un emplacement approprié.

5. Mémorisez les positions finales des glaces.

Pour plus d'informations sur la mémorisation des positions finales des glaces :

- ▷ Reportez-vous au chapitre « APRÈS REBRANCHEMENT DE LA BATTERIE DU VÉHICULE – MÉMORISATION DE LA POSITION FINALE DES VITRES » à la page 78.

6. Reparamétrisez le système de contrôle de la pression des pneumatiques, pour les véhicules qui en sont équipés.

Pour plus d'informations sur la configuration du système de contrôle de la pression des pneumatiques :

▷ Reportez-vous au chapitre « MENU PRESSION PNEUS (SYSTÈME DE CONTRÔLE DE LA PRESSION DES PNEUMATIQUES, TPM) » à la page 110.

7. Mémorisez les positions finales pour les véhicules avec dispositif d'attelage rétractable électriquement.

Pour plus d'informations sur la mémorisation des positions finales du dispositif d'attelage rétractable électriquement :

▷ Reportez-vous au chapitre « MÉMORISATION DES POSITIONS FINALES DE L'ATTELAGE DE REMORQUE » à la page 245.

8. Mémorisez la position finale du toit ouvrant, pour les véhicules qui en sont équipés.

Pour plus d'informations sur la mémorisation de la position finale du toit ouvrant :

▷ Reportez-vous au chapitre « MÉMORISATION DE LA POSITION FINALE DU TOIT OUVRANT » à la page 80.

Alimentation en courant externe, assistance au démarrage

Si la batterie est déchargée, vous pouvez utiliser un câble auxiliaire de démarrage branché sur la batterie d'un autre véhicule ou sur une source de courant externe.

Les deux batteries doivent avoir une tension de 12 volts. La capacité (Ah) de la batterie auxiliaire ne doit pas être de beaucoup inférieure à celle de la batterie déchargée.

La batterie déchargée doit être correctement reliée au réseau de bord.

⚠ AVERTISSEMENT

Ventilateurs de radiateur, courroie d'entraînement ou autres pièces mobiles dans la zone du moteur

Lors de travaux dans le compartiment moteur, les mains ou les doigts, les vêtements (cravates, manches, etc.), les colliers, chaînes ou les cheveux longs peuvent être happés par des pièces mobiles, notamment le ventilateur du radiateur ou la courroie d'entraînement.

En fonction de la température, les ventilateurs peuvent aussi démarrer alors que le moteur est coupé et que la clé du véhicule est retirée.

▷ Effectuez les interventions au niveau du moteur et des ventilateurs avec la plus grande prudence. Les radiateurs et leur ventilateur se trouvent à l'avant du véhicule.

▷ Veillez surtout à ce qu'aucune partie du corps, aucun vêtement ni aucun bijou ne puisse être happé par le ventilateur du radiateur, la courroie d'entraînement ou d'autres pièces mobiles.

▷ Positionnez les câbles auxiliaires de manière à ce qu'ils ne puissent pas être entraînés par la rotation de certains éléments dans le compartiment moteur.

⚠ AVERTISSEMENT

Court-circuit et incendie du système électrique ou du câble auxiliaire de démarrage

Un câble auxiliaire de démarrage non adapté ou une assistance au démarrage mal exécutée peut entraîner un court-circuit. Ce court-circuit peut déclencher un incendie.

▷ Seuls sont autorisés les câbles auxiliaires de démarrage standard présentant un diamètre suffisant et dont les pinces sont entièrement isolées. Respectez les indications du fabricant des câbles.

▷ Il ne doit y avoir aucun contact entre les deux véhicules, sinon le courant commence à passer dès que les pôles (+) sont reliés.

▷ Veillez attentivement à ce qu'aucun outil ou bijou dans un matériau conducteur (bague, chaîne, bracelet de montre) n'entre en contact avec des éléments sous tension du véhicule.

⚠ AVERTISSEMENT

Acide corrosif

Les batteries au plomb contiennent de l'électrolyte corrosif.

▷ Ne vous penchez pas au-dessus de la batterie.

⚠ AVERTISSEMENT

Incendie ou explosion du gaz oxyhydrique

Du gaz oxyhydrique hautement explosif peut se dégager de la batterie au plomb lors de l'assistance au démarrage.

▷ N'approchez de la batterie aucun matériau susceptible de provoquer une inflammation, p. ex. flamme, cigarette allumée, et évitez la formation d'étincelles entre deux câbles.

AVIS

- ▷ Ne branchez jamais directement des câbles d'assistance au démarrage à la batterie. Vous pourriez endommager le capteur de la batterie. Branchez toujours les câbles d'assistance au démarrage aux bornes d'assistance au démarrage dans le compartiment moteur.
- ▷ Dégelez impérativement la batterie avant de brancher les câbles auxiliaires.

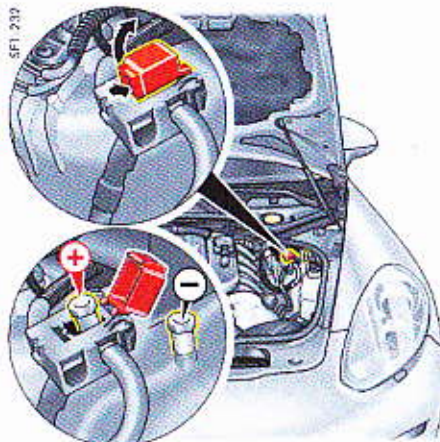

- + = pôle plus pour l'assistance au démarrage
- = point de masse de l'assistance au démarrage

Activation de l'alimentation en courant extérieur / de l'assistance au démarrage

Respectez obligatoirement la séquence suivante :

1. Ouvrez le capot de protection au niveau du pôle plus de l'assistance au démarrage (+).
2. Branchez le câble plus d'abord au pôle plus de l'assistance au démarrage (+), puis au pôle plus de la batterie auxiliaire.
3. Branchez le câble moins d'abord au pôle moins de la batterie auxiliaire, puis à la masse pour l'assistance au démarrage (-).
4. Faites tourner le moteur du véhicule auxiliaire à un régime assez élevé.

5. Démarrez le moteur.
Une tentative de démarrage avec câbles auxiliaires ne doit pas durer plus de 15 secondes. Elle doit être suivie d'une pause d'une minute minimum.
6. Débranchez le câble moins d'abord à la masse pour l'assistance au démarrage (-), puis au pôle moins de la batterie auxiliaire.
7. Débranchez le câble plus d'abord au pôle plus de la batterie auxiliaire, puis au pôle plus pour l'assistance au démarrage (+).
8. Fermez le capot de protection au niveau du pôle plus pour l'assistance au démarrage (+).

Charge de la batterie

Votre concessionnaire Porsche est tout disposé à vous conseiller au sujet du chargeur de batterie approprié.

- ▷ Respectez impérativement les instructions du fabricant du chargeur.
 - ▷ Dégelez impérativement la batterie avant de la charger.
 - ▷ Lors de la recharge de la batterie, veillez à ce que l'endroit soit suffisamment aéré.
1. Branchez le chargeur sur les bornes d'assistance au démarrage.
Ne mettez le chargeur en service, en le branchant au secteur ou en actionnant son commutateur, qu'après l'avoir correctement connecté.
 2. Mise en service du chargeur.
 3. Après la charge, commencez par éteindre le chargeur puis débranchez-le.
- ▷ Reportez-vous au chapitre « MISE EN ROUTE DU VÉHICULE » à la page 307.

Remplacement de la pile de la clé du véhicule (télécommande)

i Information

- Veillez à respecter les prescriptions relatives à l'élimination des piles et batteries.

Clés du véhicule

Lorsque la capacité de la pile de la télécommande devient insuffisante, le message « **Remplacer pile clé de contact** » s'affiche à l'écran multifonction du combiné d'instruments. Dans ce cas, vous devez changer la pile.

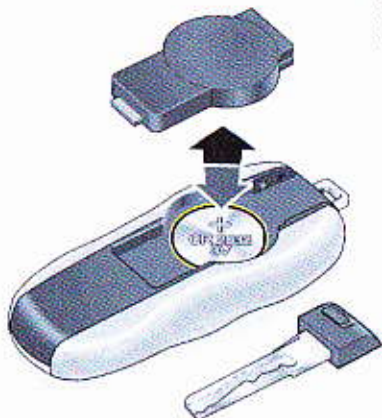

Remplacement de la pile (CR 2032, 3 V)

1. Retirez la clé de secours.
Pour plus d'informations sur la clé de secours :
► Reportez-vous au chapitre « CLÉ DE SECOURS » à la page 30.
2. Soulevez le cache à l'arrière de la clé à l'aide d'un petit tournevis.
3. Remplacez la pile (respectez sa polarité).
4. Remplacez le cache et pressez ensemble les deux pièces.
5. Insérez la clé de secours.

Remplacement de la pile dans la télécommande du chauffage autonome

i Information

- Veillez à respecter les prescriptions relatives à l'élimination des piles et batteries.

Si le voyant de contrôle de la télécommande ne s'allume pas lorsque vous actionnez les touches de la télécommande, la capacité de la pile de la télécommande est insuffisante.

1. Retirez le couvercle de la pile vers l'arrière.
2. Remplacez la pile.
3. Remplacez le couvercle de la pile.

Remplacement des ampoules

Récapitulatif des ampoules (halogènes)

Ampoule pour	Forme	Puissance
Feux auxiliaires (phare bi-xénon / bi-xénon avec PDLs)	H7	55 W
Éclairage statique en courbe (phares bi-xénon avec PDLs)	H7	55 W

Pour plus d'informations sur le changement des ampoules (halogènes) :

- ▷ Reportez-vous au chapitre « REMPLACEMENT DE L'AMPOULE D'ÉCLAIRAGE EN COURBE STATIQUE » à la page 313.
- ▷ Reportez-vous au chapitre « REMPLACEMENT DE L'AMPOULE DE FEU DE ROUTE AUXILIAIRE » à la page 314.

Remplacement des diodes électroluminescentes et des ampoules longue durée

Les phares principaux à LED ainsi que l'ensemble des ampoules dans le véhicule sont équipés de diodes électroluminescentes durables. Les diodes ne peuvent pas être remplacées individuellement. Le remplacement des ampoules à décharge des phares bi-xénon nécessite des travaux de montage importants.

- ▷ Faites remplacer les ampoules défectueuses dans un atelier spécialisé.

Nous vous recommandons de faire exécuter ces opérations par un concessionnaire Porsche, car celui-ci dispose du personnel d'atelier formé tout spécialement ainsi que des pièces détachées et outils nécessaires.

- ▷ La législation de certains pays prévoit que l'on dispose toujours d'un coffret d'ampoules de rechange dans le véhicule. Votre concessionnaire Porsche vous conseillera volontiers.

AVERTISSEMENT

Décharges électriques dues aux composants des phares bi-xénon

Lorsqu'ils sont montés, les phares sont sous haute tension.

- ▷ Effectuez les interventions au niveau des phares avec la plus grande prudence.
- ▷ Avant de remplacer l'ampoule, éteignez l'éclairage et coupez le contact.

AVIS

Risque de détérioration dû à des ampoules d'une puissance incorrecte.

Des ampoules de puissance plus élevée sont susceptibles d'endommager les douilles.

- ▷ Utilisez exclusivement des ampoules conformes à celles spécifiées dans le présent Manuel technique.

AVIS

Risque de dommages dû à un court-circuit.

- ▷ Coupez le consommateur électrique correspondant lors du remplacement d'une ampoule.



Information

Les ampoules doivent être propres et exemptes de toute trace de gras.

- ▷ Ne touchez jamais les ampoules à mains nues. Utilisez toujours un chiffon ou un papier souple.

Phares

AVIS

Risque de détérioration des phares due aux frottements ou à une augmentation de température.

- ▷ Ne recouvrez pas la zone des phares (p. ex. jupes antigraillonnage, films).



Information

De la condensation peut se former à l'intérieur des phares selon la température et le degré d'humidité de l'air. Cette buée disparaît après que le véhicule a parcouru un trajet suffisant.

- ▷ Ne recouvrez pas l'interstice situé entre le phare et la carrosserie afin de garantir une ventilation correcte.

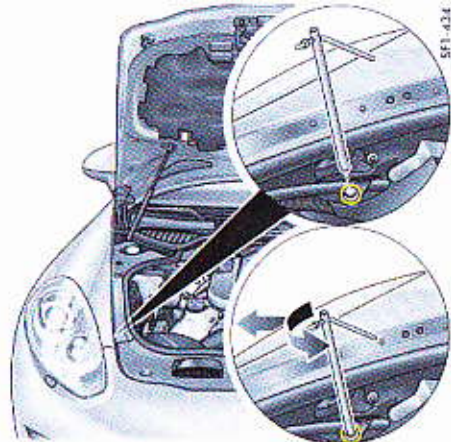

SF1-424

Dans le sens de déplacement du véhicule, déverrouillage du phare droit

Dépose d'un phare

1. Coupez le contact et retirez la clé du véhicule.
Pour les véhicules équipés du système Porsche Entry & Drive, retirez le module.

Pour plus d'informations sur le retrait du module du contacteur d'allumage :

- ▷ Reportez-vous au chapitre « DÉVERROUILLAGE DE SECOURS DE LA CLÉ DU VÉHICULE / DU MODULE DE COMMANDE » à la page 155.

2. Ouvrez le capot moteur.
3. Prenez la clé à douille dans l'outillage de bord.

i Information

Sur la Panamera Diesel, vous accédez au déverrouillage de phare par une fente dans le matériau isolant.

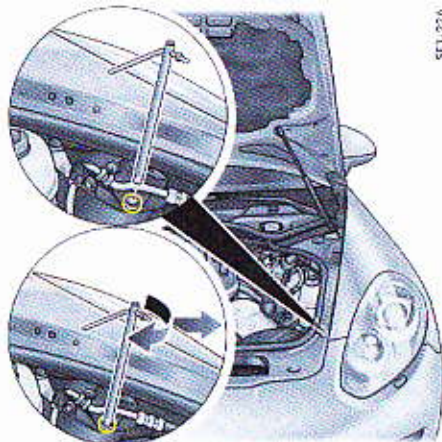

SF1-226

Dans le sens de déplacement du véhicule, déverrouillage du phare gauche

4. Positionnez la clé à douille sur le déverrouillage et tournez-la dans le sens inverse des aiguilles d'une montre sur le phare droit (dans le sens de déplacement du véhicule), dans le sens des aiguilles d'une montre sur le phare gauche, jusqu'à ce que le phare se déverrouille de manière perceptible et audible.
Le phare se déplace automatiquement d'environ 10 mm vers l'avant.

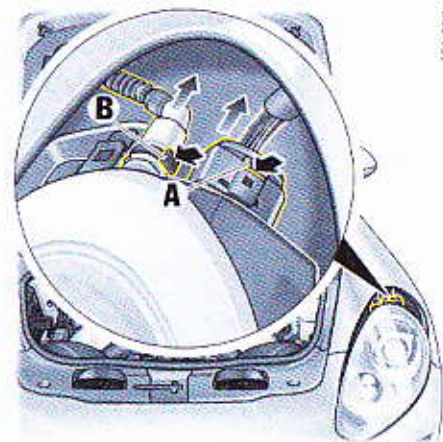

SF1-228

5. Maintenez le déblocage en position ouverte à l'aide d'une clé. Dans le même temps, tirez le phare au-dessus du bord arrière du bouclier avant en diagonale vers le haut. Posez le phare sur le bouclier avant.
Protégez le bouclier avant contre des dommages de surface (éraflures) par exemple à l'aide d'un chiffon.
6. Appuyez sur l'élément de déverrouillage du connecteur **A** et retirez le connecteur.
7. Poussez l'élément de déverrouillage latéral du verrouillage rapide de flexibilité d'aération **B** et retirez le verrouillage rapide.
8. Sortez complètement le phare.

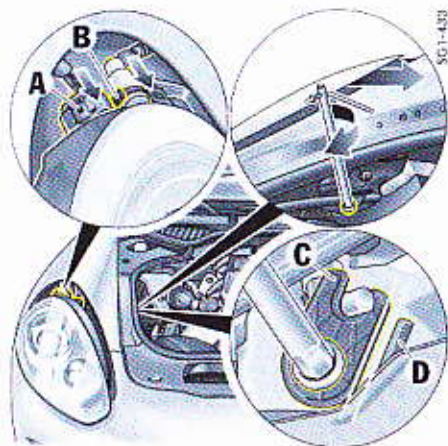

SG1-433

Dans le sens de déplacement du véhicule, verrouillage du phare droit

Repose d'un phare

1. Mettez en place et maintenez le déblocage du phare en position ouverte à l'aide d'une clé. Introduisez le phare dans les glissières de guidage arrière et placez-le dans le support.
2. Remplacez le connecteur A et la durite de dégazage B.
3. Glissez le phare d'env. 10 mm avant la butée dans l'aile, déplacez le bord avant du phare et glissez-le dans les deux points de fixation à l'avant, dans le véhicule.
4. Poussez le phare vers l'arrière tout en tournant la clé à douille dans le sens des aiguilles d'une montre sur le phare droit (dans le sens de déplacement du véhicule), jusqu'à sentir le phare bloqué. Pour le phare gauche, tournez la clé dans le sens inverse des aiguilles d'une montre.

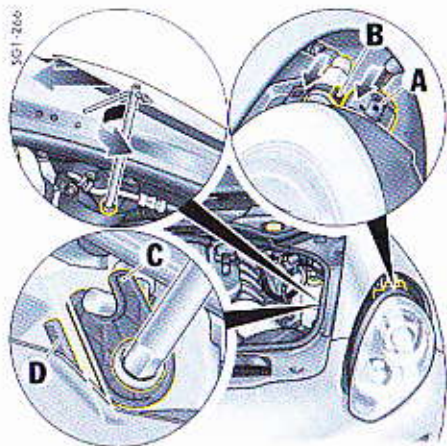

SG1-266

Dans le sens de déplacement du véhicule, verrouillage du phare gauche

5. Contrôlez que la position finale du levier de verrouillage C est correcte (le levier C est parallèle à la nervure de contrôle D).
6. Retirez la clé à douille et rangez-la dans l'outillage de bord.
7. Fermez le capot moteur.

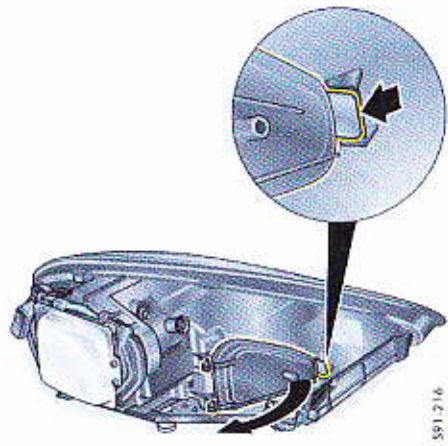

SP1 216

Remplacement des ampoules d'éclairage en courbe statique / feu de route additionnel

Remplacement de l'ampoule d'éclairage en courbe statique

1. Déposez le phare.
Pour plus d'informations sur la dépose des phares :
▷ Reportez-vous au chapitre « DÉPOSE D'UN PHARE » à la page 312.
2. Appuyez sur la languette de déverrouillage et ouvrez le couvercle.

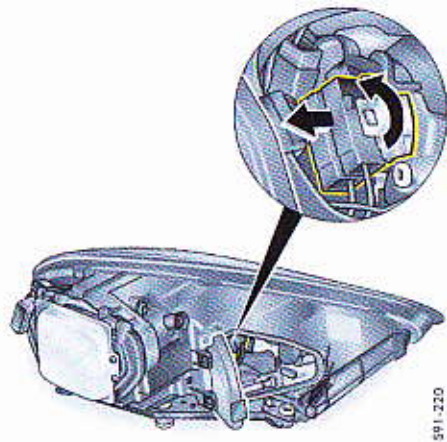

S91-220

3. Faites tourner la douille d'ampoule dans le sens inverse des aiguilles d'une montre et retirez-la.

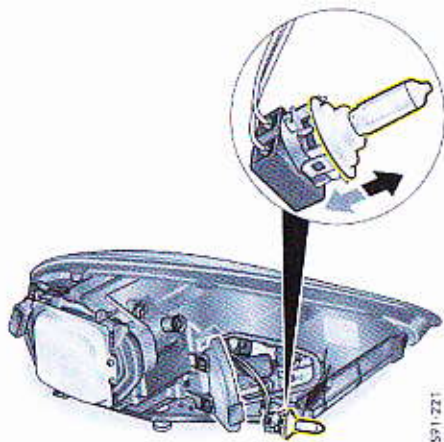

S91-221

4. Ôtez et remplacez l'ampoule défectueuse. Veillez à installer correctement l'ampoule.
5. Refermez le couvercle sur le phare. La languette de déverrouillage doit s'enclencher complètement.
6. Reposez le phare.
Pour plus d'informations sur la repose des phares :
▷ Reportez-vous au chapitre « REPOSE D'UN PHARE » à la page 313.
7. Contrôlez le bon fonctionnement des ampoules.

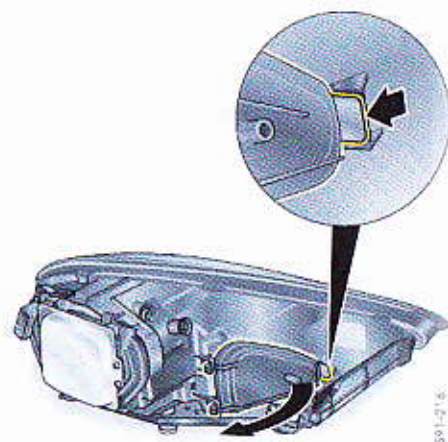

S91-216

Remplacement de l'ampoule de feu de route auxiliaire

1. Déposez le phare.
Pour plus d'informations sur la dépose des phares :
▷ Reportez-vous au chapitre « DÉPOSE D'UN PHARE » à la page 312.
2. Enfoncez la languette de déverrouillage vers l'intérieur et ouvrez le couvercle.

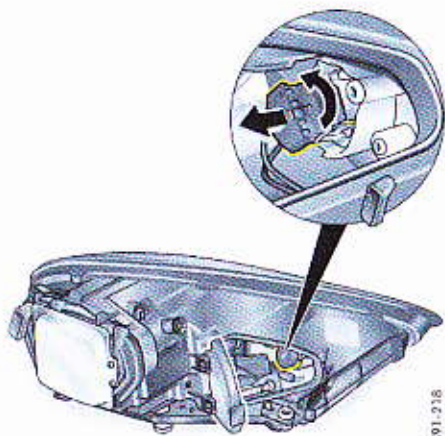

501.218

3. Faites tourner la douille d'ampoule dans le sens inverse des aiguilles d'une montre et retirez-la.

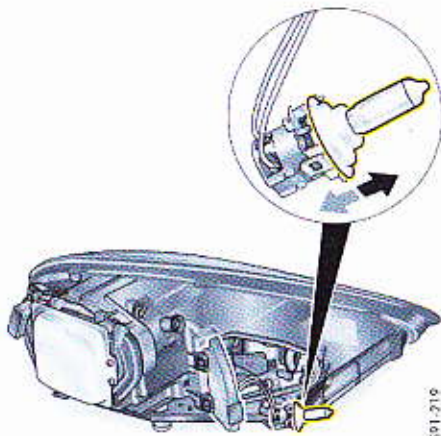

501.219

4. Ôtez et remplacez l'ampoule défectueuse. Veillez à installer correctement l'ampoule.
5. Refermez le couvercle sur le phare. La languette de déverrouillage doit s'enclencher complètement.
6. Reposez le phare.
Pour plus d'informations sur la repose des phares :
- ▷ Reportez-vous au chapitre « REPOSE D'UN PHARE » à la page 313.
7. Contrôlez le bon fonctionnement des ampoules.

Réglage des phares

Le réglage des phares ne peut se faire que dans un atelier spécialisé, à l'aide de l'appareil de réglage approprié.

Il s'effectue avec le véhicule en ordre de marche.

Modification du réglage des phares pour une circulation à droite

Si vous vous rendez avec votre véhicule dans un pays où la conduite a lieu sur la voie opposée, il vous faudra modifier le réglage des phares au moment de passer la frontière. Les feux de croisement éclairent alors de façon symétrique. Ils ne risquent donc plus d'éblouir les usagers venant en sens inverse.



Information

Vous devez adapter les phares à éclairage en courbe dynamique dans l'écran multifonction. Chaque fois que vous mettez le contact, l'écran multifonction affiche « **Projecteurs inversés circulation à droite/à gauche** ».

N'oubliez pas, à votre retour, de remettre les phares dans leur position d'origine.

Pour plus d'informations sur le réglage des phares dans l'écran multifonction :

- ▷ Reportez-vous au chapitre « RÉGLAGE DES PHARES POUR UNE CIRCULATION À GAUCHE OU À DROITE (PORSCHE DYNAMIC LIGHT SYSTEM) » à la page 126.

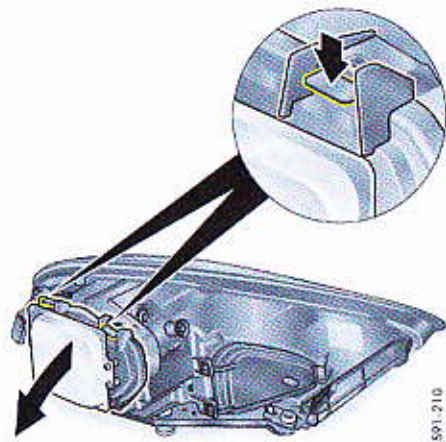

591-210

Réglage des phares sans éclairage en courbe dynamique

1. Déposez le phare.

Pour plus d'informations sur la dépose des phares :

- ▷ Reportez-vous au chapitre « DÉPOSE D'UN PHARE » à la page 312.
- 2. Repoussez les deux languettes de déverrouillage vers le bas et retirez le couvercle.

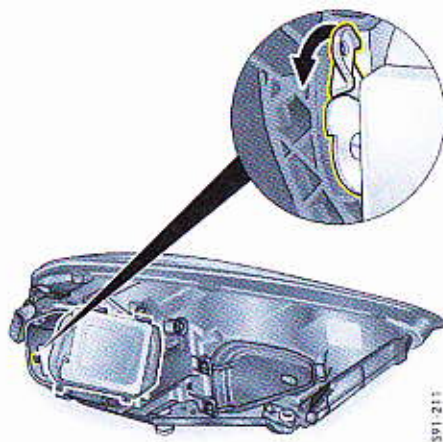

591-211

3. Tournez le levier vers le bas jusqu'en butée.
4. Remplacez le couvercle sur le phare et fermez-le.
Les deux languettes doivent s'enclencher complètement.
5. Reposez le phare.
Pour plus d'informations sur la repose des phares :
▷ Reportez-vous au chapitre « REPOSE D'UN PHARE » à la page 313.
6. Reproduisez la modification du réglage pour l'autre phare.

Remorquage

i Information

- ▷ Observez toujours les directives réglementant le remorquage sur route ou plate-forme.
- ▷ Remorquez le véhicule avec la plus grande prudence.
Les deux conducteurs doivent s'être familiarisés avec les particularités du remorquage avant de prendre la route.
- ▷ En cas de panne d'électricité ou d'anomalies dans l'installation électrique, une source de courant externe peut être nécessaire pour pouvoir desserrer le frein de parking électrique ou le verrouillage de la colonne de direction.

Corde de remorquage

- ▷ Vous trouverez les données et instructions de montage dans la notice séparée du fabricant d'accessoires.
Respectez les conseils de sécurité et d'utilisation du fabricant.
- ▷ Vérifiez impérativement la force de traction admise de la corde de remorquage. La corde de remorquage doit être autorisée pour le poids du véhicule. Ne dépassez en aucun cas les valeurs indiquées par le fabricant.
- ▷ Les véhicules dont les freins sont défectueux ne doivent **pas** être remorqués.
- ▷ Pendant le trajet, le câble de remorquage doit toujours être bien tendu.
Évitez les saccades ou secousses.

Barre de remorquage

- Vous trouverez les données et instructions de montage dans la notice séparée du fabricant d'accessoires.
Respectez les conseils de sécurité et d'utilisation du fabricant.
- Vérifiez impérativement la force de traction admise de la barre de remorquage. La barre de remorquage doit être autorisée pour le poids du véhicule. Ne dépassez en aucun cas les valeurs indiquées par le fabricant.
- N'accrochez pas la barre de remorquage en diagonale entre les véhicules.
- Les véhicules dont les freins sont défectueux ne doivent pas être remorqués.

Démarrage par remorquage / poussée

Lorsque la batterie est défaillante ou complètement déchargée, il n'est possible de démarrer le moteur qu'en remplaçant la batterie ou en utilisant des câbles auxiliaires.

- Reportez-vous au chapitre « BATTERIE (12 VOLTS) » à la page 305.
- Reportez-vous au chapitre « ALIMENTATION EN COURANT EXTERNE, ASSISTANCE AU DÉMARRAGE » à la page 308.

Remorquage / Poussée d'un véhicule doté d'une boîte PDK / Tiptronic S

- Le démarrage en remorquant / en poussant le véhicule n'est pas possible et ne doit pas non plus être tenté au risque d'endommager la boîte de vitesses.

Remorquage

Si vous devez remorquer un véhicule, celui-ci ne doit pas être plus lourd que votre propre véhicule.

 **AVERTISSEMENT** Augmentation des efforts due à l'absence de l'assistance de direction et de freinage

Les systèmes d'assistance ne fonctionnent pas quand le moteur ne tourne pas sur un véhicule remorqué. Il vous faut donc appliquer des efforts plus importants pour freiner et pour manœuvrer.

- Remorquez le véhicule avec la plus grande prudence.

Lorsque le moteur est arrêté, la boîte de vitesses n'est pas suffisamment lubrifiée. Respectez les points suivants afin d'éviter tout dommage sur la boîte de vitesses.

Panamera, Panamera S

Remorquage d'un véhicule avec boîte PDK, reposant sur ses quatre roues :

- Quand la boîte PDK est en fonctionnement de secours (message d'avertissement « **Panne boîte vitesses Gérer le véhicule en sécurité** »), le véhicule ne doit pas être remorqué. Le véhicule doit être transporté sur un camion ou une plate-forme de remorquage.
- Sélectionnez la position **N** du levier sélecteur PDK.
Pour être sûr de pouvoir enclencher en toute sécurité la position **N** au niveau de l'écran multifonction et du levier sélecteur, vous devez démarrer le moteur une fois avant le remorquage.
Dès que le levier sélecteur est en position **N** et que cette position **N** s'affiche à l'écran, vous pouvez remorquer le véhicule.
- Le levier sélecteur PDK est hors fonction en cas de défaillance du système électrique. Vous pouvez déverrouiller manuellement le levier sélecteur PDK de la position **P** :
Reportez-vous au chapitre « DÉVERROUILLAGE D'URGENCE DU LEVIER SÉLECTEUR PDK / TIPTRONIC S » à la page 200.
- Le véhicule doit toujours se trouver sur ses quatre roues pendant le remorquage. Mettez le contact, afin que les clignotants et les feux stop fonctionnent et que l'antivol de direction ne puisse pas se bloquer.
- Ne dépassez pas la vitesse de remorquage de 50 km/h.
Distance de remorquage maximale de 50 km. Si la distance à parcourir est plus importante, le véhicule doit être transporté sur un camion ou une plate-forme de remorquage.

Panamera, Panamera S, Panamera Diesel, Panamera S E-Hybrid

Remorquage d'un véhicule doté d'une boîte PDK / Tiptronic S, reposant sur un essieu :

- ▷ Quand la boîte PDK est en fonctionnement de secours (message d'avertissement « **Panne boîte vitesses** Garer le véhicule en sécurité »), le véhicule ne doit pas être remorqué. Le véhicule doit être transporté sur un camion ou une plate-forme de remorquage.
- ▷ Mettez le levier sélecteur PDK / Tiptronic S en position **N**.

Pour être sûr de pouvoir enclencher en toute sécurité la position **N** au niveau de l'écran multifonction et du levier sélecteur, vous devez démarrer le moteur une fois avant le remorquage.

Dès que le levier sélecteur est en position **N** et que cette position **N** s'affiche à l'écran, vous pouvez remorquer le véhicule.

- ▷ Le levier sélecteur PDK / Tiptronic S est hors fonction en cas de défaillance du système électrique. Vous pouvez déverrouiller manuellement le levier sélecteur PDK / Tiptronic S de la position **P** :
Reportez-vous au chapitre « DÉVERROUILLAGE D'URGENCE DU LEVIER SÉLECTEUR PDK / TIPTRONIC S » à la page 200.
- ▷ Coupez le contact.

La clé du véhicule doit rester dans le contacteur afin que l'antivol de direction ne se verrouille pas.

Sur les véhicules équipés de Porsche Entry & Drive, il faut retirer le module du contacteur et insérer la clé de contact.

- ▷ Reportez-vous au chapitre « DÉVERROUILLAGE DE SECOURS DE LA CLÉ DU VÉHICULE / DU MODULE DE COMMANDE » à la page 155.
- ▷ Veillez à ce que le véhicule soit suffisamment éclairé.
- ▷ Ne dépassez pas la vitesse de remorquage de 50 km/h.
Distance de remorquage maximale de 50 km. Si la distance à parcourir est plus importante, le véhicule doit être transporté sur un camion ou une plate-forme de remorquage.

Panamera Diesel, Panamera S E-Hybrid

Remorquage d'un véhicule avec boîte Tiptronic S, reposant sur ses quatre roues :

- ▷ Mettez le levier sélecteur Tiptronic S en position **N**.
Le levier sélecteur Tiptronic S est hors fonction en cas de défaillance du système électrique. Vous pouvez déverrouiller manuellement le levier sélecteur Tiptronic S de la position **P** :
Reportez-vous au chapitre « DÉVERROUILLAGE D'URGENCE DU LEVIER SÉLECTEUR PDK / TIPTRONIC S » à la page 200.
- ▷ Le véhicule doit toujours se trouver sur ses quatre roues pendant le remorquage.
Mettez le contact, afin que les clignotants et les feux stop fonctionnent et que l'antivol de direction ne puisse pas se bloquer.
- ▷ Ne dépassez pas la vitesse de remorquage de 50 km/h.
Distance de remorquage maximale de 50 km. Si la distance à parcourir est plus importante, le véhicule doit être transporté sur un camion ou une plate-forme de remorquage.

Panamera 4, Panamera 4S, Panamera GTS, Panamera Turbo, Panamera Turbo S

Remorquage d'un véhicule équipé de la boîte PDK et de la transmission intégrale :

- ▷ Quand la boîte PDK est en fonctionnement de secours (message d'avertissement « **Panne boîte vitesses** Garer le véhicule en sécurité »), le véhicule ne doit pas être remorqué. Le véhicule doit être transporté sur un camion ou une plate-forme de remorquage.
- ▷ Le levier sélecteur PDK est hors fonction en cas de défaillance du système électrique. Vous pouvez déverrouiller manuellement le levier sélecteur PDK de la position **P** :
Reportez-vous au chapitre « DÉVERROUILLAGE D'URGENCE DU LEVIER SÉLECTEUR PDK / TIPTRONIC S » à la page 200.
- ▷ Le véhicule doit reposer sur ses quatre roues pendant le remorquage ou être transporté sur une plate-forme de remorquage. Le soulèvement d'un essieu n'est pas autorisé, que ce soit à l'avant ou à l'arrière.
- ▷ Sélectionnez la position **N** du levier sélecteur PDK.
Pour être sûr de pouvoir enclencher en toute sécurité la position **N** au niveau de l'écran multifonction et du levier sélecteur, vous devez démarrer le moteur une fois avant le remorquage.
Dès que le levier sélecteur est en position **N** et que cette position **N** s'affiche à l'écran, vous pouvez remorquer le véhicule.

- ▷ Coupez le contact ou laissez tourner le moteur.
La clé du véhicule doit rester dans le contacteur afin que l'antivol de direction ne se verrouille pas.
Sur les véhicules équipés de Porsche Entry & Drive, il faut retirer le module du contacteur et insérer la clé de contact.
- ▷ Reportez-vous au chapitre « DÉVERROUILLAGE DE SECOURS DE LA CLÉ DU VÉHICULE / DU MODULE DE COMMANDE » à la page 155.
- ▷ Veillez à ce que le véhicule soit suffisamment éclairé.
- ▷ Ne dépassez pas la vitesse de remorquage de 50 km/h.
Distance de remorquage maximale de 50 km.
Si la distance à parcourir est plus importante, le véhicule doit être transporté sur un camion ou une plate-forme de remorquage.

Dégagement d'un véhicule enlisé

- ▷ Usez toujours de la plus grande prudence lorsque vous dégagez un véhicule enlisé.
- ▷ N'essayez pas de dégager le véhicule par saccades ou obliquement.
- ▷ Si possible, dégagez le véhicule en le faisant repasser dans les traces qu'il a empruntées.
- ▷ N'essayez pas de dégager le véhicule avec la remorque attelée.

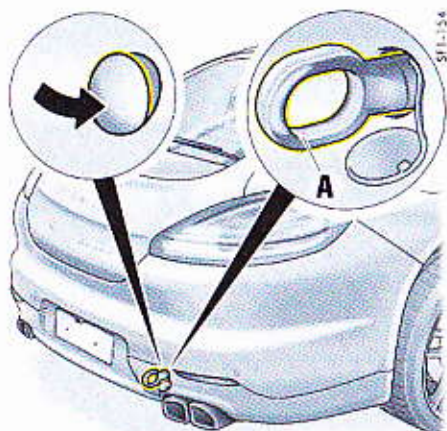

Œillet de remorquage arrière

Œillet de remorquage

L'œillet de remorquage se trouve dans le compartiment à outils placé sous le plancher du coffre à bagages.

Montage de l'œillet de remorquage

1. Appuyez sur le cache plastique correspondant dans la bordure inférieure du pare-chocs jusqu'à ce qu'il se décroche.
2. Retirez le cache du pare-chocs et laissez-le pendre au bout du fil de sécurité.
3. Vissez l'œillet de remorquage A jusqu'en butée (filetage gauche) et serrez-le à la main.

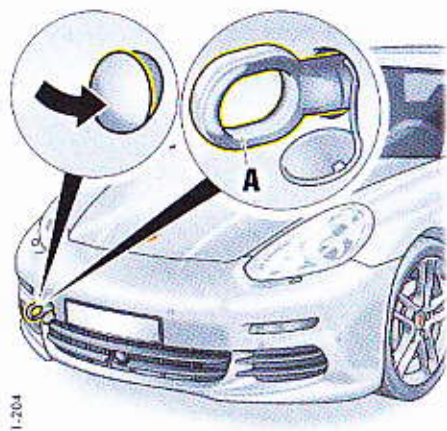

Œillet de remorquage avant

Démontage de l'œillet de remorquage

1. Dévissez l'œillet de remorquage A.
2. Introduisez le cache plastique dans la bordure inférieure de la découpe.
3. Rabattez le cache et enfoncez-le dans la bordure supérieure.

Transport du véhicule sur des trains, bacs et camions

- ▷ Fixez le véhicule exclusivement au niveau des roues.
- ▷ Désactivez l'alarme volumétrique et le capteur d'inclinaison.
- ▷ Reportez-vous au chapitre « SYSTÈME D'ALARME » à la page 256.

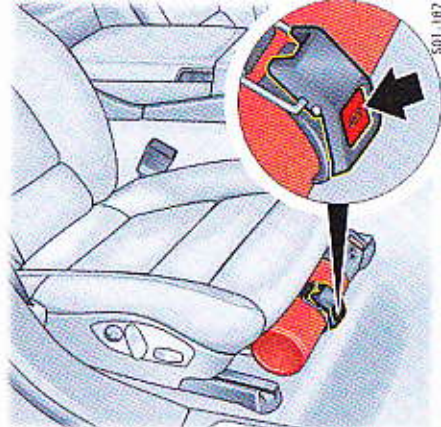

i Information

- ▽ Prenez garde à la date du contrôle final de l'extincteur. Son bon fonctionnement n'est plus garanti si l'intervalle de contrôle est dépassé.
 - ▽ Observez les consignes de manipulation figurant sur l'extincteur.
 - ▽ Observez les consignes de sécurité figurant sur le dépliant du fabricant de l'extincteur qui se trouve sur la poignée de l'extincteur.
 - ▽ L'efficacité de l'extincteur doit être contrôlée tous les 1 à 2 ans par un atelier spécialisé.
 - ▽ Après usage, faites remplir l'extincteur à nouveau.
-

Extincteur

Pour les véhicules comportant un extincteur, celui-ci se trouve sous le siège passager.

- ▷ Pour retirer l'extincteur en cas d'urgence, saisissez-le d'une main et appuyez de l'autre sur la touche **PRESS** du support (**flèche**).

Pression des pneumatiques et caractéristiques techniques

Identification du véhicule	322
Caractéristiques moteur	323
Consommation de carburant et émission de gaz d'échappement	324
Jantes, pneumatiques	325
Pression de gonflage sur des pneumatiques froids (20 °C).....	326
Poids	334
Contenances.....	337
Performances	338
Dimensions.....	339

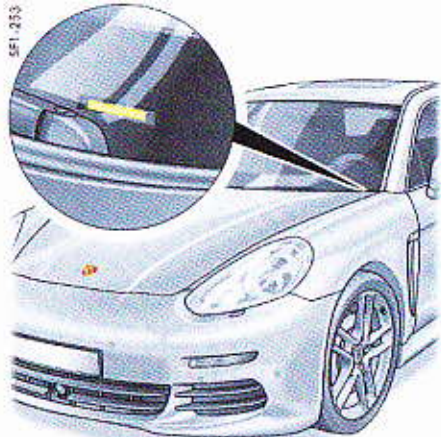

Numéro d'identification du véhicule

Identification du véhicule

Pour toute commande de pièces de rechange et pour toute demande de renseignements, nous vous prions de toujours mentionner le numéro d'identification du véhicule.

Numéro d'identification du véhicule

Le numéro d'identification du véhicule se trouve derrière le pare-brise, en bas à gauche, ainsi que sous le siège du passager avant.

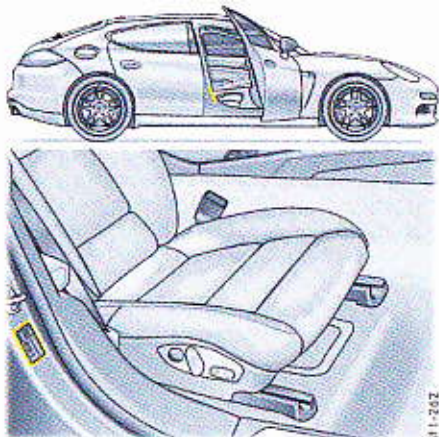

Plaque signalétique

Plaque signalétique

La plaque signalétique se trouve dans la feuillure de la porte côté droit.

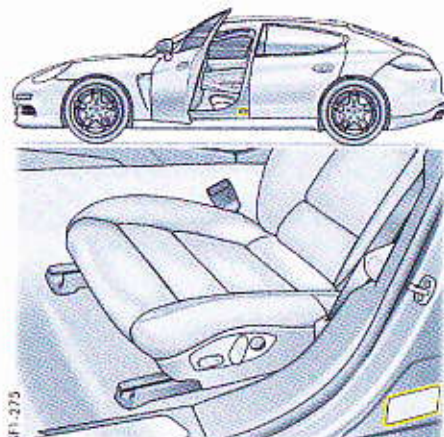

Plaque d'indication des pressions de gonflage des pneumatiques

Plaque d'indication des pressions de gonflage des pneumatiques

La plaque se trouve dans la feuillure de la porte côté conducteur.

Plaque d'identification du véhicule

La plaque d'identification du véhicule est insérée dans la brochure « Garantie & entretien ». Sur cette plaque figurent toutes les données importantes de votre véhicule. Cette plaque ne pourra pas être remplacée en cas de perte ou de détérioration.

Caractéristiques moteur

	Panamera, Panamera 4	Panamera Diesel	Panamera S, Panamera 4S, Panamera 4S Executive
Nombre de cylindres	6	6	6
Cylindrée	3 605 cm ³	2 967 cm ³	2 997 cm ³
Puissance moteur maxi selon 80/1269/CEE	228 kW (310 ch) 220 kW (300 ch) ²¹	184 kW (250 ch) 155 kW (211 ch) ¹⁾ 221 kW (300 ch) ³⁾	309 kW (420 ch)
Au régime de	6 250 tr/min	3 800 à 4 400 tr/min 2 750 à 4 400 tr/min ¹⁾ , 4 000 tr/min ³⁾	6 000 à 6 500 1/min
Couple maxi selon 80/1269/CEE	400 Nm	550 Nm 650 Nm ³⁾	520 Nm
Au régime de	3 750 tr/min	1 750 à 2 750 tr/min 1 750 à 2 500 tr/min ^{1), 3)}	1 750 à 5 000 tr/min
Consommation d'huile moteur	jusqu'à 0,8 l/1 000 km	jusqu'à 0,8 l/1 000 km	jusqu'à 0,8 l/1 000 km
Régime maximal admissible	6 700 tr/min	4 800 tr/min (en charge) 5 300 tr/min (à vide)	6 700 tr/min

	Panamera GTS	Panamera Turbo Panamera Turbo Executive	Panamera Turbo S Panamera Turbo S Executive
Nombre de cylindres	8	8	8
Cylindrée	4 806 cm ³	4 806 cm ³	4 806 cm ³
Puissance moteur maxi selon 80/1269/CEE	324 kW (440 ch), 316 kW (430 ch) ²¹	382 kW (520 ch)	419 kW (570 ch)
Au régime de	6 700 tr/min	6 000 tr/min	6 000 tr/min
Couple maxi selon 80/1269/CEE	520 Nm	700 Nm (Overboost 770 Nm)	750 Nm (Overboost 800 Nm)
Au régime de	3 500 tr/min	2 250 à 4 500 tr/min (Overboost 2 500 à 4 000 tr/min)	2 250 à 5 000 1/min (Overboost 2 250 à 4 500 tr/min)
Consommation d'huile moteur	jusqu'à 0,8 l/1 000 km	jusqu'à 0,8 l/1 000 km	jusqu'à 0,8 l/1 000 km
Régime maximal admissible	7 100 tr/min	6 700 tr/min	6 700 tr/min

¹⁾ Belgique, Norvège, Italie. ²⁾ Moteur à compression réduite. ³⁾ Euro 5.

Consommation de carburant et émission de gaz d'échappement

Procédé de mesure selon Euro 5 : les caractéristiques ont été déterminées selon le procédé de mesure Euro 5 du règlement UE 566/2011 en NEDC (New European Driving Cycle) dans un équipement de série. Les données ne se rapportent pas à un seul véhicule et ne font pas partie intégrante de l'offre, elles permettent seulement d'établir des comparatifs entre les différents types de véhicules. Pour plus d'informations sur les différents types de véhicules, adressez-vous à votre concessionnaire Porsche.

Procédé de mesure selon Euro 4 (valeurs entre parenthèses) et Euro 3 : déterminé selon la dernière directive ECE-R.83 en lien avec la directive ECE-R.101 en vigueur.

	Cycle urbain (l/100 km)	Cycle extra-urbain (l/100 km)	Cycle mixte (l/100 km)	Total CO2 (g/km)
Panamera avec boîte PDK	11,2 (11,2)	6,8 (6,8)	8,4 (8,4)	196 (196)
Moteur à compression réduite	(15,8)	(7,5)	(10,5)	(250)
Panamera 4 avec boîte PDK	11,4 (11,4)	7,1 (7,1)	8,7 (8,7)	203 (203)
Moteur à compression réduite	(15,5)	(7,7)	(10,6)	(251)
Panamera Diesel avec Tiptronic S	7,7 (9,1 ¹⁾)	5,6 (5,5 ¹⁾)	6,4 (6,7 ¹⁾)	169 (177 ¹⁾)
Panamera S avec boîte PDK	11,9 (11,9)	6,9 (6,9)	8,7 (8,7)	204 (204)
Panamera 4S avec boîte PDK	12,2 (12,2)	7,2 (7,2)	8,9 (8,9)	208 (208)
Panamera 4S Executive avec boîte PDK	12,4 (12,4)	7,3 (7,3)	9,0 (9,0)	210 (210)
Panamera GTS avec boîte PDK	15,7 (15,5)	7,8 (7,8)	10,7 (10,5)	249 (249)
Moteur à compression réduite	16,2 (15,9)	8,2 (8,1)	11,1 (10,9)	259 (259)
Panamera Turbo avec boîte PDK	14,7 (14,6)	7,7 (7,7)	10,2 (10,2)	239 (242)
Panamera Turbo Executive avec boîte PDK	14,9 (14,6)	7,8 (7,7)	10,3 (10,3)	242 (242)
Panamera Turbo S avec boîte PDK	14,7 (14,6)	7,7 (7,7)	10,2 (10,2)	239 (242)
Panamera Turbo S Executive avec boîte PDK	14,9 (14,6)	7,8 (7,7)	10,3 (10,3)	242 (242)

¹⁾ Euro 4 et Euro 3

Jantes, pneumatiques

- ▷ L'homologation de dimensions de pneumatiques ou de jantes implique de nombreux tests. Les pneumatiques homologués par Porsche sont optimaux pour votre véhicule Porsche. L'indice de charge (p. ex. « 105 ») et la lettre code (p. ex. « V ») pour la vitesse maximale constituent des exigences minimales. Lors du remplacement de pneumatiques ou du montage de pneumatiques différents : Reportez-vous au chapitre « PNEUMATIQUES ET JANTES » à la page 286.
- ▷ Les jantes marquées par ¹⁾ ne doivent pas être utilisées avec des élargisseurs de voie.
- ▷ L'espace libre pour le montage de chaînes n'est garanti qu'avec les combinaisons pneumatique / jante marquées par ²⁾ et sans élargisseurs de voie. Montage exclusivement sur les roues arrière. Respectez les différentes législations nationales concernant la vitesse maximale avec des chaînes à neige. N'utilisez que des chaînes spéciales à maillons fins et à croisillons homologuées par Porsche.
- ▷ Votre concessionnaire Porsche sera heureux de vous informer sur l'état actuel des homologations concernant les pneumatiques, les jantes et les chaînes neige.

	Panamera, Panamera 4, Panamera Diesel, Panamera S, Panamera 4S	Panamera 4S Executive, Panamera GTS, Panamera Turbo Panamera Turbo Executive,	Panamera Turbo S, Panamera Turbo S Executive
Jante 18 pouces AV / AR	8J x18, DJ59 / 9J x18, DJ53	-	-
Pneus été AV / AR	245/50 ZR 18 (100Y) / 275/45 ZR 18 (103Y)	-	-
Pneus hiver AV / AR	245/50 R 18 100V / 275/45 R 18 103V ²⁾ , 245/50 R 18 104V / 275/45 R 18 107V ²⁾	-	-
Jante 19 pouces AV / AR	9J x 19, DJ60 / 10J x 19, DJ61	-	-
Pneus été AV / AR	255/45 ZR 19 (100Y) / 285/40 ZR 19 (103Y)	-	-
Pneus hiver / toutes saisons AV / AR	255/45 R 19 100V / 285/40 R 19 103V ²⁾	-	-
Jante 20 pouces AV / AR	9,5J x20, DJ65 / 10,5J x20, DJ65	-	-
Pneus hiver AV / AR	255/40 R 20 101V XL / 285/35 R 20 104V XL ²⁾	-	-
Jante 20 pouces AV / AR	9,5J x 20, DJ65 / 11J x 20, DJ68	-	-
Pneus été AV / AR	255/40 ZR 20 (101Y) XL / 295/35 ZR 20 (105Y) XL	-	-
Pneus toutes saisons AV / AR	255/40 R 20 101V XL / 295/35 R 20 105V XL	-	-
Jante 20 pouces AV / AR	9,5J x20, DJ65 / 11,5J x20, DJ63 ¹⁾	-	-
Pneus été AV / AR	255/40 ZR 20 (101Y) XL / 295/35 ZR 20 (105Y) XL	-	-
Pneus toutes saisons AV / AR	255/40 R 20 101V XL / 295/35 R 20 105V XL	-	-

AV = essieu avant, AR = essieu arrière

Pression de gonflage sur des pneumatiques froids (20 °C)

Ces pressions de gonflage standard et de confort s'appliquent uniquement aux marques et aux types de pneumatiques agréés par Porsche.

État de charge

Charge partielle = charge utile < 260 kg

Pleine charge = charge utile > 260 kg

- ▷ Vous devez régler l'état de charge du véhicule dans l'écran multifonction. Adaptez la pression de vos pneumatiques à l'état de charge du véhicule. Reportez-vous au chapitre « SÉLECTION DE CHARGE DANS LE MENU PRESSION PNEUS » à la page 113.

Pression standard pour pneumatiques été

	Jantes 18 pouces				Jantes 19 pouces				Jantes 20 pouces			
	Charge partielle		Plleine charge		Charge partielle		Plleine charge		Charge partielle		Plleine charge	
	AV	AR	AV	AR	AV	AR	AV	AR	AV	AR	AV	AR
Panamera, Panamera 4, Panamera Diesel	2,2 bars (31 psi)	2,2 bars (31 psi)	2,2 bars (31 psi)	2,5 bars (36 psi)	2,2 bars (31 psi)	2,2 bars (31 psi)	2,2 bars (31 psi)	2,5 bars (36 psi)	2,2 bars (31 psi)	2,2 bars (31 psi)	2,2 bars (31 psi)	2,5 bars (36 psi)
Panamera S, Panamera 4S	2,5 bars (36 psi)	2,5 bars (36 psi)	2,5 bars (36 psi)	2,9 bars (42 psi)	2,5 bars (36 psi)	2,5 bars (36 psi)	2,5 bars (36 psi)	2,9 bars (42 psi)	2,7 bars (39 psi)	2,5 bars (36 psi)	2,8 bars (40 psi)	3,0 bars (43 psi)
Panamera 4S Executive	2,7 bars (39 psi)	2,5 bars (36 psi)	2,8 bars (40 psi)	2,8 bars (40 psi)	2,7 bars (39 psi)	2,5 bars (36 psi)	2,8 bars (40 psi)	2,8 bars (40 psi)	2,9 bars (42 psi)	2,5 bars (36 psi)	3,0 bars (43 psi)	3,0 bars (43 psi)
Panamera GTS					2,5 bars (36 psi)	2,5 bars (36 psi)	2,7 bars (39 psi)	2,7 bars (39 psi)	2,7 bars (39 psi)	2,5 bars (36 psi)	2,9 bars (42 psi)	2,9 bars (42 psi)
Panamera Turbo					2,7 bars (39 psi)	2,5 bars (36 psi)	2,8 bars (40 psi)	3,0 bars (43 psi)	2,9 bars (42 psi)	2,7 bars (39 psi)	3,0 bars (43 psi)	3,0 bars (43 psi)
Panamera Turbo Executive					2,8 bars (40 psi)	2,5 bars (36 psi)	2,8 bars (40 psi)	3,1 bars (44 psi)	3,0 bars (43 psi)	2,5 bars (36 psi)	3,0 bars (43 psi)	3,2 bars (46 psi)
Panamera Turbo S									2,9 bars (42 psi)	2,7 bars (39 psi)	3,0 bars (43 psi)	3,0 bars (43 psi)
Panamera Turbo S Executive									3,0 bars (43 psi)	2,5 bars (36 psi)	3,0 bars (43 psi)	3,2 bars (46 psi)

AV = essieu avant, AR = essieu arrière

Pression standard pour pneumatiques hiver jusqu'à 240 km/h

	Jantes 18 pouces				Jantes 19 pouces				Jantes 20 pouces			
	Charge partielle		Pleine charge		Charge partielle		Pleine charge		Charge partielle		Pleine charge	
	AV	AR	AV	AR	AV	AR	AV	AR	AV	AR	AV	AR
Panamera, Panamera 4	2,2 bars (31 psi)	2,2 bars (31 psi)	2,2 bars (31 psi)	2,5 bars (36 psi)	2,2 bars (31 psi)	2,2 bars (31 psi)	2,2 bars (31 psi)	2,5 bars (36 psi)	2,2 bars (31 psi)	2,4 bars (34 psi)	2,4 bars (34 psi)	2,8 bars (40 psi)
Panamera Diesel	2,2 bars (31 psi)	2,2 bars (31 psi)	2,2 bars (31 psi)	2,5 bars (36 psi)	2,2 bars (31 psi)	2,2 bars (31 psi)	2,2 bars (31 psi)	2,5 bars (36 psi)	2,3 bars (33 psi)	2,3 bars (33 psi)	2,5 bars (36 psi)	2,8 bars (40 psi)
Panamera S, Panamera 4S	2,3 bars (33 psi)	2,3 bars (33 psi)	2,3 bars (33 psi)	2,5 bars (36 psi)	2,3 bars (33 psi)	2,3 bars (33 psi)	2,3 bars (33 psi)	2,5 bars (36 psi)	2,5 bars (36 psi)	2,5 bars (36 psi)	2,5 bars (36 psi)	2,7 bars (39 psi)
Panamera 4S Executive	2,5 bars (36 psi)	2,3 bars (33 psi)	2,5 bars (36 psi)	2,5 bars (36 psi)	2,5 bars (36 psi)	2,3 bars (33 psi)	2,5 bars (36 psi)	2,5 bars (36 psi)	2,7 bars (39 psi)	2,5 bars (36 psi)	2,7 bars (39 psi)	2,8 bars (40 psi)
Panamera GTS					2,3 bars (33 psi)	2,3 bars (33 psi)	2,5 bars (36 psi)	2,5 bars (36 psi)	2,5 bars (36 psi)	2,5 bars (36 psi)	2,7 bars (39 psi)	2,7 bars (39 psi)
Panamera Turbo					2,4 bars (34 psi)	2,2 bars (31 psi)	2,5 bars (36 psi)	2,5 bars (36 psi)	2,6 bars (37 psi)	2,3 bars (33 psi)	2,7 bars (39 psi)	2,7 bars (39 psi)
Panamera Turbo Executive									2,6 bars (37 psi)	2,3 bars (33 psi)	2,7 bars (39 psi)	2,7 bars (39 psi)
Panamera Turbo S,									2,6 bars (37 psi)	2,3 bars (33 psi)	2,7 bars (39 psi)	2,7 bars (39 psi)
Panamera Turbo S Executive												

Pression standard pour pneumatiques toutes saisons jusqu'à 240 km/h

	Jantes 19 pouces				Jantes 20 pouces			
	Charge partielle		Pleine charge		Charge partielle		Pleine charge	
	AV	AR	AV	AR	AV	AR	AV	AR
Panamera, Panamera 4	2,2 bars (31 psi)	2,2 bars (31 psi)	2,2 bars (31 psi)	2,5 bars (36 psi)	2,3 bars (33 psi)	2,3 bars (33 psi)	2,3 bars (33 psi)	2,7 bars (39 psi)
Panamera Diesel	2,2 bars (31 psi)	2,2 bars (31 psi)	2,2 bars (31 psi)	2,5 bars (36 psi)	2,3 bars (33 psi)	2,3 bars (33 psi)	2,5 bars (36 psi)	2,7 bars (39 psi)
Panamera S, Panamera 4S	2,3 bars (33 psi)	2,3 bars (33 psi)	2,3 bars (33 psi)	2,5 bars (36 psi)	2,5 bars (36 psi)	2,5 bars (36 psi)	2,5 bars (36 psi)	2,7 bars (39 psi)
Panamera 4S Executive	2,5 bars (36 psi)	2,3 bars (33 psi)	2,5 bars (36 psi)	2,5 bars (36 psi)	2,7 bars (39 psi)	2,5 bars (36 psi)	2,7 bars (39 psi)	2,8 bars (40 psi)
Panamera GTS	2,3 bars (33 psi)	2,3 bars (33 psi)	2,5 bars (36 psi)	2,5 bars (36 psi)	2,5 bars (36 psi)	2,5 bars (36 psi)	2,6 bars (37 psi)	2,6 bars (37 psi)
Panamera Turbo	2,4 bars (34 psi)	2,2 bars (31 psi)	2,5 bars (36 psi)	2,5 bars (36 psi)	2,6 bars (37 psi)	2,2 bars (31 psi)	2,7 bars (39 psi)	2,7 bars (39 psi)
Panamera Turbo Executive								
Panamera Turbo S, Panamera Turbo S Executive					2,6 bars (37 psi)	2,2 bars (31 psi)	2,7 bars (39 psi)	2,7 bars (39 psi)

AV = essieu avant, AR = essieu arrière

Pression de confort pour pneumatiques (uniquement sur les véhicules équipés du système de contrôle de la pression des pneumatiques (TPM) et du menu « Confort »)

Conditions nécessaires à l'utilisation de la pression confort

- Le véhicule est équipé du système de contrôle de la pression des pneumatiques (TPM) et
- l'option « Confort » est présente dans le TPM.

Procédure à suivre

Pour plus d'informations sur l'utilisation de l'écran multifonction et du système de contrôle de la pression des pneumatiques (TPM) :

- ▷ Reportez-vous au chapitre « UTILISATION DE L'ÉCRAN MULTIFONCTION DU COMBINÉ D'INSTRUMENTS » à la page 100.
 - ▷ Reportez-vous au chapitre « MENU PRESSION PNEUS (SYSTÈME DE CONTRÔLE DE LA PRESSION DES PNEUMATIQUES, TPM) » à la page 110.
1. Dans l'écran multifonction, sélectionnez le menu principal « **Pression pneus** » puis validez.
 2. Sélectionnez le type de pression des pneumatiques « **Confort** » puis validez.

La pression confort peut être réglée dans le pneumatique uniquement si le menu principal « **Pression pneus** » et la zone de sélection « **Confort** » sont disponibles dans l'écran multifonction.

Pour le réglage de la pression confort dans le pneumatique :

3. Dans l'écran multifonction, sélectionnez le menu principal « **Pression pneus** » puis validez.
4. Sélectionnez le menu « **Info gonflage** » puis validez.
5. Relevez la pression de gonflage à corriger sur cet écran et réglez-la dans le pneumatique.

Information

Utilisez exclusivement les différences de pression de l'écran « **Info gonflage** » pour rectifier la pression de gonflage.

AVERTISSEMENT

Pression insuffisante des pneumatiques

Le système de contrôle de la pression des pneumatiques (TPM) dépend de l'équipement spécifique, l'option « **Confort** » est fonction des pays et n'est pas disponible pour toutes les versions pays.

La conduite à vitesse élevée et avec une faible pression de gonflage détériore le pneu.

- ▷ N'utilisez la pression de pneumatiques confort que pour les véhicules dotés d'un système de contrôle de pression des pneumatiques (TPM) et de l'option « **Confort** ».

Information

- Le **seuil de vitesse admis pour la pression confort des pneumatiques** de votre véhicule dépend de la classification nationale et ne peut pas être sélectionné.
- Vous devez régler l'état de charge du véhicule dans l'écran multifonction. Adaptez la pression de vos pneumatiques à l'état de charge du véhicule.
- ▷ Reportez-vous au chapitre « SÉLECTION DE CHARGE DANS LE MENU PRESSION PNEUS » à la page 113.

Pression de confort pour pneumatiques ete jusqu'à 270 km/h

	Jantes 18 pouces				Jantes 19 pouces				Jantes 20 pouces			
	Charge partielle		Pleine charge		Charge partielle		Pleine charge		Charge partielle		Pleine charge	
	AV	AR	AV	AR	AV	AR	AV	AR	AV	AR	AV	AR
Panamera, Panamera 4, Panamera Diesel	2,2 bars (31 psi)	2,2 bars (31 psi)	2,2 bars (31 psi)	2,5 bars (36 psi)	2,2 bars (31 psi)	2,2 bars (31 psi)	2,2 bars (31 psi)	2,5 bars (36 psi)	2,2 bars (31 psi)	2,2 bars (31 psi)	2,2 bars (31 psi)	2,5 bars (36 psi)
Panamera S, Panamera 4S	2,3 bars (33 psi)	2,3 bars (33 psi)	2,5 bars (36 psi)	2,9 bars (42 psi)	2,3 bars (33 psi)	2,3 bars (33 psi)	2,5 bars (36 psi)	2,9 bars (42 psi)	2,3 bars (33 psi)	2,3 bars (33 psi)	2,8 bars (40 psi)	3,0 bars (43 psi)
Panamera 4S Executive	2,3 bars (33 psi)	2,3 bars (33 psi)	2,8 bars (40 psi)	2,8 bars (40 psi)	2,3 bars (33 psi)	2,3 bars (33 psi)	2,8 bars (40 psi)	2,8 bars (40 psi)	2,5 bars (36 psi)	2,3 bars (33 psi)	3,0 bars (43 psi)	3,0 bars (43 psi)
Panamera GTS					2,3 bars (33 psi)	2,3 bars (33 psi)	2,7 bars (39 psi)	2,7 bars (39 psi)	2,3 bars (33 psi)	2,3 bars (33 psi)	2,9 bars (42 psi)	2,9 bars (42 psi)
Panamera Turbo					2,3 bars (33 psi)	2,3 bars (33 psi)	2,8 bars (40 psi)	3,0 bars (43 psi)	2,5 bars (36 psi)	2,5 bars (36 psi)	3,0 bars (43 psi)	3,0 bars (43 psi)
Panamera Turbo Executive					2,3 bars (33 psi)	2,3 bars (33 psi)	2,8 bars (40 psi)	3,1 bars (44 psi)	2,5 bars (36 psi)	2,5 bars (36 psi)	3,0 bars (43 psi)	3,2 bars (46 psi)
Panamera Turbo S									2,5 bars (36 psi)	2,5 bars (36 psi)	3,0 bars (43 psi)	3,0 bars (43 psi)
Panamera Turbo S Executive									2,5 bars (36 psi)	2,5 bars (36 psi)	3,0 bars (43 psi)	3,2 bars (46 psi)

AV = essieu avant, AR = essieu arrière

⚠ AVERTISSEMENT Pression insuffisante des pneumatiques

Le système de contrôle de la pression des pneumatiques (TPM) dépend de l'équipement spécifique, l'option « **Confort** » est fonction des pays et n'est pas disponible pour toutes les versions pays. La conduite à vitesse élevée et avec une faible pression de gonflage détend le pneu.

- ▷ N'utilisez la pression de pneumatiques confort que pour les véhicules dotés d'un système de contrôle de pression des pneumatiques (TPM) et de l'option « **Confort** ».

Pression de confort pour pneumatiques été jusqu'à 160 km/h

	Jantes 18 pouces				Jantes 19 pouces				Jantes 20 pouces			
	Charge partielle		Pleine charge		Charge partielle		Pleine charge		Charge partielle		Pleine charge	
	AV	AR	AV	AR	AV	AR	AV	AR	AV	AR	AV	AR
Panamera, Panamera 4, Panamera Diesel, Panamera S, Panamera 4S, Panamera 4S Executive	2,0 bars (29 psi)	2,0 bars (29 psi)	2,0 bars (29 psi)	2,0 bars (29 psi)	2,0 bars (29 psi)	2,0 bars (29 psi)	2,0 bars (29 psi)	2,0 bars (29 psi)	2,2 bars (31 psi)	2,2 bars (31 psi)	2,2 bars (31 psi)	2,2 bars (31 psi)
Panamera GTS, Panamera Turbo, Panamera Turbo Executive					2,0 bars (29 psi)	2,0 bars (29 psi)	2,0 bars (29 psi)	2,0 bars (29 psi)	2,2 bars (31 psi)	2,2 bars (31 psi)	2,2 bars (31 psi)	2,2 bars (31 psi)
Panamera Turbo S, Panamera Turbo S Executive									2,2 bars (31 psi)	2,2 bars (31 psi)	2,2 bars (31 psi)	2,2 bars (31 psi)

AV = essieu avant, AR = essieu arrière



AVERTISSEMENT

Pression insuffisante
des pneumatiques

Le système de contrôle de la pression des pneumatiques (TPM) dépend de l'équipement spécifique, l'option « Confort » est fonction des pays et n'est pas disponible pour toutes les versions pays. La conduite à vitesse élevée et avec une faible pression de gonflage détériore le pneu.

- ▷ N'utilisez la pression de pneumatiques confort que pour les véhicules dotés d'un système de contrôle de pression des pneumatiques (TPM) et de l'option « Confort ».

Pression de confort pour pneumatiques hiver jusqu'à 160 km/h

	Jantes 18 pouces				Jantes 19 pouces				Jantes 20 pouces			
	Charge partielle		Pleine charge		Charge partielle		Pleine charge		Charge partielle		Pleine charge	
	AV	AR	AV	AR	AV	AR	AV	AR	AV	AR	AV	AR
Panamera, Panamera 4	2,2 bars (31 psi)	2,2 bars (31 psi)	2,2 bars (31 psi)	2,2 bars (31 psi)	2,2 bars (31 psi)	2,2 bars (31 psi)	2,2 bars (31 psi)	2,2 bars (31 psi)	2,2 bars (31 psi)	2,2 bars (31 psi)	2,2 bars (31 psi)	2,2 bars (31 psi)
Panamera Diesel	2,2 bars (31 psi)	2,2 bars (31 psi)	2,2 bars (31 psi)	2,2 bars (31 psi)	2,2 bars (31 psi)	2,2 bars (31 psi)	2,2 bars (31 psi)	2,2 bars (31 psi)	2,3 bars (33 psi)	2,3 bars (33 psi)	2,3 bars (33 psi)	2,3 bars (33 psi)
Panamera S, Panamera 4S	2,2 bars (31 psi)	2,2 bars (31 psi)	2,2 bars (31 psi)	2,2 bars (31 psi)	2,2 bars (31 psi)	2,2 bars (31 psi)	2,2 bars (31 psi)	2,2 bars (31 psi)	2,2 bars (31 psi)	2,2 bars (31 psi)	2,2 bars (31 psi)	2,2 bars (31 psi)
Panamera 4S Executive	2,2 bars (31 psi)	2,2 bars (31 psi)	2,2 bars (31 psi)	2,2 bars (31 psi)	2,2 bars (31 psi)	2,2 bars (31 psi)	2,2 bars (31 psi)	2,2 bars (31 psi)	2,3 bars (33 psi)	2,3 bars (33 psi)	2,3 bars (33 psi)	2,3 bars (33 psi)
Panamera GTS, Panamera Turbo					2,2 bars (31 psi)	2,2 bars (31 psi)	2,2 bars (31 psi)	2,2 bars (31 psi)	2,2 bars (31 psi)	2,2 bars (31 psi)	2,2 bars (31 psi)	2,2 bars (31 psi)
Panamera Turbo Executive					2,2 bars (31 psi)	2,2 bars (31 psi)	2,2 bars (31 psi)	2,2 bars (31 psi)	2,3 bars (33 psi)	2,3 bars (33 psi)	2,3 bars (33 psi)	2,3 bars (33 psi)
Panamera Turbo S,									2,2 bars (31 psi)	2,2 bars (31 psi)	2,2 bars (31 psi)	2,2 bars (31 psi)
Panamera Turbo S Executive									2,3 bars (33 psi)	2,3 bars (33 psi)	2,3 bars (33 psi)	2,3 bars (33 psi)

AV = essieu avant, AR = essieu arrière

 **AVERTISSEMENT** Pression insuffisante des pneumatiques

Le système de contrôle de la pression des pneumatiques (TPM) dépend de l'équipement spécifique, l'option « **Confort** » est fonction des pays et n'est pas disponible pour toutes les versions pays. La conduite à vitesse élevée et avec une faible pression de gonflage détériore le pneu.

► N'utilisez la pression de pneumatiques confort que pour les véhicules dotés d'un système de contrôle de pression des pneumatiques (TPM) et de l'option « **Confort** ».

Pression confort pour pneumatiques toutes saisons jusqu'à 160 km/h

	Jantes 19 pouces				Jantes 20 pouces			
	Charge partielle		Pleine charge		Charge partielle		Pleine charge	
	AV	AR	AV	AR	AV	AR	AV	AR
Panamera, Panamera 4, Panamera Diesel, Panamera S, Panamera 4S, Panamera GTS	2,2 bars (31 psi)	2,2 bars (31 psi)	2,2 bars (31 psi)	2,2 bars (31 psi)	2,2 bars (31 psi)	2,2 bars (31 psi)	2,2 bars (31 psi)	2,2 bars (31 psi)
Panamera 4S Executive	2,2 bars (31 psi)	2,2 bars (31 psi)	2,2 bars (31 psi)	2,2 bars (31 psi)	2,3 bars (33 psi)	2,3 bars (33 psi)	2,3 bars (33 psi)	2,3 bars (33 psi)
Panamera Turbo Panamera Turbo Executive	2,2 bars (31 psi)	2,2 bars (31 psi)	2,2 bars (31 psi)	2,2 bars (31 psi)	2,2 bars (31 psi)	2,2 bars (31 psi)	2,2 bars (31 psi)	2,2 bars (31 psi)
Panamera Turbo S, Panamera Turbo S Executive					2,2 bars (31 psi)	2,2 bars (31 psi)	2,2 bars (31 psi)	2,2 bars (31 psi)

AV = essieu avant, AR = essieu arrière

 **AVERTISSEMENT** Pression insuffisante
des pneumatiques

Le système de contrôle de la pression des pneumatiques (TPM) dépend de l'équipement spécifique, l'option « Confort » est fonction des pays et n'est pas disponible pour toutes les versions pays. La conduite à vitesse élevée et avec une faible pression de gonflage détériore le pneu.

► N'utilisez la pression de pneumatiques confort que pour les véhicules dotés d'un système de contrôle de pression des pneumatiques (TPM) **et** de l'option « Confort ».

Poids

Panamera, Panamera 4, Panamera Diesel, Panamera S

	Panamera Boîte de vitesses PDK	Panamera 4 Boîte de vitesses PDK	Panamera Diesel Tiptronic S	Panamera S Boîte de vitesses PDK
Poids à vide (selon l'équipement)				
Selon DIN 70020	1 770 kg à 2 060 kg	1 820 kg à 2 110 kg	1 880 kg à 2 090 kg 1 900 kg à 2 110 kg ⁶⁾	1 810 kg à 2 080 kg
Selon 70/156/CEE ¹⁾	1 845 kg à 2 135 kg	1 895 kg à 2 185 kg	1 955 kg à 2 165 kg 1 975 kg à 2 185 kg ⁶⁾	1 885 kg à 2 155 kg
Charge autorisée sur l'essieu avant ²⁾	1 120 kg	1 150 kg	1 185 kg	1 165 kg
Charge autorisée sur l'essieu arrière ²⁾	1 310 kg	1 310 kg	1 355 kg	1 320 kg
Poids total autorisé en charge ²⁾	2 380 kg	2 420 kg	2 500 kg	2 415 kg

Charge sur pavillon

Charge autorisée sur pavillon ³⁾	75 kg	75 kg	75 kg	75 kg
---	-------	-------	-------	-------

Traction d'une remorque

Charge remorquable autorisée freinée ⁴⁾	2 200 kg	2 200 kg	2 200 kg	2 200 kg
Charge remorquable autorisée non freinée ⁴⁾	750 kg	750 kg	750 kg	750 kg
Poids total roulant autorisé	4 580 kg	4 620 kg	4 700 kg	4 615 kg
Charge d'appui autorisée sur crochet d'attelage	100 kg	100 kg	100 kg	100 kg
Charge autorisée sur l'essieu arrière avec remorque ⁵⁾	1 420 kg	1 420 kg	1 420 kg	1 420 kg

¹⁾ Poids à vide comprenant 75 kg, conducteur et part de bagages.

²⁾ Le poids total et les charges aux essieux autorisés ne doivent en aucun cas être dépassés.

Attention : le montage d'équipements supplémentaires provoque la diminution de la charge utile.

³⁾ Pour votre véhicule, veuillez n'utiliser que des systèmes de transport sur toit issus de la gamme Porsche Tequipment ou contrôlés et agréés par Porsche. Ne roulez pas à plus de 130 km/h quand le système de transport sur toit est chargé.

⁴⁾ Dans les côtes jusqu'à 12 %.

⁵⁾ Avec une charge sur essieu correspondante, il est interdit de rouler à plus de 100 km/h avec un attelage.

⁶⁾ Euro 5

Panamera 4S, Panamera 4S Executive, Panamera GTS, Panamera Turbo

	Panamera 4S Boîte de vitesses PDK	Panamera 4S Executive Boîte de vitesses PDK	Panamera GTS Boîte de vitesses PDK	Panamera Turbo Boîte de vitesses PDK
Poids à vide (en fonction de l'équipement)				
Selon DIN 70020	1 870 kg à 2 120 kg	2 000 kg à 2 110 kg	1 925 kg à 2 145 kg	1 970 kg à 2 175 kg
Selon 70/156/CEE ¹⁾	1 945 kg à 2 195 kg	2 075 kg à 2 185 kg	2 000 kg à 2 220 kg	2 045 kg à 2 250 kg
Charge autorisée sur l'essieu avant ²⁾	1 210 kg	1 260 kg	1 250 kg	1 250 kg
Charge autorisée sur l'essieu arrière ²⁾	1 310 kg	1 355 kg	1 330 kg	1 330 kg
Poids total autorisé en charge ²⁾	2 450 kg	2 485 kg	2 500 kg	2 500 kg

Charge sur pavillon

Charge autorisée sur pavillon ³⁾	75 kg		75 kg	75 kg
---	-------	--	-------	-------

Traction d'une remorque

Charge remorquable autorisée freinée ⁴⁾	2 200 kg		2 200 kg	2 200 kg
Charge remorquable autorisée non freinée ⁴⁾	750 kg		750 kg	750 kg
Poids total roulant autorisé	4 650 kg		4 700 kg	4 700 kg
Charge d'appui autorisée sur crochet d'attelage	100 kg		100 kg	100 kg
Charge autorisée sur l'essieu arrière avec remorque ⁵⁾	1 420 kg		1 420 kg	1 420 kg

¹⁾ Poids à vide comprenant 75 kg, conducteur et part de bagages.

²⁾ Le poids total et les charges aux essieux autorisés ne doivent en aucun cas être dépassés.

Attention : le montage d'équipements supplémentaires provoque la diminution de la charge utile.

³⁾ Pour votre véhicule, veuillez n'utiliser que des systèmes de transport sur toit issus de la gamme Porsche Tequipment ou contrôlés et agréés par Porsche.

Ne roulez pas à plus de 130 km/h quand le système de transport sur toit est chargé.

⁴⁾ Dans les côtes jusqu'à 12 %.

⁵⁾ Avec une charge sur essieu correspondante, il est interdit de rouler à plus de 100 km/h avec un attelage.

Panamera Turbo Executive, Panamera Turbo S, Panamera Turbo S Executive

	Panamera Turbo Executive	Panamera Turbo S	Panamera Turbo S Executive
	Boîte de vitesses PDK	Boîte de vitesses PDK	Boîte de vitesses PDK
Poids à vide (selon l'équipement)			
Selon DIN 70020	2 070 kg à 2 165 kg	1 995 kg à 2 160 kg	2 080 kg à 2 150 kg
Selon 70/156/CEE ¹⁾	2 145 kg à 2 240 kg	2 070 kg à 2 235 kg	2 155 kg à 2 225 kg
Charge autorisée sur l'essieu avant ²⁾	1 275 kg	1 250 kg	1 275 kg
Charge autorisée sur l'essieu arrière ²⁾	1 355 kg	1 330 kg	1 355 kg
Poids total autorisé en charge ²⁾	2 560 kg	2 500 kg	2 560 kg

Charge sur pavillon

Charge autorisée sur pavillon ³⁾ 75 kg

Traction d'une remorque

Charge remorquable autorisée freinée ⁴⁾ 2 200 kg

Charge remorquable autorisée non freinée ⁴⁾ 750 kg

Poids total roulant autorisé 4 700 kg

Charge d'appui autorisée sur crochet d'attelage 100 kg

Charge autorisée sur l'essieu arrière avec remorque ⁵⁾ 1 420 kg

¹⁾ Poids à vide comprenant 75 kg, conducteur et part de bagages.

²⁾ Le poids total et les charges aux essieux autorisés ne doivent en aucun cas être dépassés.

Attention : le montage d'équipements supplémentaires provoque la diminution de la charge utile.

³⁾ Pour votre véhicule, veuillez n'utiliser que des systèmes de transport sur toit issus de la gamme Porsche Tequipment ou contrôlés et agréés par Porsche.

Ne roulez pas à plus de 130 km/h quand le système de transport sur toit est chargé.

⁴⁾ Dans les côtes jusqu'à 12 %.

⁵⁾ Avec une charge sur essieu correspondante, il est interdit de rouler à plus de 100 km/h avec un attelage.

Contenances

Utilisez exclusivement des liquides et carburants préconisés par Porsche. Votre concessionnaire Porsche vous conseillera volontiers.

Quantité d'huile à vidanger avec le filtre	Panamera, Panamera 4, Panamera S, Panamera 4S, Panamera 4S Executive : env. 8,5 litres Panamera Diesel : env. 7,0 litres Panamera GTS, Panamera Turbo, Panamera Turbo Executive, Panamera Turbo S, Panamera Turbo S Executive : env. 9,0 litres
Réservoir de carburant	Panamera, Panamera 4, Panamera Diesel, Panamera S : env. 80 litres, dont env. 12 litres de réserve, en option env. 100 litres, dont env. 12 litres de réserve (Panamera Diesel : env. 10 litres de réserve) Panamera 4S, Panamera 4S Executive, Panamera GTS, Panamera Turbo, Panamera Turbo Executive, Panamera Turbo S, Panamera Turbo S Executive : env. 100 litres, dont env. 12 litres de réserve
Qualité de carburant (essence)	Panamera, Panamera 4, Panamera S, Panamera 4S, Panamera 4S Executive, Panamera GTS, Panamera Turbo, Panamera Turbo Executive, Panamera Turbo S, Panamera Turbo S Executive : Le moteur a été conçu pour être alimenté avec du carburant super plus sans plomb et sans teneur en métal conformément à la norme EN228, d'un indice d'octane de RON 98 / MON 88 et offre, dans ces conditions, des performances et une consommation optimales. Le moteur est adapté pour l'utilisation de carburant contenant jusqu'à 10 % d'éthanol. L'utilisation de carburant à teneur en éthanol peut entraîner une hausse de la consommation de carburant. En cas d'utilisation de supercarburants sans plomb et sans teneur en métal d'un indice d'octane de RON 95 / MON 85 minimum , le calage de l'allumage est automatiquement corrigé par la régulation anticlicketis du moteur. En cas d'utilisation de carburants sans plomb et ne contenant pas de métal, d'un indice d'octane inférieur à RON 95 / MON 85, il se peut que la puissance moteur s'en trouve réduite et que la consommation de carburant augmente.
Qualité de carburant (gasoil)	Panamera Diesel : Le gasoil doit être conforme à la norme européenne EN 590. L'indice de cétane CZ doit être au moins de 51. C'est une mesure de l'inflammabilité du gasoil.
Lave-glaces / Lave-phares	env. 5,5 litres

Performances

Les données se rapportent à un véhicule à vide selon la norme DIN sans équipement supplémentaire affectant les performances (p. ex. pneumatiques spéciaux)

	Vitesse maximale	Accélération 0 à 100 km/h (valeurs entre parenthèses en mode « Sport Plus »)	Vitesse maximale en mode attelé
Panamera	259 km/h	6,3 (6,0) secondes	
Panamera 4	257 km/h	6,1 (5,8) secondes	
	244 km/h	6,8 secondes	
Panamera Diesel avec Tiptronic S	230 km/h ¹⁾	7,5 secondes ¹⁾	
	259 km/h ²⁾	6,0 secondes ²⁾	
Panamera S	287 km/h	5,1 (4,8) secondes	Respectez la législation spécifique en vigueur dans votre pays en matière de conduite avec remorque.
Panamera 4S	286 km/h	4,8 (4,5) secondes	
Panamera 4S Executive	286 km/h	5,0 (4,7) secondes	
Panamera GTS	288 km/h	(4,4) secondes	
Panamera Turbo	305 km/h	4,1 (3,9) secondes	
Panamera Turbo Executive	305 km/h	4,2 (4,0) secondes	
Panamera Turbo S	310 km/h	(3,8) secondes	
Panamera Turbo S Executive	310 km/h	(3,9) secondes	

¹⁾ Belgique, Norvège, Italie. ²⁾ Euro 5.

Dimensions

Panamera, Panamera 4, Panamera Diesel, Panamera S, Panamera 4S, Panamera 4S Executive, Panamera GTS

	Panamera, Panamera 4, Panamera Diesel	Panamera S, Panamera 4S	Panamera 4S Executive	Panamera GTS
Longueur	5 015 mm	5 015 mm	5 165 mm	5 015 mm
Largeur sans les rétroviseurs extérieurs	1 931 mm	1 931 mm	1 931 mm	1 931 mm
Largeur, rétroviseurs extérieurs compris	2 114 mm	2 114 mm	2 114 mm	2 114 mm
Hauteur à vide selon DIN, suspension mécanique	1 418 mm	1 418 mm		
Hauteur à niveau normal, suspension pneumatique	1 418 mm	1 418 mm	1 425 mm	1 408 mm
Empattement	2 920 mm	2 920 mm	3 070 mm	2 920 mm
Garde au sol avec poids total autorisé en charge, suspension mécanique	78 mm	84 mm		
Garde au sol avec poids total autorisé en charge, suspension pneumatique	143 mm	143 mm	143 mm	133 mm
Voies				
Jantes 18 pouces avant / arrière	1 658 mm / 1 661,6 mm	1 658 mm / 1 661,6 mm	1 658 mm / 1 661,6 mm	
Jantes 19 pouces avant / arrière	1 656 mm / 1 645,8 mm	1 656 mm / 1 645,8 mm	1 656 mm / 1 645,8 mm	1 656 mm / 1 655,8 mm
Jantes 20 pouces avant / arrière	avant : 1 646 mm arrière : jante 10,5J x 20, 1 637,8 mm arrière : jante 11J x 20, 1 631,8 mm arrière : jante 11,5J x 20, 1 641,8 mm	avant : 1 646 mm arrière : jante 10,5J x 20, 1 637,8 mm arrière : jante 11J x 20, 1 631,8 mm arrière : jante 11,5J x 20, 1 641,8 mm	avant : 1 646 mm arrière : jante 10,5J x 20, 1 637,8 mm arrière : jante 11J x 20, 1 631,8 mm arrière : jante 11,5J x 20, 1 641,8 mm	avant : 1 646 mm arrière : jante 10,5J x 20, 1 647,8 mm arrière : jante 11J x 20, 1 641,8 mm arrière : jante 11,5J x 20, 1 641,8 mm
Diamètre de braquage	11,97 m	11,97 m	12,45 m	11,97 m

Panamera Turbo, Panamera Turbo Executive, Panamera Turbo S, Panamera Turbo S Executive

	Panamera Turbo	Panamera Turbo Executive	Panamera Turbo S	Panamera Turbo S Executive
Longueur	5 015 mm	5 165 mm	5 015 mm	5 165 mm
Largeur sans les rétroviseurs extérieurs	1 931 mm	1 931 mm	1 931 mm	1 931 mm
Largeur, rétroviseurs extérieurs compris	2 114 mm	2 114 mm	2 114 mm	2 114 mm
Hauteur à niveau normal, suspension pneumatique	1 418 mm	1 425 mm	1 418 mm	1 425 mm
Empattement	2 920 mm	3 070 mm	2 920 mm	3 070 mm
Garde au sol avec poids total autorisé en charge, suspension pneumatique	143 mm	143 mm	143 mm	143 mm

Voies

Jantes 19 pouces avant / arrière	1 656 mm / 1 645,8 mm	1 656 mm / 1 645,8 mm	-	-
	avant : 1 646 mm	avant : 1 646 mm	avant : 1 646 mm	avant : 1 646 mm
	arrière : jante 10,5J x 20, 1 637,8 mm	arrière : jante 10,5J x 20, 1 637,8 mm	arrière : jante 10,5J x 20, 1 647,8 mm	arrière : jante 10,5J x 20, 1 647,8 mm
Jantes 20 pouces avant / arrière	1 631,8 mm	1 631,8 mm	1 641,8 mm	1 641,8 mm
	arrière : jante 11J x 20, 1 631,8 mm	arrière : jante 11J x 20, 1 631,8 mm	arrière : jante 11J x 20, 1 641,8 mm	arrière : jante 11J x 20, 1 641,8 mm
	arrière : jante 11,5J x 20, 1 641,8 mm	arrière : jante 11,5J x 20, 1 641,8 mm	arrière : jante 11,5J x 20, 1 641,8 mm	arrière : jante 11,5J x 20, 1 641,8 mm
Diamètre de braquage	11,97 m	12,45 m	11,97 m	12,45 m

Clé du véhicule (télécommande)	Zone de ventilation élargie	69	Concèlement de la protection pare-soleil sous la raquette d'essuie-glace	91
Actionnement de secours de la clé / du module dans le contacteur d'allumage	Cockpit		Position d'entretien lors du changement des raquettes d'essuie-glace	91
Impossible de déverrouiller le véhicule	Affichage de la température de l'huile moteur	96	Réglage du capteur de pluie	92
Ouverture / Fermeture des vitres (Isans Porsche Entry & Drive)	Affichage de la température du système de refroidissement	96	Compartiment de rangement	
Ouverture / Fermeture du toit ouvrant	Affichage du niveau de carburant	98	Boîte à gants	219
Remplacement de la pile	Compte-tours	96	Dans l'accoudoir arrière, ouverture	220
Verrouillage d'une porte du véhicule	Compteur de vitesse	96	Dans l'accoudoir avant, ouverture	220
Clés	Compteur kilométrique	97	Dans le coffre à bagages	222
Actionnement de secours du contacteur d'allumage	Réglage de l'éclairage	87	Ouverture dans la grande console centrale arrière	221
Clés de substitution	Voyants de contrôle, vue d'ensemble	95	Rangements	219
Impossible de déverrouiller le véhicule	Coffre		Compresseur	284
Mémorisation et appel des réglages personnels	Ouverture et fermeture du plancher	230	Compresseur de climatisation	
Ouverture / Fermeture du toit ouvrant	Position des ceillots d'arrimage	230	Remarques concernant le compresseur de climatisation	67
Remplacement de la pile	Récapitulatif	230	Compte-tours	
Retrait de la clé de secours	Coffre à bagages		Indicateur	96
Verrouillage d'une porte du véhicule	Ouverture et fermeture du plancher	230	Compteur de vitesse	96
Clés de substitution	Position des ceillots d'arrimage	230	Compteur journalier	
Clignotants, commutateur	Récapitulatif	230	Indicateur	97
Climatisation	Combinaison d'instruments		Remise à zéro	97
Activation / Désactivation du compresseur de climatisation	Affichage de la température de l'huile moteur	96	Compteur kilométrique	
Activation / Désactivation du mode A/C	Affichage de la température du système de refroidissement	96	Indicateur	97
Activation / Désactivation du mode A/C MAX	Affichage du niveau de carburant	98	Remise à zéro	97
Activation / Désactivation du mode automatique	Compte-tours	96	Conduite	
Activation / Désactivation du mode REAR	Compteur de vitesse	96	En mode Sport	152
Activation / Désactivation du mode REST	Compteur kilométrique	97	Hiver	189
Activation / Désactivation du mode SYNC	Réglage de l'éclairage	87	Sur circuit	152
Activation / Désactivation du mode SYNC à l'arrière	Voyants de contrôle, vue d'ensemble	95	Console centrale arrière	
Activation / Désactivation du recyclage de l'air à l'arrière	Commande d'ouverture de porte de garage		Ouverture du compartiment de rangement	221
Circuits autonome	Actionnement	252	Consommables	
Coupure automatique des consommateurs électriques	Description du fonctionnement	251	Carburant	337
Dégivrage du pare-brise	Effacement des signaux mémorisés	252	Huile moteur	337
Description du fonctionnement	Mémorisation du signal (système à code fixe)	252	Liquide de refroidissement	337
Mode A/C MAX à l'arrière	Mémorisation du signal (système à code variable)	253	Liquide lave-glace	337
Récapitulatif du panneau de commande arrière	Commande vocale	187	Contacteur d'allumage	
Récapitulatif du panneau de commande avant	Commutateur d'éclairage		Actionnement de secours de la clé	155
Réglage de la répartition de l'air	Fonction AUTO	82	Description du fonctionnement	153
Réglage de la température	Récapitulatif	82	Retrait de la clé de contact boîte PDK	190
Réglage du débit d'air	Commutateur d'essuie-glaces / lave-glace		Contenances	
Réglage du recyclage automatique de l'air	Activation du capteur de pluie	91	Carburant	337
Remarques concernant le compresseur de climatisation	Activation du fonctionnement intermittent de l'essuie-glace arrière	93	Huile moteur	337
Sécurité enfants	Balayage de la lunette arrière	93	Liquide lave-glace	337
Sonde de température	Balayage lent du pare-brise	91	Récapitulatif	337
Utilisation de la chaleur résiduelle du moteur	Balayage plus lavage du pare-brise	91	Récapitulatif consommables	337
	Balayage rapide du pare-brise	91	Contrôle des gaz d'échappement (Check Engine)	
	Balayage unique du pare-brise (fonction à impulsion)	91	Description du fonctionnement	99
			Couple, caractéristiques techniques	323

Couvre-bagages	234	Désol	234
Décrochage	234	Mesures à prendre en cas d'erreur	273
Crochet (attelage de remorque)	293	Dimensions	339
Déplacement	244	Direction assistée	312
Escamotage	244	Dépense d'un phare	84
Fusée électrique	244	Dynamique	84
Cur, remuants concentrant l'entretien	279	Repose d'un phare	313
Sièges à ventilation	279	Éclairage en courbe statique	84
Cylindre, caractéristiques techniques	323	Éclairage en courbe dynamique	84
		Remplacement de l'ampoule	313
		Éclairage rétrocur	88
		Éclairage d'ambiance	89
		Éclairage d'orientation	89
		Lampes de lecture	88
		Plafonniers	88
		Écran multifonction	196
		Attelage des reports Thyronic S	102
		Appel de fonctions, de menus et d'options	102
		Avertissements relatifs à la pression des pneumatiques	115
		Commande à l'aide du laser située sur le volant	101
		Commande à l'aide du volant multifonction	101
		Consultation des informations sur le véhicule	109
		Contrôle du niveau d'huile	105
		Déplacement de loupes télescopiques	102
		Informations sur les distances parcourues	109
		Mémorisation des réglages personnels	120
		Fréquence d'utilisation	108
		Réajustable des menus	102
		Sélection de la station radio	107
		Sport Chrono	117
		Système de contrôle de la pression des pneumatiques	110
		Utilisation du système de navigation	108
		Utilisation du téléphone	109
		Zones d'attelage	102
		Élargisseurs de voie	298
		Démontage	298
		Remarques générales	293
		Vitres de roues larges	298
		Emissions de gaz d'échappement	324
		Entretien du véhicule	280
		Alcayra	280
		Centrales de sécurité	280
		Cur	279
		Entretien du cuir des sièges à ventilation	279
		Finition	280
		Installation du véhicule	280
		Jantes en alliage léger	278
		Éclairage d'orientation	84
		Éclairage d'ambiance	89
		Éclairage rétrocur	88
		Éclairage d'orientation pour les roues arrière	152
		Éclairage rétrocur	244
		Fusee électrique	244
		Escamotage	244
		Éclairage	243
		Déplacement	245
		Remorque à crochet; rétractable électriquement	245
		Défauts au niveau du dispositif d'attelage de remorque à crochet; rétractable électriquement	245
		Défauts au niveau du dispositif d'attelage de remorque à crochet	279
		Dispositif d'attelage	286
		Contrôle et appoint du liquide hydraulique	286
		Direction assistée	312
		Dimensions	339
		Dépense d'un phare	84
		Dynamique	84
		Repose d'un phare	313
		Éclairage en courbe	84
		Dépense d'un phare	312
		Dynamique	84
		Repose d'un phare	313
		Éclairage en courbe statique	84
		Éclairage en courbe dynamique	84
		Remplacement de l'ampoule	313
		Éclairage rétrocur	88
		Éclairage d'ambiance	89
		Éclairage d'orientation	89
		Lampes de lecture	88
		Plafonniers	88
		Écran multifonction	196
		Attelage des reports Thyronic S	102
		Appel de fonctions, de menus et d'options	102
		Avertissements relatifs à la pression des pneumatiques	115
		Commande à l'aide du laser située sur le volant	101
		Commande à l'aide du volant multifonction	101
		Consultation des informations sur le véhicule	109
		Contrôle du niveau d'huile	105
		Déplacement de loupes télescopiques	102
		Informations sur les distances parcourues	109
		Mémorisation des réglages personnels	120
		Fréquence d'utilisation	108
		Réajustable des menus	102
		Sélection de la station radio	107
		Sport Chrono	117
		Système de contrôle de la pression des pneumatiques	110
		Utilisation du système de navigation	108
		Utilisation du téléphone	109
		Zones d'attelage	102
		Élargisseurs de voie	298
		Démontage	298
		Remarques générales	293
		Vitres de roues larges	298
		Emissions de gaz d'échappement	324
		Entretien du véhicule	280
		Alcayra	280
		Centrales de sécurité	280
		Cur	279
		Entretien du cuir des sièges à ventilation	279
		Finition	280
		Installation du véhicule	280
		Jantes en alliage léger	278
		Éclairage d'orientation	84
		Éclairage d'ambiance	89
		Éclairage rétrocur	88
		Éclairage d'orientation pour les roues arrière	152
		Éclairage rétrocur	244
		Fusee électrique	244
		Escamotage	244
		Éclairage	243
		Déplacement	245
		Remorque à crochet; rétractable électriquement	245
		Défauts au niveau du dispositif d'attelage de remorque à crochet; rétractable électriquement	245
		Défauts au niveau du dispositif d'attelage de remorque à crochet	279
		Dispositif d'attelage	286
		Contrôle et appoint du liquide hydraulique	286
		Direction assistée	312
		Dimensions	339
		Dépense d'un phare	84
		Dynamique	84
		Repose d'un phare	313
		Éclairage en courbe	84
		Dépense d'un phare	312
		Dynamique	84
		Repose d'un phare	313
		Éclairage en courbe statique	84
		Éclairage en courbe dynamique	84
		Remplacement de l'ampoule	313
		Éclairage rétrocur	88
		Éclairage d'ambiance	89
		Éclairage d'orientation	89
		Lampes de lecture	88
		Plafonniers	88
		Écran multifonction	196
		Attelage des reports Thyronic S	102
		Appel de fonctions, de menus et d'options	102
		Avertissements relatifs à la pression des pneumatiques	115
		Commande à l'aide du laser située sur le volant	101
		Commande à l'aide du volant multifonction	101
		Consultation des informations sur le véhicule	109
		Contrôle du niveau d'huile	105
		Déplacement de loupes télescopiques	102
		Informations sur les distances parcourues	109
		Mémorisation des réglages personnels	120
		Fréquence d'utilisation	108
		Réajustable des menus	102
		Sélection de la station radio	107
		Sport Chrono	117
		Système de contrôle de la pression des pneumatiques	110
		Utilisation du système de navigation	108
		Utilisation du téléphone	109
		Zones d'attelage	102
		Élargisseurs de voie	298
		Démontage	298
		Remarques générales	293
		Vitres de roues larges	298
		Emissions de gaz d'échappement	324
		Entretien du véhicule	280
		Alcayra	280
		Centrales de sécurité	280
		Cur	279
		Entretien du cuir des sièges à ventilation	279
		Finition	280
		Installation du véhicule	280
		Jantes en alliage léger	278
		Éclairage d'orientation	84
		Éclairage d'ambiance	89
		Éclairage rétrocur	88
		Éclairage d'orientation pour les roues arrière	152
		Éclairage rétrocur	244
		Fusee électrique	244
		Escamotage	244
		Éclairage	243
		Déplacement	245
		Remorque à crochet; rétractable électriquement	245
		Défauts au niveau du dispositif d'attelage de remorque à crochet; rétractable électriquement	245
		Défauts au niveau du dispositif d'attelage de remorque à crochet	279
		Dispositif d'attelage	286
		Contrôle et appoint du liquide hydraulique	286
		Direction assistée	312
		Dimensions	339
		Dépense d'un phare	84
		Dynamique	84
		Repose d'un phare	313
		Éclairage en courbe	84
		Dépense d'un phare	312
		Dynamique	84
		Repose d'un phare	313
		Éclairage en courbe statique	84
		Éclairage en courbe dynamique	84
		Remplacement de l'ampoule	313
		Éclairage rétrocur	88
		Éclairage d'ambiance	89
		Éclairage d'orientation	89
		Lampes de lecture	88
		Plafonniers	88
		Écran multifonction	196
		Attelage des reports Thyronic S	102
		Appel de fonctions, de menus et d'options	102
		Avertissements relatifs à la pression des pneumatiques	115
		Commande à l'aide du laser située sur le volant	101
		Commande à l'aide du volant multifonction	101
		Consultation des informations sur le véhicule	109
		Contrôle du niveau d'huile	105
		Déplacement de loupes télescopiques	102
		Informations sur les distances parcourues	109
		Mémorisation des réglages personnels	120
		Fréquence d'utilisation	108
		Réajustable des menus	102
		Sélection de la station radio	107
		Sport Chrono	117
		Système de contrôle de la pression des pneumatiques	110
		Utilisation du système de navigation	108
		Utilisation du téléphone	109
		Zones d'attelage	102
		Élargisseurs de voie	298
		Démontage	298
		Remarques générales	293
		Vitres de roues larges	298
		Emissions de gaz d'échappement	324
		Entretien du véhicule	280
		Alcayra	280
		Centrales de sécurité	280
		Cur	279
		Entretien du cuir des sièges à ventilation	279
		Finition	280
		Installation du véhicule	280
		Jantes en alliage léger	278
		Éclairage d'orientation	84
		Éclairage d'ambiance	89
		Éclairage rétrocur	88
		Éclairage d'orientation pour les roues arrière	152
		Éclairage rétrocur	244
		Fusee électrique	244
		Escamotage	244
		Éclairage	243
		Déplacement	245
		Remorque à crochet; rétractable électriquement	245
		Défauts au niveau du dispositif d'attelage de remorque à crochet; rétractable électriquement	245
		Défauts au niveau du dispositif d'attelage de remorque à crochet	279
		Dispositif d'attelage	286
		Contrôle et appoint du liquide hydraulique	286
		Direction assistée	312
		Dimensions	339
		Dépense d'un phare	84
		Dynamique	84
		Repose d'un phare	313
		Éclairage en courbe	84
		Dépense d'un phare	312
		Dynamique	84
		Repose d'un phare	313
		Éclairage en courbe statique	84
		Éclairage en courbe dynamique	84
		Remplacement de l'ampoule	313
		Éclairage rétrocur	88
		Éclairage d'ambiance	89
		Éclairage d'orientation	89
		Lampes de lecture	88
		Plafonniers	88
		Écran multifonction	196
		Attelage des reports Thyronic S	102
		Appel de fonctions, de menus et d'options	102
		Avertissements relatifs à la pression des pneumatiques	115
		Commande à l'aide du laser située sur le volant	101
		Commande à l'aide du volant multifonction	101
		Consultation des informations sur le véhicule	109
		Contrôle du niveau d'huile	105
		Déplacement de loupes télescopiques	102
		Informations sur les distances parcourues	109
		Mémorisation des réglages personnels	120
		Fréquence d'utilisation	108
		Réajustable des menus	102
		Sélection de la station radio	107
		Sport Chrono	117
		Système de contrôle de la pression des pneumatiques	110
		Utilisation du système de navigation	108
		Utilisation du téléphone	109
		Zones d'attelage	102
		Élargisseurs de voie	298
		Démontage	298
		Remarques générales	293
		Vitres de roues larges	298
		Emissions de gaz d'échappement	324
		Entretien du véhicule	280
		Alcayra	280
		Centrales de sécurité	280
		Cur	279
		Entretien du cuir des sièges à ventilation	279
		Finition	280
		Installation du véhicule	280
		Jantes en alliage léger	278
		Éclairage d'orientation	84
		Éclairage d'ambiance	89
		Éclairage rétrocur	88
		Éclairage d'orientation pour les roues arrière	152
		Éclairage rétrocur	244
		Fusee électrique	244
		Escamotage	244
		Éclairage	243
		Déplacement	245
		Remorque à crochet; rétractable électriquement	245
		Défauts au niveau du dispositif d'attelage de remorque à crochet; rétractable électriquement	245
		Défauts au niveau du dispositif d'attelage de remorque à crochet	279
		Dispositif d'attelage	286
		Contrôle et appoint du liquide hydraulique	286
		Direction assistée	312
		Dimensions	339
		Dépense d'un phare	84
		Dynamique	84
		Repose d'un phare	313
		Éclairage en courbe	84
		Dépense d'un phare	312
		Dynamique	84
		Repose d'un phare	

G	
Gestion de position arrêtée	
Description du fonctionnement	206
H	
Habillage en tissu (remarques concernant l'entretien)	280
Hayon arrière	
Fermeture automatique	20
Ouverture automatique	19
Hayon arrière automatique	
Consignes de sécurité	18
Fermeture	20
Ouverture	19
Hållholder (assistance au démarrage en côte)	
Description du fonctionnement	206
Hiver	306
HomeLink (commande d'ouverture de porte de garage)	
Actionnement	252
Description du fonctionnement	251
Efficacement des signaux mémorisés	252
Mémorisation du signal (système à code fixe)	252
Mémorisation du signal (système à code variable)	253
Housse à skis	
Chargement et fixation	234
Rangement	234
Huile	
Affichage de la température	96
Affichage du niveau	105
Capacité vidange	337
Contrôle du niveau	105
Mesure du niveau d'huile imprécise (Panamera Diesel, Panamera S E-Hybrid)	106
Pression d'huile	134
Remarques générales	266
Voyant de contrôle du niveau d'huile sur l'écran multifonction	266
Huile moteur	
Affichage de la température	96
Capacité vidange	337
Consommation	323
Mesure du niveau d'huile imprécise (Panamera Diesel, Panamera S E-Hybrid)	106
Orifice de remplissage	267
Pression d'huile moteur	134
Remarques générales	266
Voyant de contrôle du niveau d'huile sur l'écran multifonction	266

I	
Indicateur d'entretien sur Panamera Diesel et	
Panamera S Hybrid	99
Indicateur de direction, commutateur	86
Indice d'octane de l'essence	271
Informations sur le véhicule	
Accès sur l'écran multifonction	104
Informations sur les distances parcourues	109
Interface audio universelle, emplacement	186
Interface audio, emplacement	186
Interface AUX, emplacement	186
Interface iPod, emplacement	186
Interface USB, emplacement	186
J	
Jantes	
Départ	325
Dimensions	325
Recapitulatif	325
Jantes alu	
Inscription	291
Remarques concernant l'entretien	278
Jantes en alliage léger	
Inscription	291
Remarques concernant l'entretien	278
Jauge de carburant	
Affichage du niveau de carburant	98
Jerrican	270
Jerrican de réserve	270
Joint, remarques concernant l'entretien	279
K	
Kick-down	
Boîte de vitesses Porsche Doppelkupplung	192
L	
Lampes de lecture	88
Launch Control	191
Lavage du véhicule, remarques	276
Lave-glace	
Apport de liquide lave-glace	268
Capacité	337
Protection antigel	268
Le témoin de contrôle préchauffage du diesel (Panamera Diesel) clignote	99

Lettre code pour la vitesse maximale sur les pneumatiques	290
Lève-vitres	
Délais de fonctionnement	78
Fermeture des vitres à l'aide de la touche intégrée à la poignée de porte (avec Porsche Entry & Drive)	77
Ouverture / Fermeture des vitres avec la clé du véhicule (télécommande)	77
Ouverture / Fermeture des vitres à l'aide du commutateur	75
Réglage après le rebranchement de la batterie	78
Vue d'ensemble du panneau de commande de la porte côté conducteur	75
Vue d'ensemble du panneau de commande de la porte côté passager	75
Lève vitres électriques	
Fermeture des vitres à l'aide de la touche intégrée à la poignée de porte (avec Porsche Entry & Drive)	77
Ouverture / Fermeture des vitres avec la clé du véhicule (télécommande)	77
Ouverture / Fermeture des vitres à l'aide du commutateur	75
Réglage après le rebranchement de la batterie	78
Vue d'ensemble du panneau de commande de la porte côté conducteur	75
Vue d'ensemble du panneau de commande de la porte côté passager	75
Lever sélecteur	
Actionnement de secours	200
Lever sélecteur Tiptronic S	
Automatique	197
Changement de position du lever sélecteur	196
Déverrouillage d'urgence	203
Message d'avertissement sur l'écran multifonction	196
Positions du lever sélecteur	197
Lever sélecteur PDK	
Actionnement de secours	200
Lever sélecteur Tiptronic S	
Actionnement de secours	200
Liquide de frein	
Remplacement	286
Voyant de contrôle dans le compteur de vitesse	286
Liquide de refroidissement	
Contrôle du niveau	284
Liquide lave-glace	
Apport	268
Capacité	337

Produit antigel	268
Lunette arrière	
Déformations optiques	71

M

Mancœuvres d'entrée / de sortie de stationnement	
Assistance parking en cas de traction d'une remorque	249
Capteurs de l'assistance parking	247
Description du fonctionnement de l'assistance parking	247
Mancœuvres de sortie / d'entrée de stationnement	
Assistance parking en cas de traction d'une remorque	249
Capteurs de l'assistance parking	247
Description du fonctionnement de l'assistance parking	247
Mancœuvres de stationnement	
Boîte de vitesses PDK	189
Mémoire auto	
Mémorisation des réglages personnels	129
Mémorisation	147
Réglages personnels	147
Mémorisation de la position du siège	147
Mémorisation des réglages ergonomiques	
Mémorisation sur la clé du véhicule / les touches de mémorisation	147
Messages d'avertissement sur l'écran multifonction	
Récapitulatif	134
Mesure de puissance sur bancs d'essai à rouleaux	265
Miror	
Miror de courtoisie	54
Miror de courtoisie	54
Mode croisière	159, 192
Mode Sport	152
Activation / Désactivation	213
Boîte de vitesses Porsche Doppelkupplung	191
Modifications techniques sur le véhicule, remarques	151
Module Porsche Entry & Drive	
Retrait du contacteur d'alimentation	155
Montage des systèmes de retenue pour enfants avec sangle d'ancrage supérieure	47
Montage / Démontage du couvercle bagages du coffre	232
Montage / Démontage du couvercle bagages souple	232
Moquette, remarques concernant l'entretien	280
Moteur	
Affichage du niveau d'huile	105
Arrêt automatique (fonction Stop-Start)	157
Arrêt du moteur	157
Caractéristiques techniques	323

Contrôle du niveau d'huile	105
Démarrage	156
Démarrage automatique (fonction Stop-Start)	158
Remarques concernant la période de rodage	151
Système de refroidissement	96
Moteur diesel	
Filtre à particules pour moteur diesel	271

N

Nettoyage du compartiment moteur	277
Numéro d'identification du véhicule, position	322
Numéro de châssis, position	322

O

Ordinateur de bord	
Affichage des rapports Tiptronic S	196
Écran multifonction	100
Mémorisation et appel des réglages personnels	147
Mesure du niveau d'huile	105
Principe d'utilisation	100
Récapitulatif des menus	102
Système de contrôle de la pression des pneumatiques	110
Ordinateur de maintenance intelligent sur	
Panamera Diesel et Panamera S-E-Hybrid	99
Ordinateur de maintenance sur	
Panamera Diesel et Panamera S Hybrid	99
Outils	284
Outils de bord	284
Ouverture du compartiment réfrigérateur à l'arrière	229
Ouverture et fermeture	
Capot moteur	25
Déverrouillage d'une porte du véhicule avec Porsche Entry & Drive	16
Fermeture automatique du hayon arrière	20
Impossible de déverrouiller le véhicule	27
Mémorisation / Appel des réglages personnels	147
Ouverture automatique du hayon arrière	19
Ouverture et fermeture de la porte du véhicule de l'intérieur	22
Plancher du coffre	230
Récapitulatif	14
Toit ouvrant	78
Verrouillage d'une porte du véhicule avec Porsche Entry & Drive	17
Ouverture et fermeture du capot moteur	25

Céilings d'arrimage, points de fixation dans le coffre à bagages	230
--	-----

P

Pack Mémoire Conducteur	147
Pack Mémoire Confort	147
Pare-soleil	54
PASM (Porsche Active Suspension Management)	
Description du fonctionnement	208
Message d'avertissement sur l'écran multifonction	209
Récapitulatif	201
Sélection d'un réglage du châssis	209
PASS AIR BAG OFF	
Voyant de contrôle dans la console de pavillon	46
Passage des rapports	
Boîte de vitesses Porsche Doppelkupplung (PDK)	188
Tiptronic S	195
PCCB (Porsche Ceramic Composite Brake)	
Remarques générales	162
PCM (Porsche Communication Management), remarques	
186	
PDCS (Porsche Dynamic Chassis Control)	
Description du fonctionnement	212
Message d'avertissement sur l'écran multifonction	212
Récapitulatif	201
Pédale de frein	
Consignes de sécurité	161
Message d'avertissement relatif à l'usure des freins	162
Peinture	
Lustrage	276
Nettoyage des taches	276
Protection	276
Remarques concernant l'entretien	276
Retouches	276
Performances, caractéristiques techniques	
338	
Phares	
Actonnement du lave-phares	92
Démontage	312
Montage	313
Réglage	315
Réglage pour une circulation à gauche ou à droite	315
Remarques concernant l'entretien	278
Remplacement de l'ampoule d'éclairage en courbe statique	313

Pression des pneumatiques	
Appel des réglages	112
Avertissements	115
Charge partielle / Pleine charge	326
Configuration du système	115
Données (bar / psi)	326
Informations de gonflage	112
Informations sur le type de pneumatiques	113
Plaques d'indication des pressions de gonflage des pneumatiques	322
Pression confort	114
Pression confort, avertissement relatif à la vitesse	114
Pression de gonflage (bar / psi)	326
Pression des pneumatiques confort	
Avertissement relatif à la vitesse	114
Caractéristiques techniques	329
Prétensionneurs	
Description du fonctionnement	37
Prise de la remorque	244
Atelage électrique	244
Prises électriques (12 volts)	227
(230 volts)	227
(230 volts)	228
Produit anticraquelure / Kit de réparation pour pneus crevés	295
Programmation de la touche multifonction	130
Programme de conduite restreint, PDK	195
Protection antiflag	
Dans le liquide lave-glace	268
Protection contre le vol par remorquage (capteur d'inclinaison)	
Désactivation avec la clé du véhicule (télécommande)	256
Désactivation avec Porsche Entry & Drive	256
Protection contre les erreurs de pleins de carburant	274
Protection du sabotage, remarques concernant l'entretien	278
PSM (Porsche Stability Management)	
Activation	205
Désactivation	204
Description du fonctionnement	202
Régulatif	201
Voyant de contrôle à l'écran multifonction	307
Voyant multifonction dans le compte-tours	205
PTM (Porsche Traction Management)	
Description du fonctionnement	202
PTV Plus (Porsche Torque Vectoring Plus)	
Description du fonctionnement	212
Puissance, caractéristiques techniques	323

PVTS (Porsche Vehicle Tracking System)	
Description du fonctionnement	258
Fonctionnement avec carte du conducteur (Driver Card)	259
Fonctionnement avec télécommande (Remote Keypad)	260
Fonctionnement sans carte du conducteur / sans télécommande	259
Maintenance	261
Remplacement de la pile de la carte du conducteur / télécommande	261
Transport	261

R

Raclettes d'essuie-glace	
Remarques concernant l'entretien	278
Remplacement	269
Rangements	
Boîte à gants	219
Ouverture du compartiment de rangement dans l'accoudoir arrière	220
Ouverture du compartiment de rangement dans l'accoudoir avant	220
Ouverture du compartiment de rangement dans la grande console centrale arrière	221
Ouverture / Fermeture de la tablette rabattable à l'arrière	221
Possibilités de rangement	219
Ravitaillement en carburant	
Protection contre les erreurs de pleins de carburant	274
Ravitaillement en carburant	271
Régulatif	
Climatisation, panneau de commande arrière	59
Climatisation, panneau de commande avant	58
Essuie-glaces	90
Ouverture et fermeture du véhicule de l'extérieur	14
Recommandation de passage au rapport supérieur	97
Recyclage, recyclage des véhicules hors d'usage	153
Réglage automatique de la portée des phares	
Description du fonctionnement	83
Réglage de l'affectation des touches au niveau du volant multifonction	130
Réglage de l'heure	121
Réglage de la date	121
Réglage de la hauteur d'ouverture du hayon arrière automatique	22
Réglage de la portée des phares (automatique)	
Description du fonctionnement	83
Réglage de la position du siège	32

Réglage de la température	
Climatisation	62
Réglage du châssis	
Description du fonctionnement	208
Sélection	209
Réglage du débit d'air	
Climatisation	63
Réglage du recyclage automatique de l'air	
Climatisation	67
Réglage du siège passager depuis l'arrière	34
Réglage du ventilateur	
Climatisation	63
Réglages	
Appel à l'ouverture du véhicule	148
Définition sur l'écran multifonction	118
Mémorisation des réglages personnels	147
Mémorisation sur la clé	148
Pourquoi les réglages se sont-ils modifiés ?	148
Réglages de confort	
Mémorisation sur la clé du véhicule / les touches de mémorisation	147
Réglages du véhicule	
Adaptation de l'écran multifonction	119
Définition sur l'écran multifonction	118
Réglage de l'affectation des touches au niveau du volant multifonction	130
Réglage de la date et de l'heure	121
Réglage de la langue	133
Réglage des unités	132
Réglage du volume des signaux d'avertissement et d'indication	131
Réglages affichage limite vit.	124
Réglages de l'assistance de changement de voie	125
Réglages de l'éclairage et de la visibilité	126
Réglages de la climatisation	129
Réglages du verrouillage	128
Réglages LCA	124
Réglages Porsche Active Safe	123
Rétablissement des réglages usine	119
Sélection du menu Réglages	119
Sur la clé	147
Sur les touches personnelles	147
Régulateur automatique de vitesse (Tempostat)	
Accélération	163
Activation	163
Désactivation	164
Description du fonctionnement	163
Enregistrement de la vitesse	163
Interruption du fonctionnement	164
Réduction de la vitesse	163

Régulateur de luminosité de l'éclairage des instruments	87	Immobilisation du véhicule	280	Rabattement des rétroviseurs extérieurs	49
Réglage de la luminosité de l'éclairage intérieur	88	Jantes en alliage léger	278	Réglage des rétroviseurs extérieurs	49
Régulateur de vitesse (Tempomat)		Joints	279	Réglage du rétroviseur extérieur pour le stationnement	49
Accélération	163	Lavage du véhicule	276	Rétroviseurs extérieurs supplémentaires en cas de traction d'une remorque	50
Activation	163	Moquette	280	Rétroviseurs extérieurs	
Désactivation	164	Nettoyage du compartiment moteur	277	Mémoire des réglages (mémoire)	49
Description du fonctionnement	163	Peinture	276	Rabattement	49
Enregistrement de la vitesse	163	Phares, pièces plastiques, films plastiques	278	Réglage	49
Interruption du fonctionnement	164	Protection du soubassement	278	Réglage pour le stationnement	49
Réduction de la vitesse	163	Tapis	280	Rétroviseurs extérieurs supplémentaires en cas de traction d'une remorque	50
Régulateur de vitesse adaptable	164	Utilisation d'appareils de nettoyage haute pression	275	Traction d'une remorque	50
Activation / Désactivation	167	Vis de roue	294	Rétroviseurs extérieurs supplémentaires en cas de traction d'une remorque, remarques	50
Capteur radar	165	Vitres	277	Rodage	
Conditions de service	168	Remorquage		Consommation d'huile et de carburant	151
Description du fonctionnement	164	Barre de remorquage	317	Garnitures de frein neuves	151
Détermination / Réglage de la vitesse de régulation	168	Corde de remorquage	316	Nouveaux pneumatiques	151
Exceptions	172	Œillet de remorquage dans l'outillage de bord	284	Remarques concernant la période de rodage	151
Indications	167	Remarques générales	317	Roues	
Interruption / Reprise de la régulation	170	Vissage de l'œillet de remorquage	319	Chaînes à neige (remarques générales)	150
Messages d'avertissement	171	Remorque		Entreposage	151
Porsche Active Safe	173	Atelage	241	Inscription sur le pneumatique	150
Principe d'utilisation	166	Conséquence pour l'assistance parking	249	Inscriptions sur les jantes en alliage léger	150
Réglage de la distance de régulation	169	Définition	240	Plaque d'indication des pressions de gonflage des pneumatiques	150
Régulation de la hauteur de caisse		Description de la fonction de stabilisation de remorque	205	Pneumatiques hiver (remarques générales)	150
Message d'avertissement sur l'écran multifonction	211	Dételage	242	Pression des pneumatiques, caractéristiques techniques (bar / psi)	150
Récapitulatif	209	Fonctionnement, consignes de sécurité	240	Produit anticroulement	150
Régulation de la hauteur de caisse, Porsche Active Suspension Management (PASM)		Prise électrique	244	Remarques générales	150
Message d'avertissement sur l'écran multifonction	211	Remarques concernant la conduite	244	Remplacement	150
Récapitulatif	209	Remplacement de la pile dans la télécommande du chauffage autonome	310	Remplacement des pneumatiques (remarques générales)	150
Régulation du couple moteur (MSR)		Remplacement de la pile de la clé du véhicule (télécommande)	310	Réparation en cas de panne	150
Description du fonctionnement	204	Répartiteur de freinage automatique (ABD)		Vis de roue (remarques concernant l'entretien)	150
Rélais		Description du fonctionnement	203	Vis de roue avant (douille intercalaire)	150
Remplacement	301	Rétroviseur côté passager		Voies	301
Remarque concernant l'entretien du filtre antipoussières	268	Rabattement	49	S	
Remarques concernant l'entretien		Réglage	48	Sangle d'ancrage, montage des systèmes de retenue pour enfants avec sangle d'ancrage ISOFIX	150
Airbags	280	Réglage pour le stationnement	49	Sécurité enfants	
Alcantara	280	Rétroviseurs extérieurs supplémentaires en cas de traction d'une remorque	241	Activation / Désactivation sur les véhicules dotés du Softclose	150
Caméra de recul	278	Traction d'une remorque	241	Activation / Désactivation sur les véhicules non dotés du Softclose	150
Capteur radar	278	Rétroviseur intérieur			
Capteurs à ultrasons, assistance parking	278	Activation / Désactivation du réglage anti-éblouissement	50		
Ceintures de sécurité	280	Rétroviseurs			
Cuir	279	Activation / Désactivation du réglage anti-éblouissement du rétroviseur intérieur	50		
Entretien du cuir des sièges à ventilation	279	Mémoire des réglages des rétroviseurs extérieurs (mémoire)	49		
Habillage en tissu	280				

Activation / Désactivation de l'ouverture des portes arrière de l'intérieur	24	Stabilisation antiroulis		Système de retenue pour enfants	
Activation / Désactivation des commutateurs de levé-vitres au niveau des portes arrière	77	Porsche Dynamic Chassis Control (PDCC)	212	Désactivation / Activation de l'airbag passager	45
Chauffage / Ventilation de siège, activation et désactivation du panneau de commande arrière	36	Stabilisation de remorque		Montage avec système ISOFIX	46
Climatisation, activation / désactivation du panneau de commande arrière	65	Description du fonctionnement	205	Position de montage prescrite	40
Sécurité, sécurité enfants		Stationnement		Répartition des systèmes de retenue pour enfants par tranches de poids	40
Activation / Désactivation de l'ouverture des portes arrière de l'intérieur	24	Serrage du frein de parking électrique	160	Systèmes de retenue pour enfants préconisés	41, 42
Activation / Désactivation des commutateurs de levé-vitres au niveau des portes arrière	77	Store	55	Système de transport sur toit	235
Activation / Désactivation du panneau de commande arrière	65	Store arrière	55	Charge sur pavillon	334
Services en ligne (Porsche Car Connect)	187	Store de protection latéral	55	Consignes de sécurité	235
Siège avant		Store pare soleil		Montage du support de base	236
Réglage	32	Pour lunette arrière, abaissement automatique en marche arrière	56	Poids	334
Réglage de la position du siège	32	Pour lunette arrière, fermeture / ouverture	56	Système ISOFIX	
Siège bébé		Pour vitres latérales arrière, fermeture / ouverture	55	Désactivation / Activation de l'airbag passager	45
Désactivation / Activation de l'airbag passager	45	Surround View	249	Position de montage prescrite du système de retenue pour enfants	40
Position de montage prescrite	40	Surveillance de l'habitacle	257	Single d'ancrage supérieure	47
Systèmes de retenue pour enfants préconisés	41, 42	Désactivation avec la clé du véhicule (télécommande)	256	Systèmes de retenue pour enfants préconisés	41, 42
Siège enfant		Désactivation via le bouton de la poignée de porte (Porsche Entry & Drive)	256	Systèmes d'assistance	
Désactivation / Activation de l'airbag passager	45	Suspension pneumatique		Réglages de l'assistance de changement de voie	125
Single d'ancrage supérieure	47	Message d'avertissement sur l'écran multifonction	211	Réglages mode atelage	124
Systèmes de retenue pour enfants préconisés	41, 42	Récapitulatif	209	Réglages Porsche Active Safe	123
Sièges		Système antiblocage (ABS)		Systèmes de réglage	
Mémorisation / Appel de la position du siège	147	Description du fonctionnement	207	Récapitulatif (PTM, PSM, PASM, PDCC, PTV Plus)	201
Rabattement des sièges arrière	229	Système antidémarrage		Récapitulatif (PTM, PSM, PASM, PDCC)	201
Réglage de la position du siège	32	Activation / Désactivation	257	Systèmes de réglage du châssis	
Réglage du siège avant	32	Description du fonctionnement	257	Récapitulatif (PTM, PSM, PASM, PDCC, PTV Plus)	201
Système de retenue pour enfants	40	Système antipatinage (ASR)		Systèmes de retenue pour enfants (SRL)	
Systèmes de retenue pour enfants préconisés (fixation avec la ceinture de sécurité du véhicule)	41	Description du fonctionnement	204	Position de montage prescrite	40
Systèmes de retenue pour enfants préconisés (fixation avec le système ISOFIX)	42	Système d'alarme		Systèmes de transmission et de réglage du châssis	
Sièges arrière		Activation	256	Récapitulatif (PTM, PSM, PASM, PDCC, PTV Plus)	201
Rabattement	229	Des personnes / animaux restent dans le véhicule verrouillé	256	T	
Softclose (assistance de fermeture électrique au niveau des portes)	24	Désactivation	256	Table (tablette rabattable à l'arrière)	
Sorties d'échappement	153	Désactivation de l'alarme volumétrique et du capteur d'inclinaison	256	Ouverture / Fermeture	221
Acier spécial, remarques concernant l'entretien	279	Désactivation du signal d'alarme	256	Tablette rabattable	
Sorties d'échappement en acier spécial	153	Description du fonctionnement	256	Ouverture / Fermeture	221
Remarques concernant l'entretien	279	Impossible de déverrouiller le véhicule	27	Tapis, remarques concernant l'entretien	280
Source audio externe, interface	186	Prévention des fausses alarmes	257	Télécommande	
Sphère privée (Porsche Car Connect)	131	Système d'épuration des gaz d'échappement	269	Activation / Désactivation du chauffage autonome	73
Sport Chrono	116	Système de contrôle de la pression des pneumatiques (TPM)	110	Chauffage autonome, remplacement des piles	73
		Système de navigation		Impossible de déverrouiller le véhicule	27
		Utilisation via l'écran multifonction	108	Ouverture / Fermeture du toit ouvrant	79
		Système de refroidissement			
		Avertissement sur l'écran multifonction	96		

Remplacement de la pile dans la clé du véhicule	310
Remplacement de la pile dans la télécommande du chauffage autonome	310
Verrouillage d'une porte du véhicule	17
Téléphone	
Remarques générales	186
Utilisation via l'écran multifonction	109
Téléphones mobiles et CB, remarques	186
Tempo de contrôle préchauffage (moteur diesel) allumé	157
Temporisation de l'éclairage	
Activation	84
Tempostat	
Accélération	163
Activation	163
Désactivation	164
Description du fonctionnement	163
Enregistrement de la vitesse	163
Interruption du fonctionnement	164
Réduction de la vitesse	163
Tiptronic S	
Description du fonctionnement	195
Indication des rapports dans l'écran multifonction	196
Levier sélecteur	197
Toit ouvrant	
Actionnement de secours	79
Défauts de fonctionnement	79
Description du fonctionnement	78
Outil d'actionnement de secours	284
Ouverture / Fermeture avec la clé du véhicule (télécommande)	79
Touche A/C	
Climatisation	65
Touche A/C MAX	
Climatisation	66
Touche Auto	
Climatisation	61
Touche de recyclage d'air	
Climatisation	67
Touche REAR	
Climatisation	64
Touche REST	
Climatisation	69
Touche SYNC	
Climatisation	68
TPM (système de contrôle de la pression des pneumatiques)	110
Trajets à l'étranger	152

Transmission à 4 roues motrices	202
Description du fonctionnement	202
Transmission intégrale	
Description du fonctionnement	202
Transport (sur trains, bacs, etc.)	
Arimage du véhicule	319
Désactivation du capteur d'inclinaison	256
Trappe de réservoir, actionnement de secours	274
Travaux d'entretien	
Apport d'huile moteur	266
Apport de liquide lave-glace	268
Contrôle du niveau d'huile moteur	266
Contrôle du niveau et apport du liquide de refroidissement	284
Remarques concernant la maintenance	264
Remplacement du filtre à air	268
Remplacement du filtre antipoussières	268
Triangle de présignalisation, emplacement	283
Trousse de secours, emplacement	283
U	
Utilisation de la chaleur résiduelle du moteur	69
Climatisation	69
V	
Ventilateurs de radiateur	
Consignes de sécurité	285
Emplacement	285
Ventilation de siège	
Activation	35
Activation / Désactivation du panneau de commande arrière	36
Désactivation	35
Verrouillage	
Fermeture de la porte du véhicule de l'intérieur	23
Fermeture de la porte du véhicule de l'intérieur	23
Mémorisation des réglages personnels sur la clé	147
Porte du véhicule avec la clé du véhicule (télécommande)	17
Porte du véhicule avec Porsche Entry & Drive (sans clé)	17
Verrouillage d'une porte du véhicule avec Porsche Entry & Drive	17
Verrouillage centralisé	22
Description du fonctionnement	30
Déverrouillage d'une porte du véhicule avec Porsche Entry & Drive	16

Impossible de verrouiller le véhicule	27
Ouverture et fermeture de la porte du véhicule de l'intérieur	22
Verrouillage d'une porte du véhicule avec Porsche Entry & Drive	17
Verrouillage de la direction	
Vis de roue	257
Vis de roue	
Vis de roue longues avec élargisseurs de voie montés	298
Vitres	
Fermeture à l'aide de la touche intégrée à la poignée de porte (avec Porsche Entry & Drive)	77
Ouverture / Fermeture avec la clé du véhicule (télécommande)	77
Ouverture / Fermeture à l'aide du commutateur	75
Réglage après le rebranchement de la batterie	78
Remarques concernant l'entretien	277
Voies	
Volant	339, 340
Actionnement de l'avertisseur sonore	51
Activation et désactivation de la fonction d'aide à l'entrée Confort	33
Activation / Désactivation du chauffage	51
Anneau de direction	153
Description du fonctionnement du volant multifonction	53
Réglage	52
Touches / Palottes de passage de rapport, boîte de vitesses PDK / Tiptronic S	60
Unité de l'airbag	51
Volant multifonction avec fonction téléphone	53
Volant multifonction	
Description du fonctionnement	53
Fonction téléphone	53
Programmation de la touche multifonction	130
Touche multifonction	101